



Тип L3000S

Німецький вантажний автомобіль II СВ

Під час Другої світової війни основну частину автопарку німецького Вермахту становили вантажні автомобілі вантажопідйомністю 3 т. Однією з наймасовіших була вантажівка L3000S, яка вироблялася з 1940 р. на заводах компанії Daimler-Benz. Автомобіль був оснащений 4-циліндровим дизельним двигуном Daimler-Benz OM 65/4 і мав привід тільки на задню вісь.

Вантажні автомобілі L3000S широко застосовувалися всіма родами військ Німеччини протягом усієї війни повсюдно - на радянсько-німецькому фронті, у Північній Африці, Італії, Франції. В умовах бездоріжжя неповнопривідні автомобілі показали недостатню прохідність, тому частина вантажівок, що позначалися L3000A, отримала привід на всі колеса.

Загалом у 1940-1944 р. було вироблено 27700 вантажних автомобілів L3000.

Тактико-технічні характеристики автомобіля L3000S

Вантажопід'ємність, т.....	3,02
Суха маса, кг.....	4020
Довжина, мм.....	6255
Ширина, мм.....	2350
Висота, мм.....	2450
База, мм.....	3800
Колія передня, мм.....	1633
Колія задня, мм.....	1650
Двигун.....	OM 65/4 Diesel, 4-цил., 4,85 л, 75 к.с.
Максимальна швидкість, км/год.....	70
Запас ходу по шосе, км.....	450

УВАГА!

Перед складанням уважно прочитати інструкцію з монтажу. Кожна деталь пронумерована. Дотримуватися послідовності монтажу. Необхідні робочі інструменти: ніж і напилек для зачистки деталей; гумова стрічка, клейка стрічка і прищипки для білизни (для притиснення склеюваних деталей). Деталі з пластику очистити в розчині м'якого миючого засобу і висушити на повітрі для того, щоб фарба і перевідні картини краще прилипали. Перед приклеюванням перевірити, чи підходять деталі; клей наносити економно. Хром і фарбу видалити з поверхонь склеювання. Невеликі деталі пофарбувати перед тим, як вони будуть видалені з рамок. Фарбу необхідно добре просушити, тільки після цього продовжувати складання. Кожну відповідну перевідну картинку вирізати окремо і приблизно на 20 секунд занурити в теплу воду. На позначеному місці картинку відокремити від паперу і притиснути промокальним папером.

ФАРБИ, ЩО ВИКОРИСТОВУЮТЬСЯ / USED COLORS:

COLOR	ICM We're in the Tank
A Чорний Black	1002
B Німецький сірий German Grey	1038
C Буйволова шкіра Buff	1041
D Камуфляжний Camouflage Green	1071
E Світла земля Light Earth	1056
F Сталь Natural Steel	1025
G Збройовий метал Gun metal	1027

Тип L3000S

WWII German Truck

The main part of the German Wehrmacht autopark during WWII formed 3t cargo trucks. One of the most numerous of them was L3000S, which was produced since 1940 in Daimler-Benz plants. This truck was powered by a 4 cyl. Daimler-Benz OM 65/4 Diesel engine and had rear drive only.

L3000S trucks were widely used in all German arms of service up to the end of war everywhere - in the Soviet-German front, in North Africa, Italy, France. In off-road condition not-all-drive vehicles showed low cross-country capability, so some of L3000 trucks received four-wheel drive and were designated as L3000A.

There were produced 27700 L3000S trucks all in all in 1940-1944.

Tactical and Technical Specifications of Typ L3000S

Full load, t.....	3,02
Empty weight, kg.....	4020
Length, mm.....	6255
Width, mm.....	2350
Height, mm.....	2450
Wheel base, mm.....	3800
Track front, mm.....	1633
Track rear, mm.....	1650
Engine.....	OM 65/4 Diesel, 4 cyl., 4,85 l, 75 hp
Max. Speed, km/h.....	70
Range, km.....	450

CAUTION!

Read the instructions thoroughly prior to assembly. Each component is numbered. Adhere to specified sequence of assembly. Tools required: knife and file for removal of components from frame; rubber bond, adhesive tape and clothes pegs for clamping components together after applying adhesive. Clean plastic components in a mild detergent solution and allow to air-dry so that paint and transfers adhere better. Prior to applying adhesive, check to see whether the components fit together; apply adhesive sparingly. Remove chrome and paint from the contact surfaces. Paint small components before removing them from the frame. Allow paint to dry well, and only then continue to assemble. Cut out each transfer individually and immerse in warm water for approx. 20 seconds. Slide transfer off paper and into designated position, then press on with blotting paper.

COLOR	ICM We're in the Tank
H Срібло Silver	1024
J Темна іржа Dark rust	1051
K Напівпрозорий червоний Clear Red	1011
L Білий White	1001
M Зелена охра Green Ochre	1059
N Жовтий Deep Yellow	1003

01 СТАДІЯ СКЛАДАННЯ
ASSEMBLY STEP

03 СКЛАДАЛЬНА ОДИНИЦЯ
ASSEMBLY UNIT

x2 ЗРОБИТИ ДВІ ДЕТАЛІ
MAKE 2 PCS

A ФАРБА, ЩО ВИКОРИСТОВУЄТЬСЯ
USED COLOR

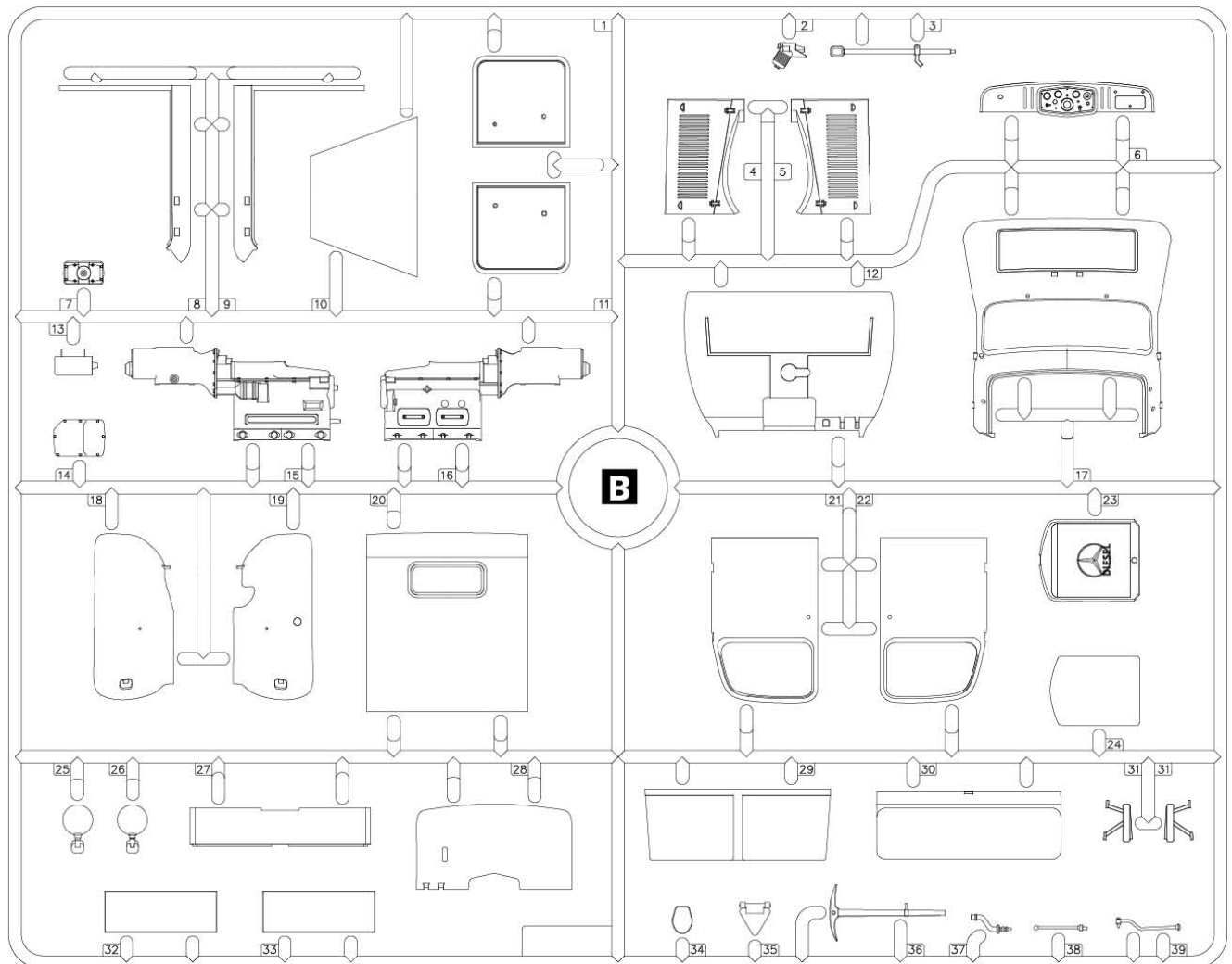
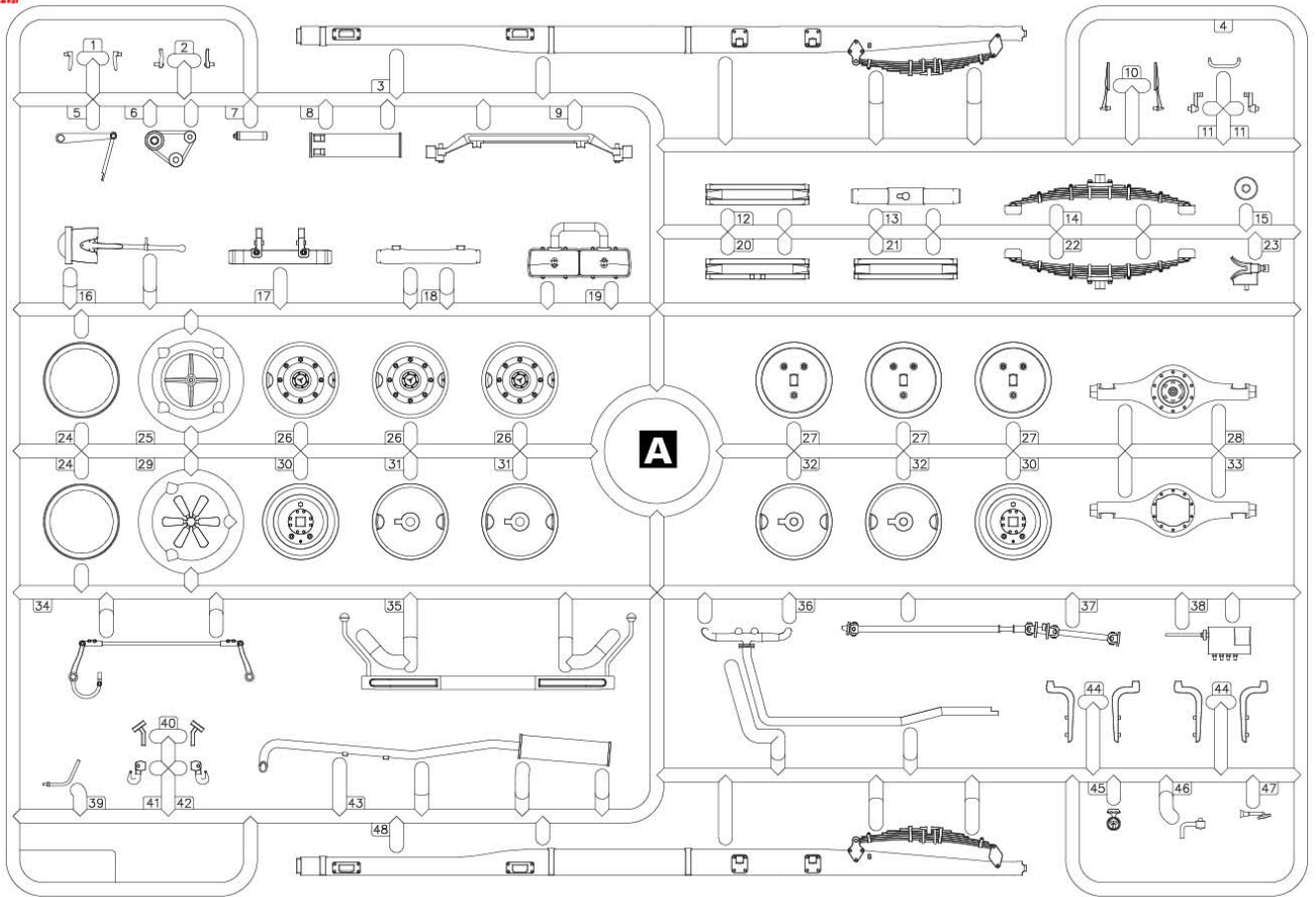

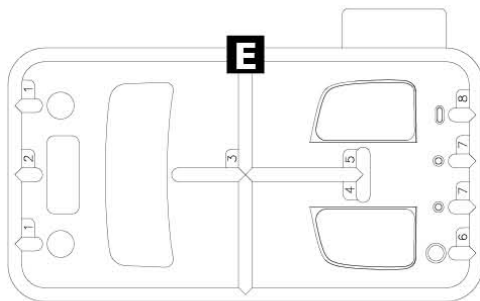
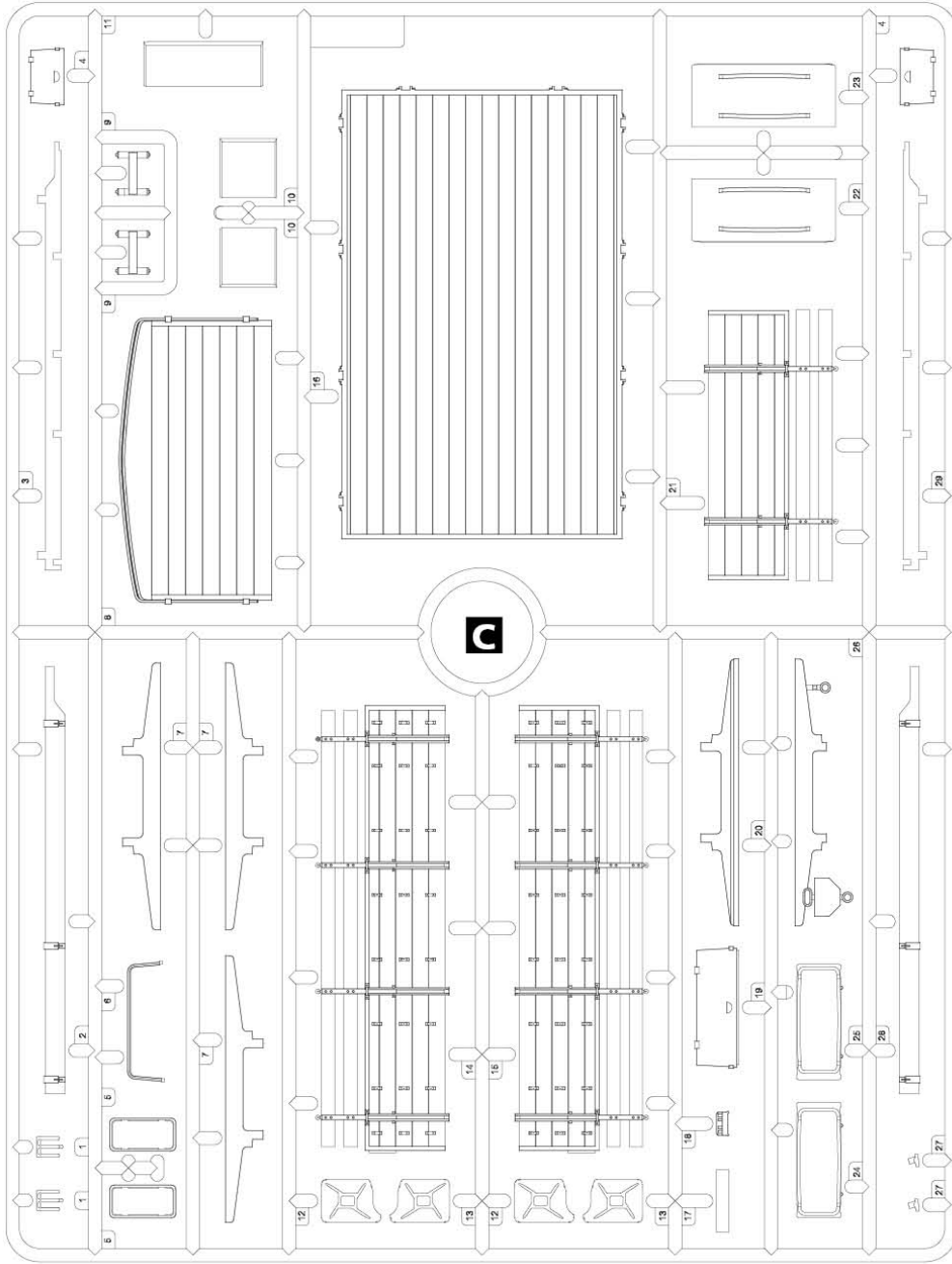

D x7

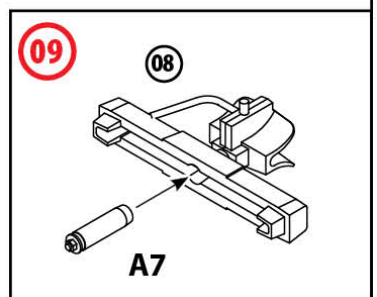
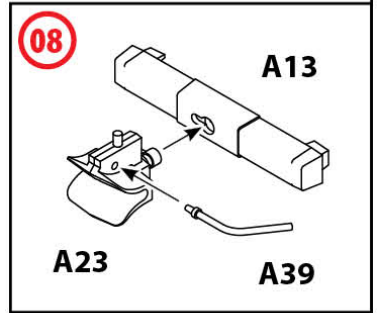
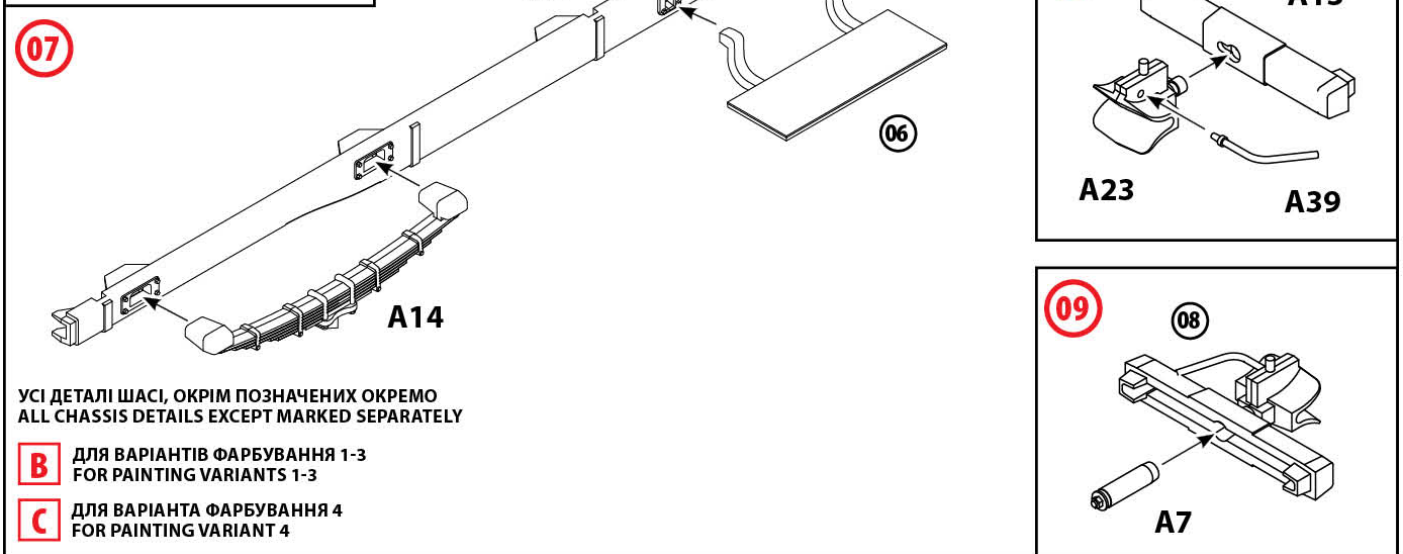
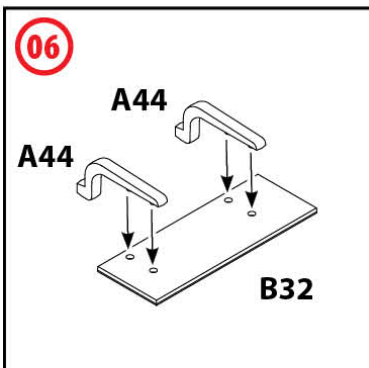
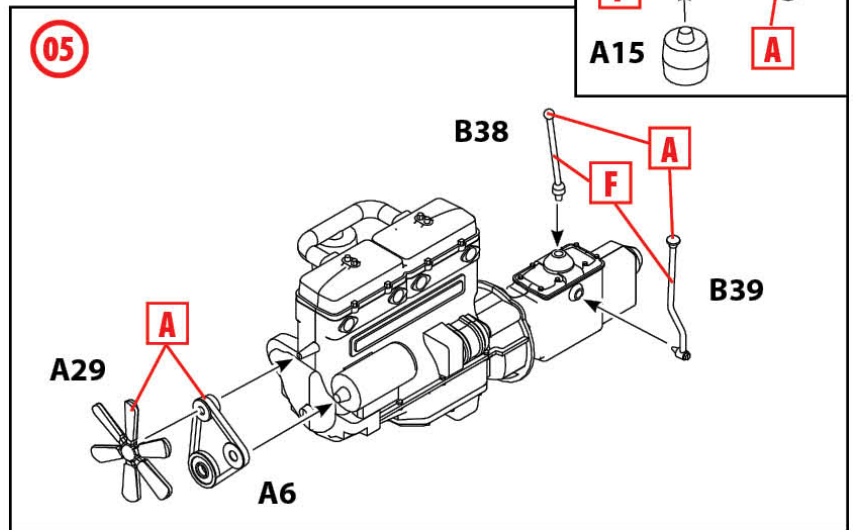
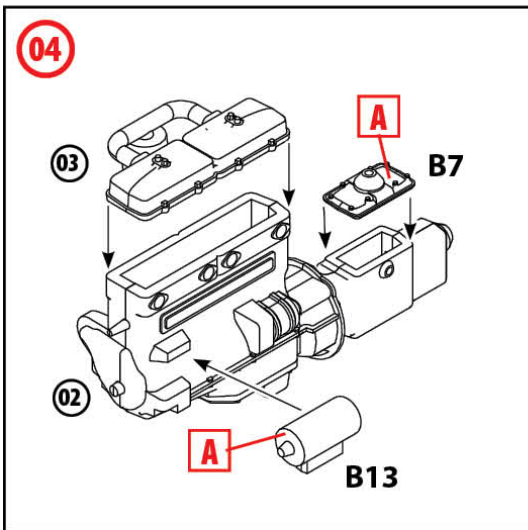
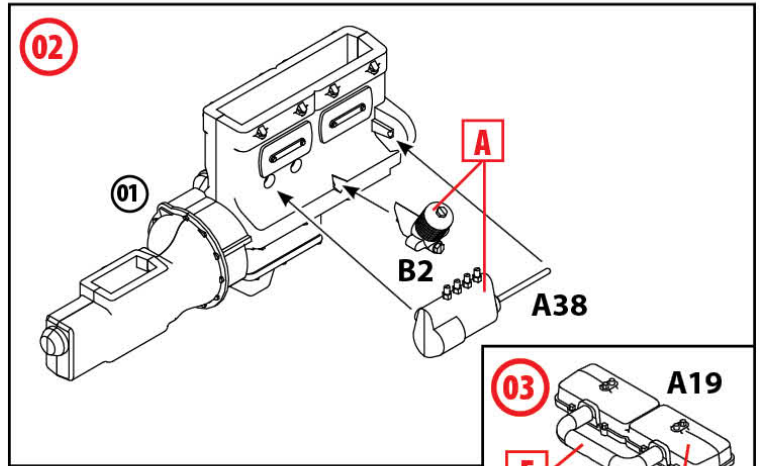
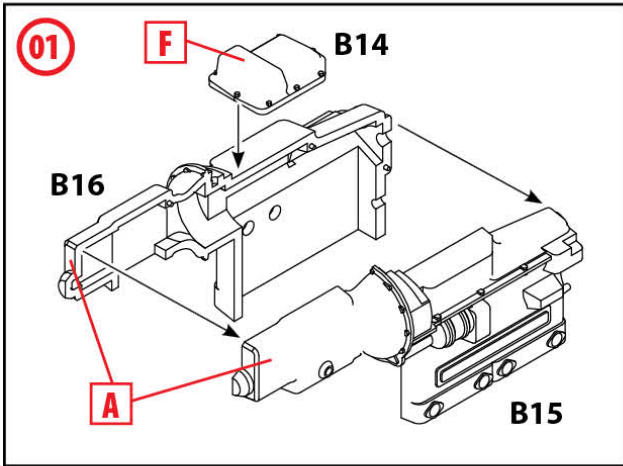

УСІ ДЕТАЛІ ШАСІ, ОКРІМ ПОЗНАЧЕНИХ ОКРЕМО
ALL CHASSIS DETAILS EXCEPT MARKED SEPARATELY

B ДЛЯ ВАРІАНТІВ ФАРБУВАННЯ 1-3
FOR PAINTING VARIANTS 1-3

C ДЛЯ ВАРІАНТА ФАРБУВАННЯ 4
FOR PAINTING VARIANT 4

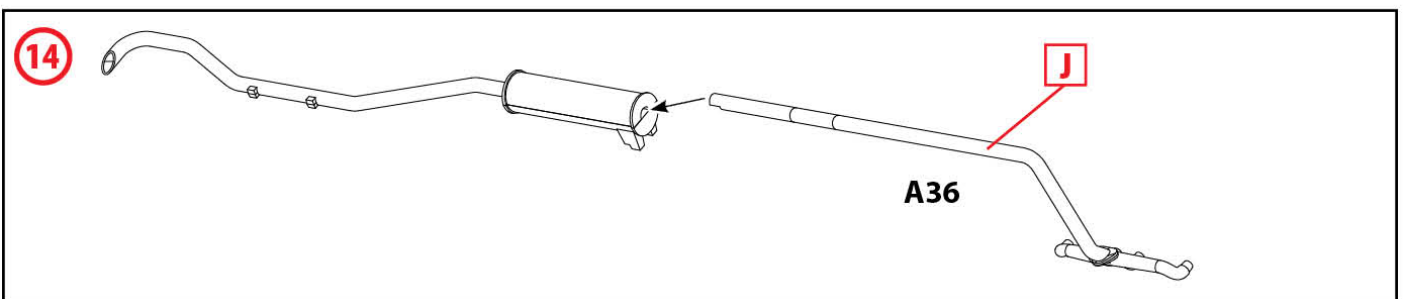
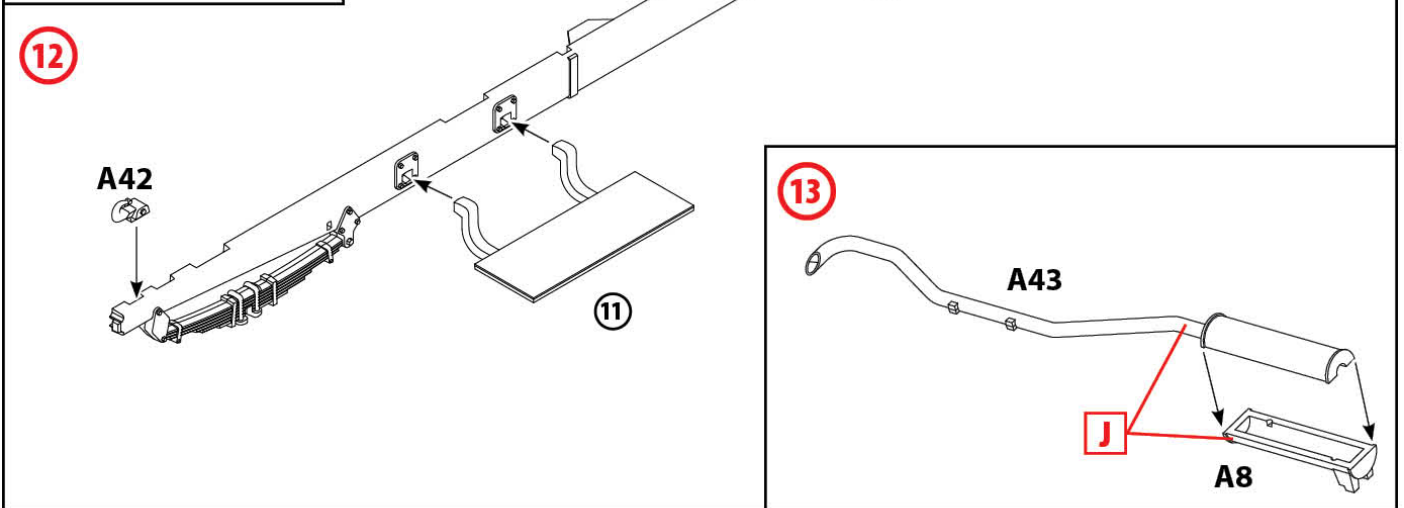
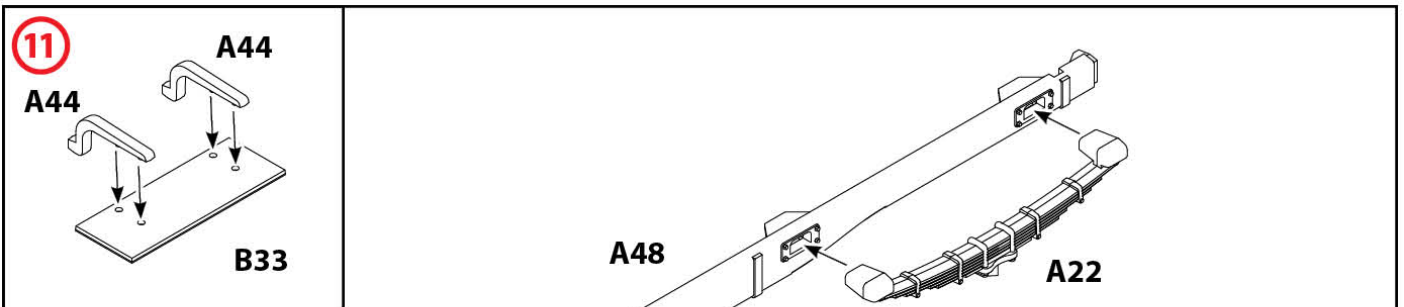
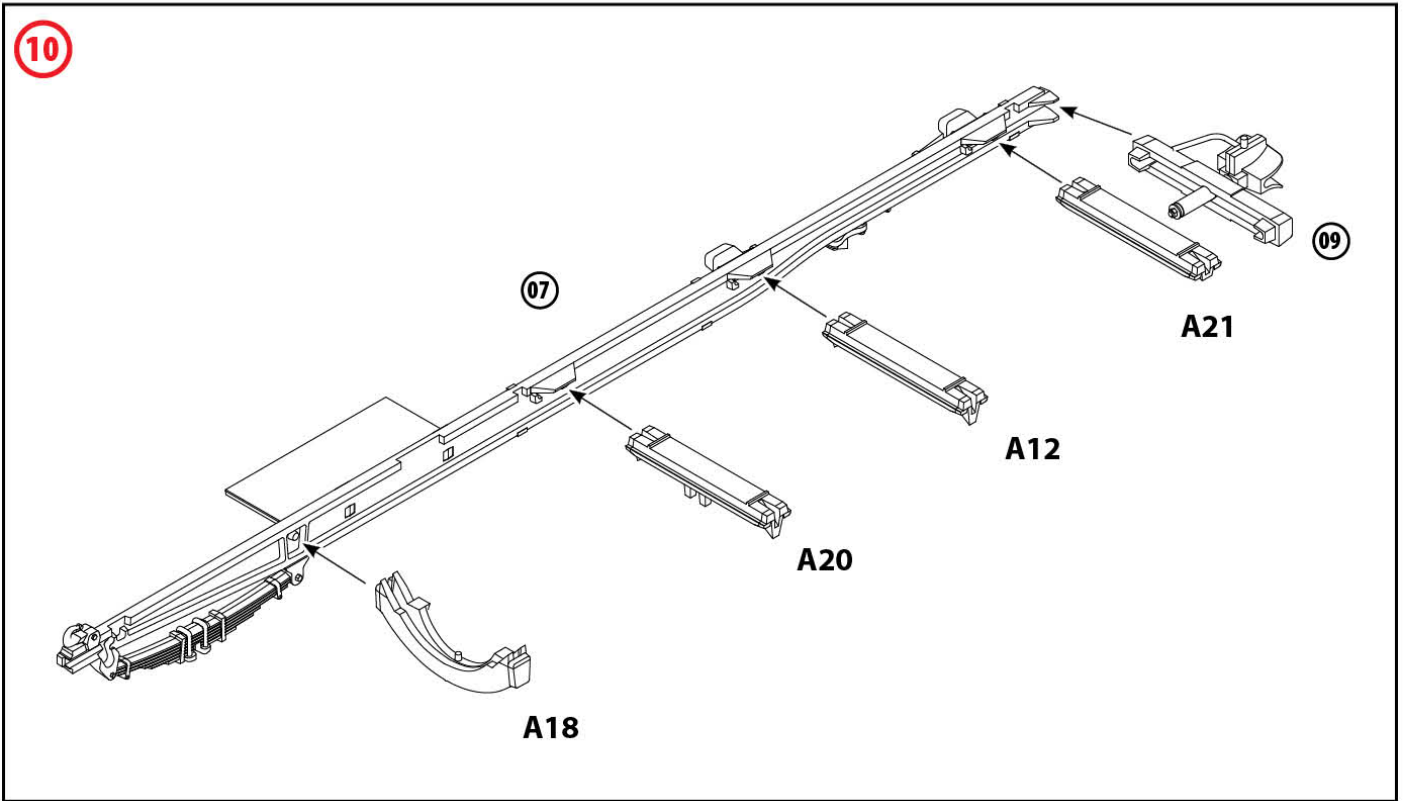

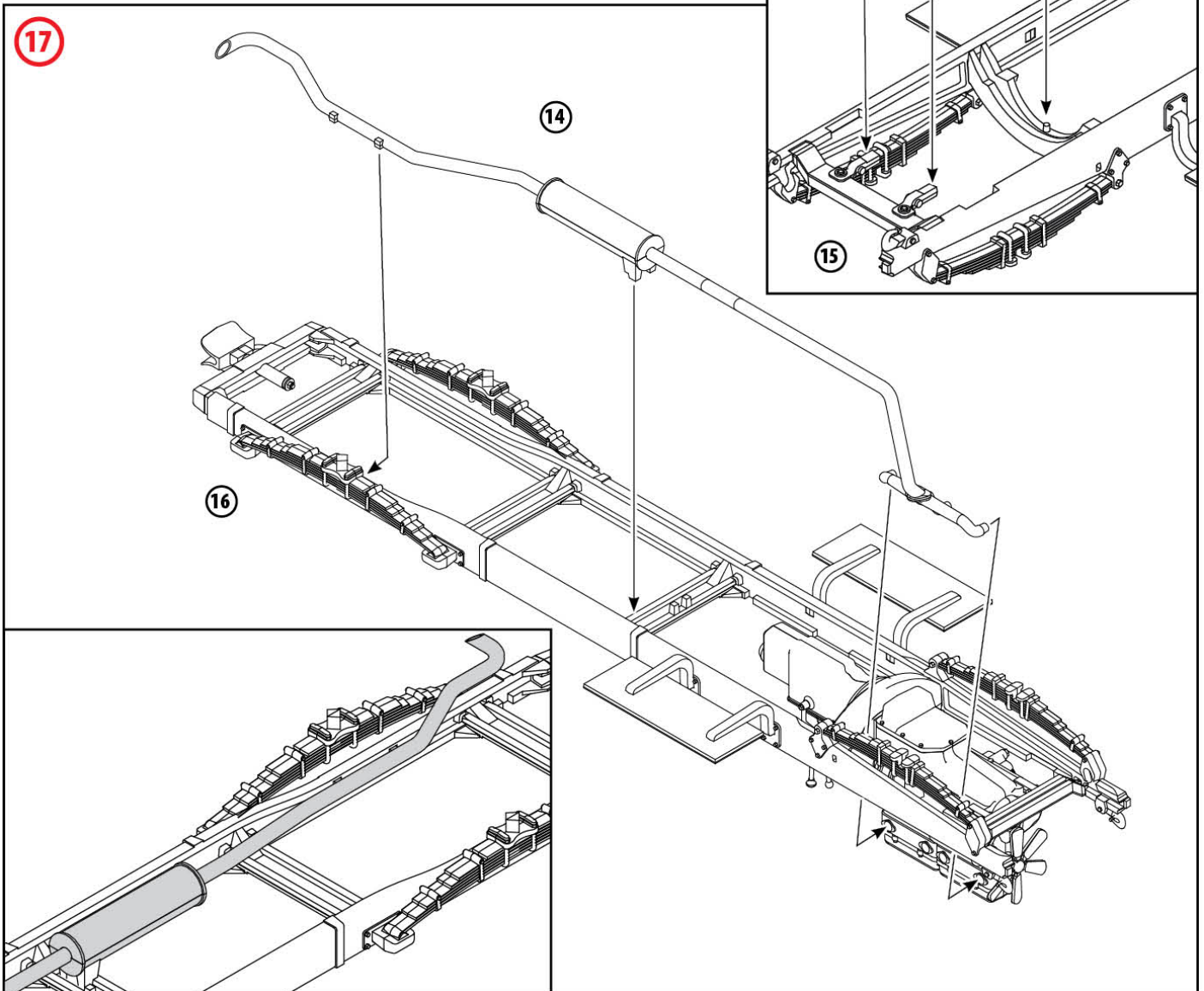
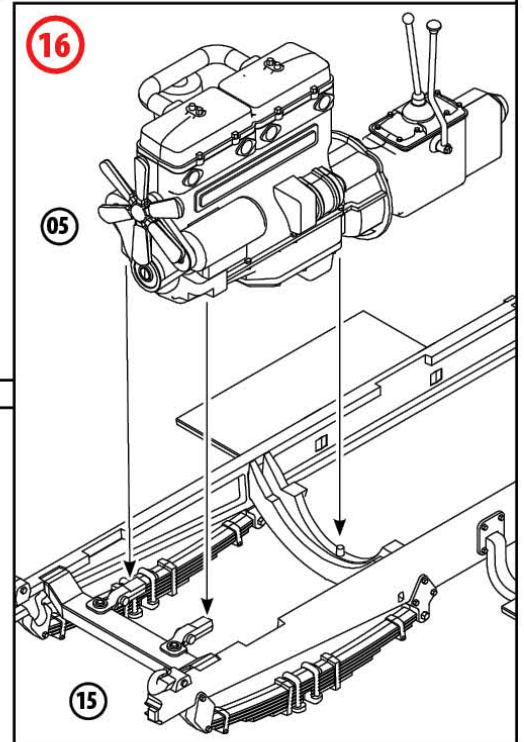
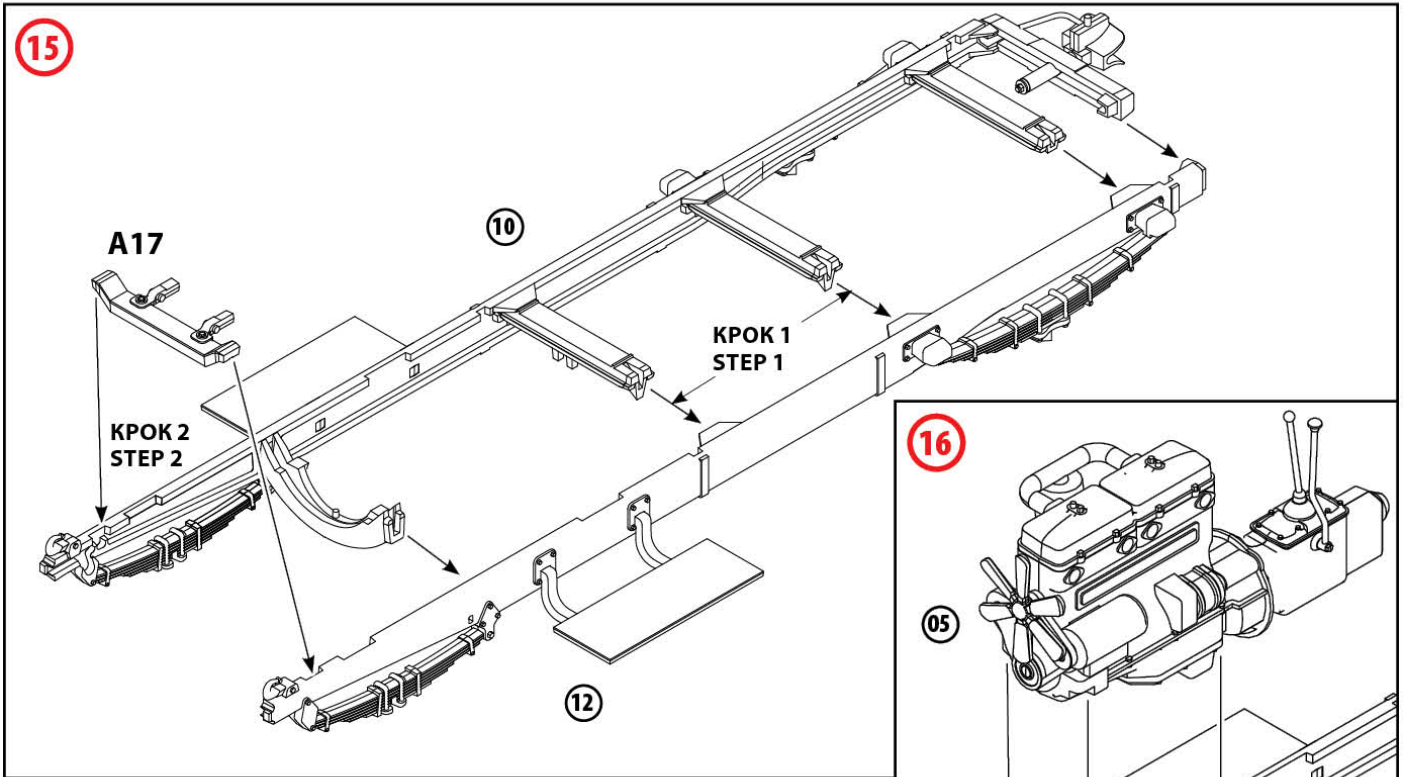

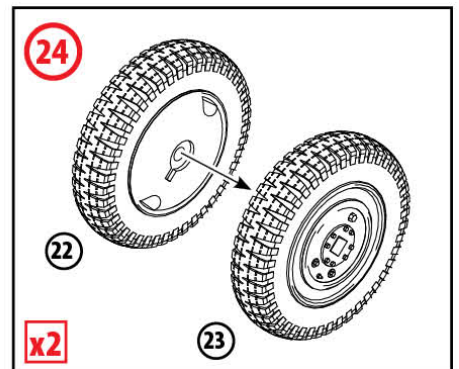
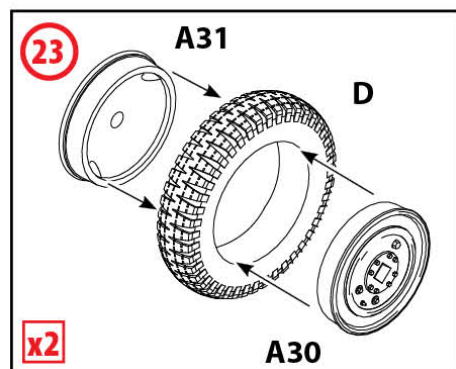
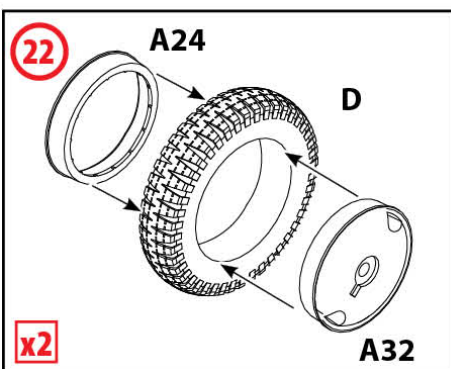
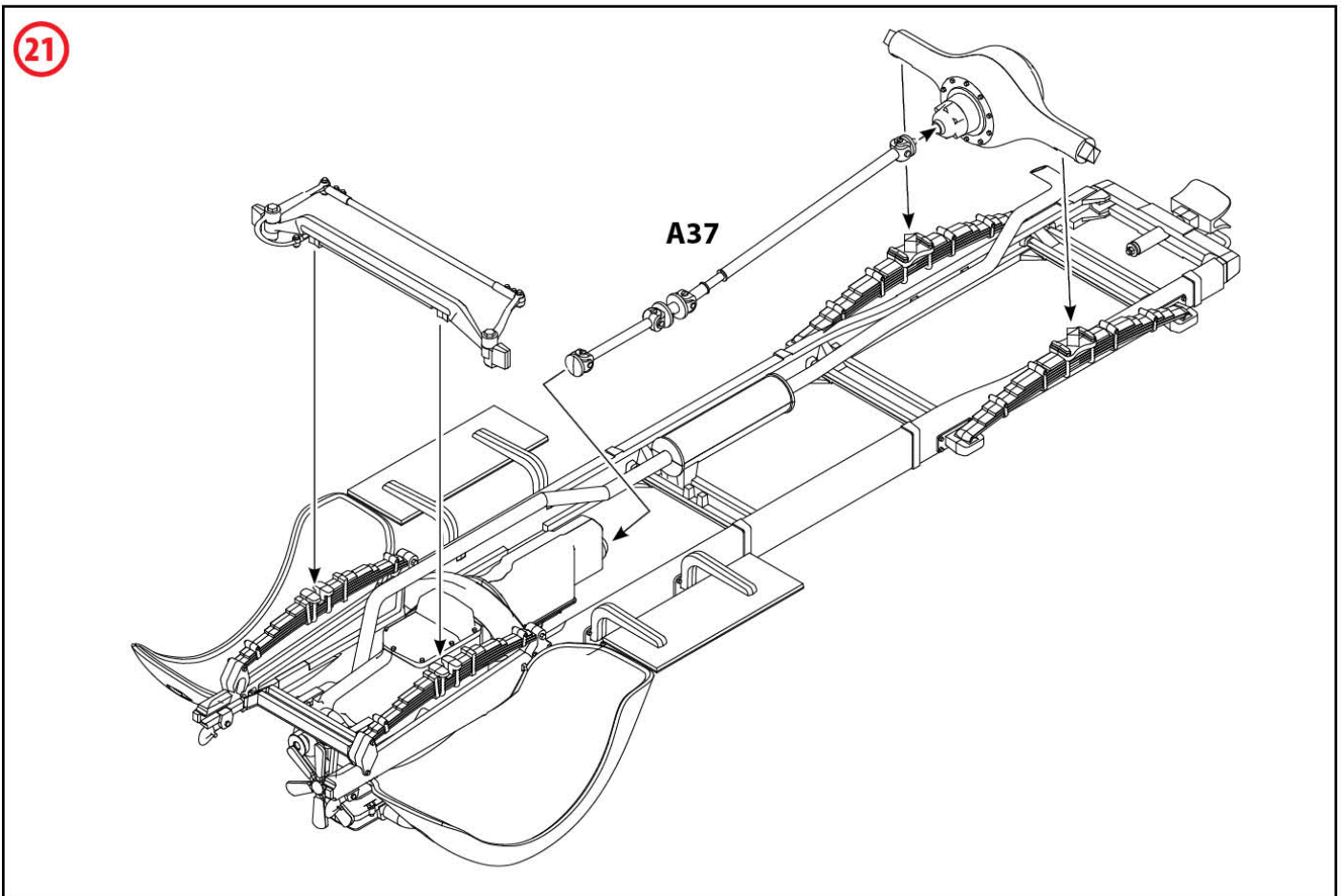
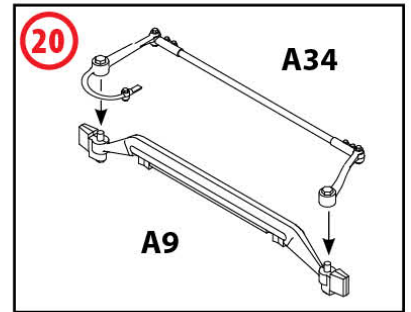
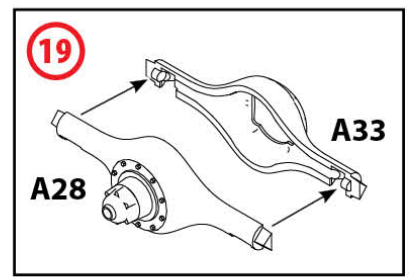
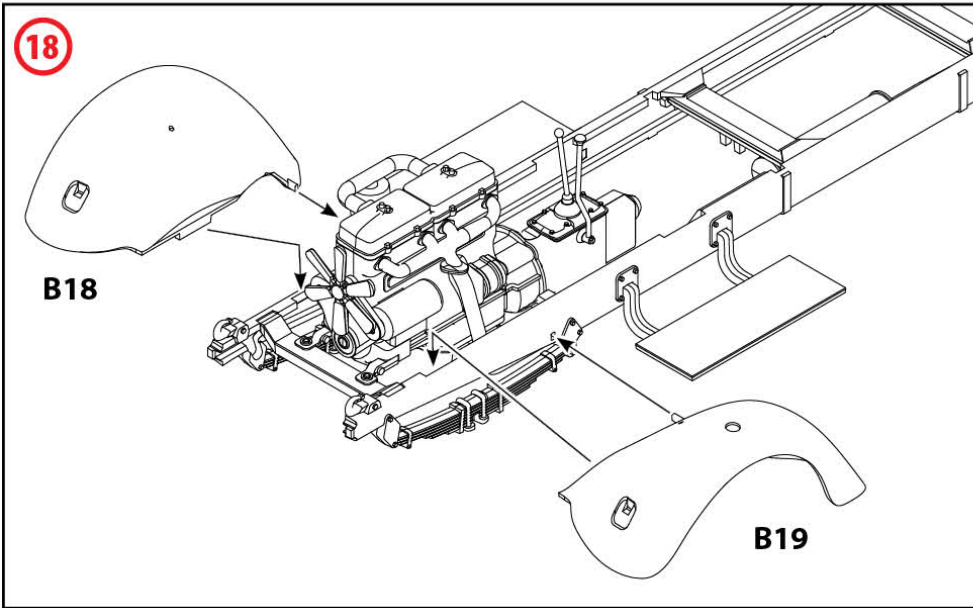

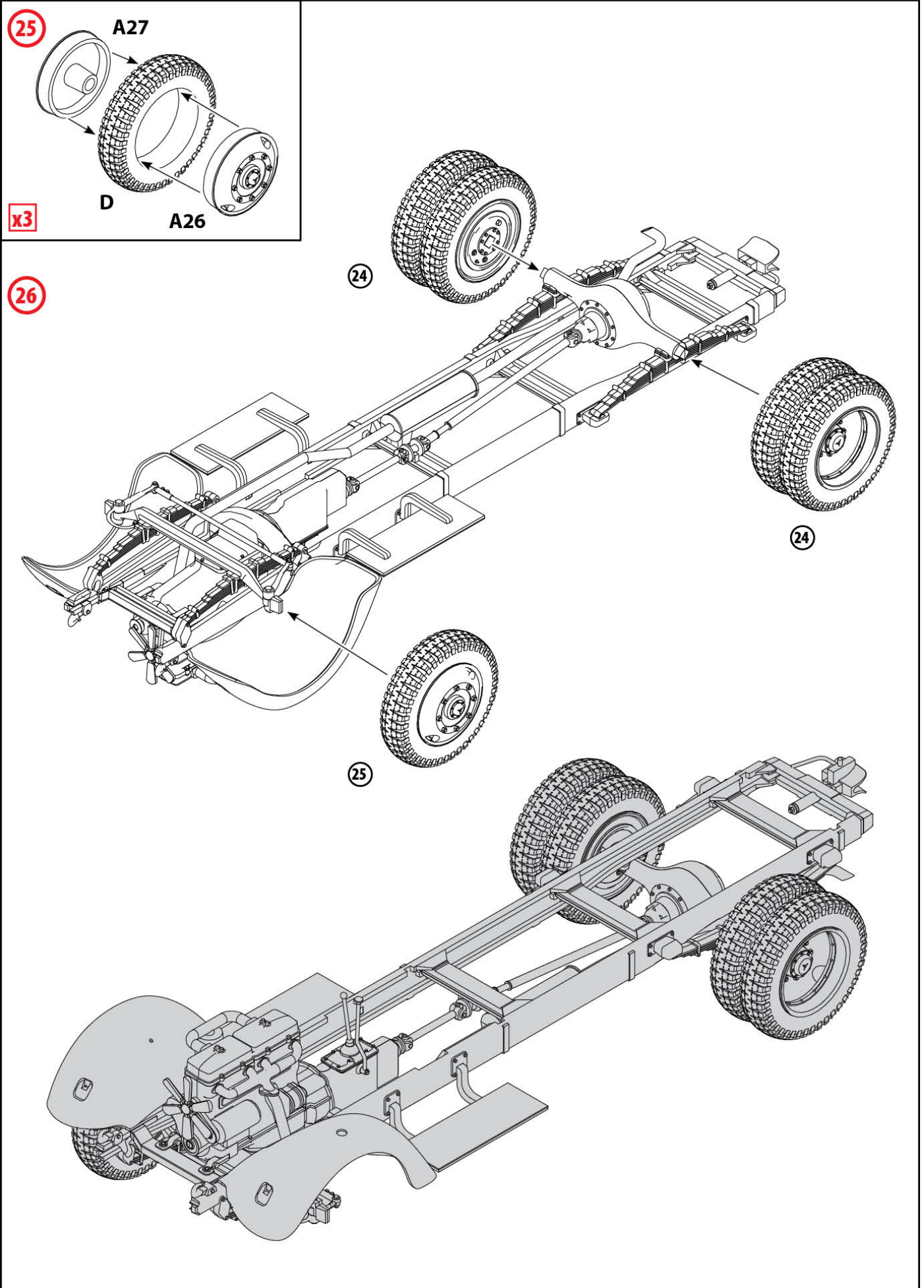

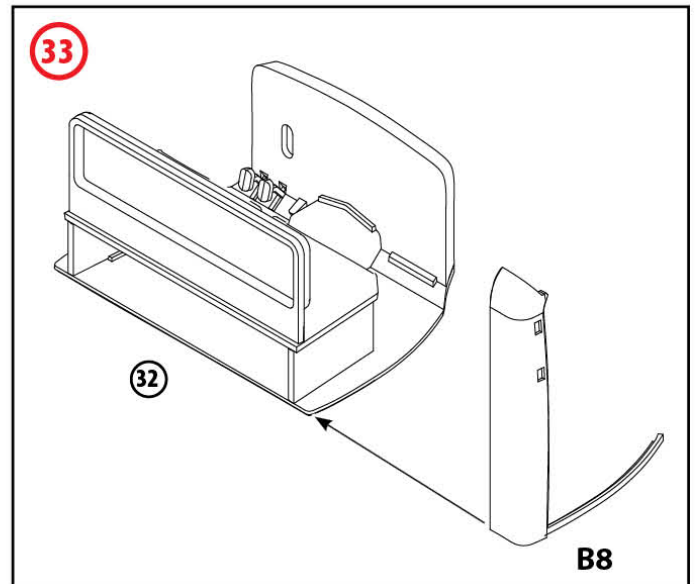
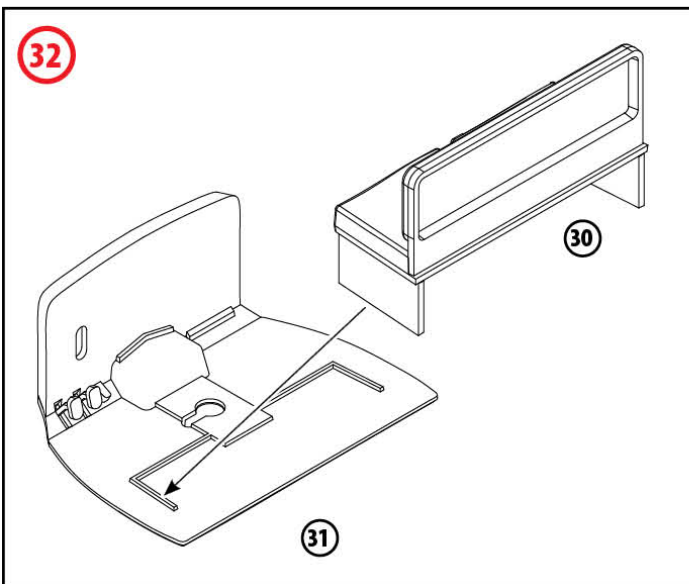
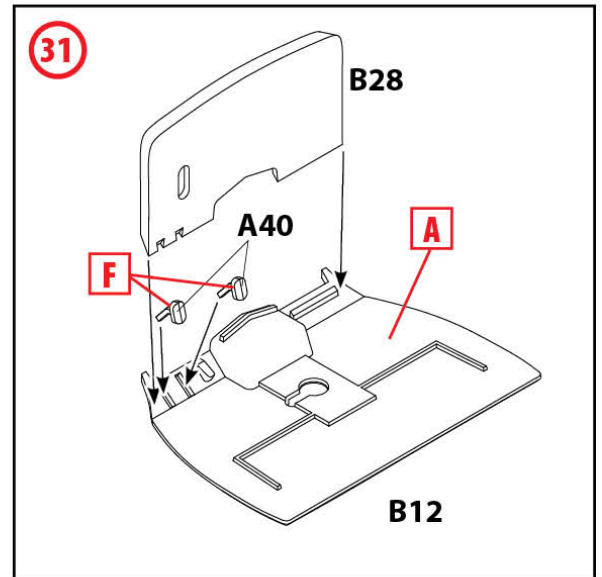
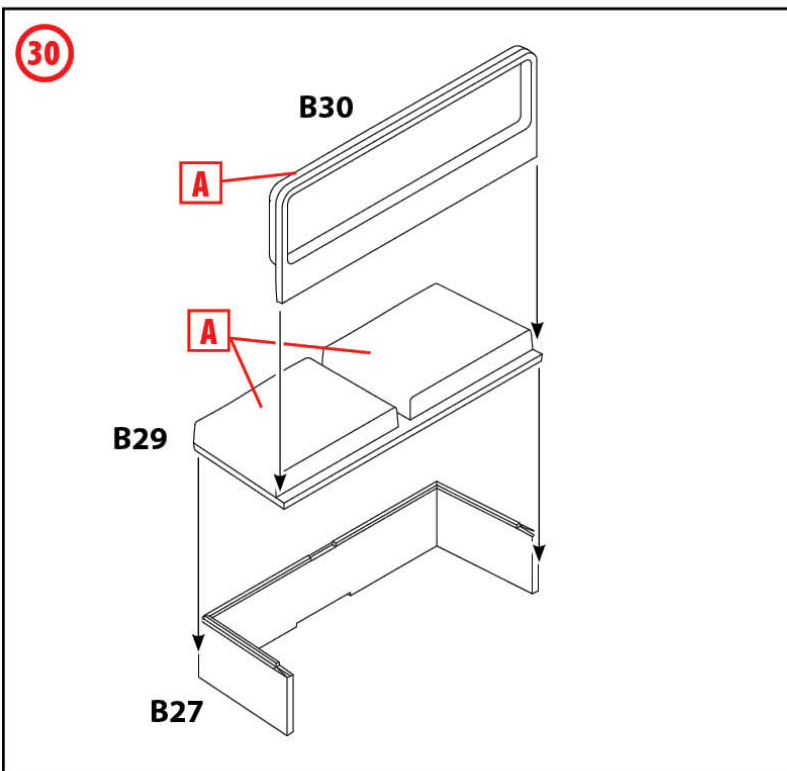
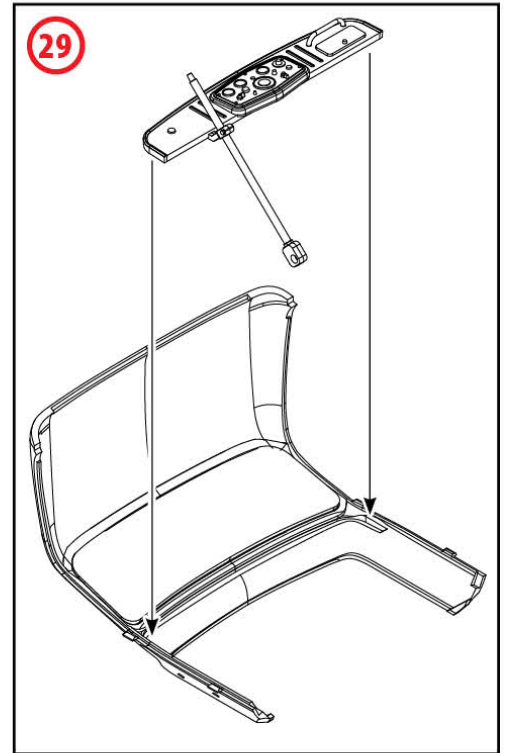
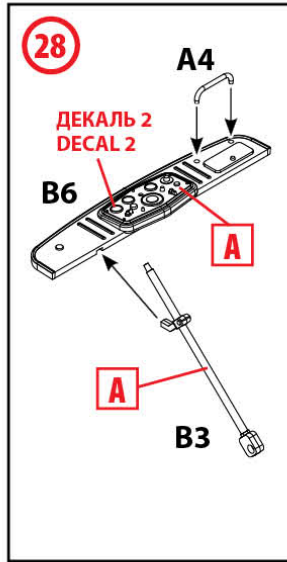
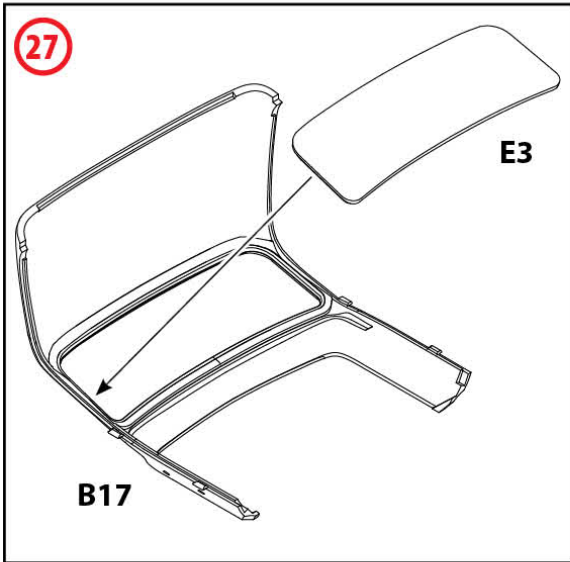

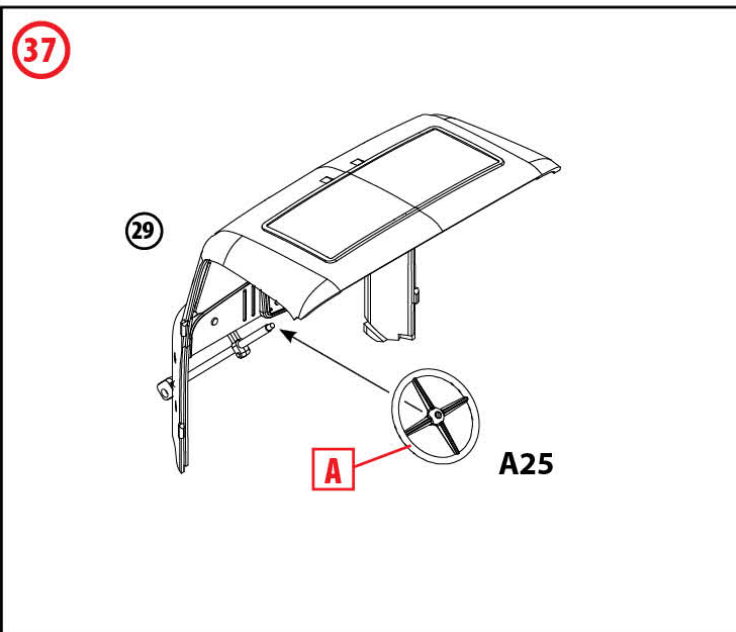
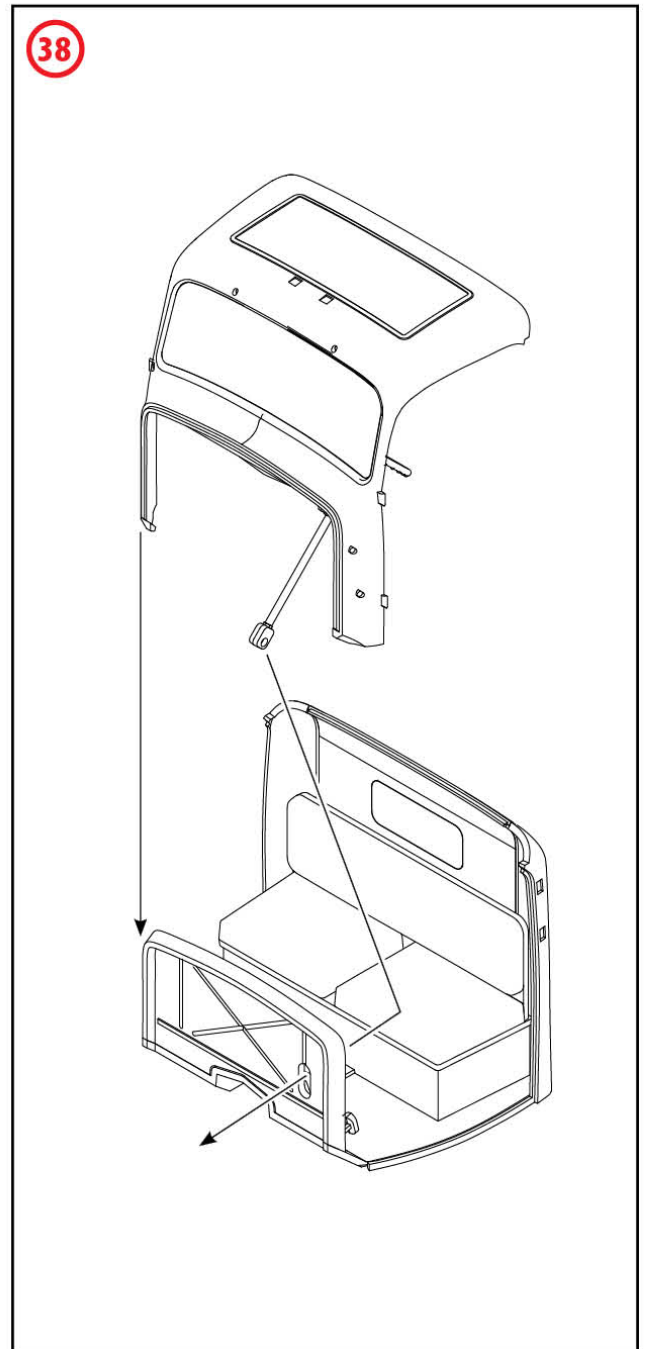
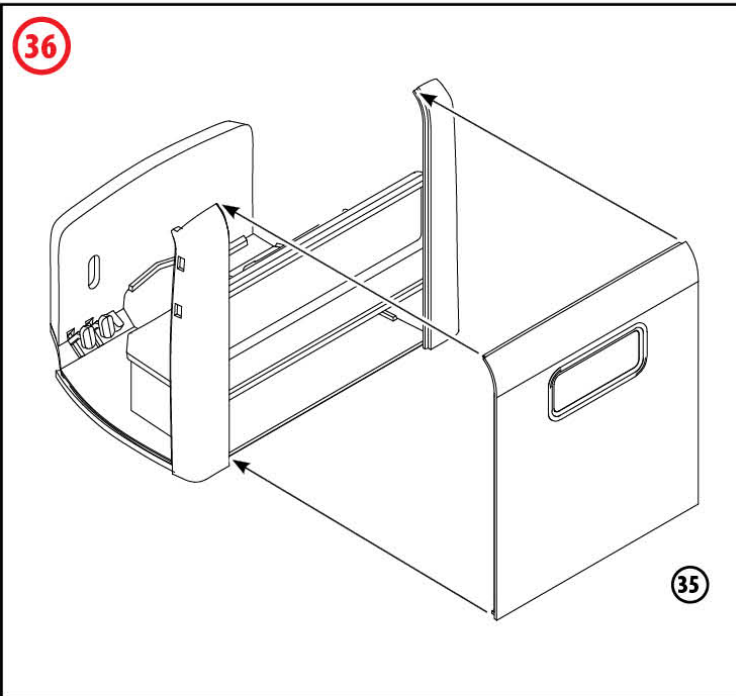
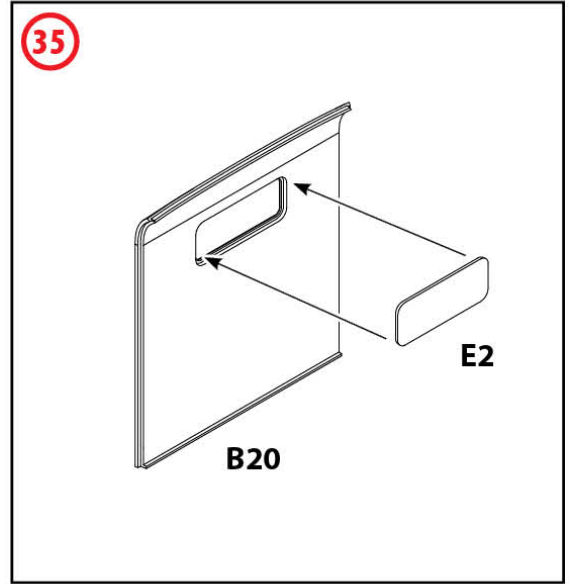
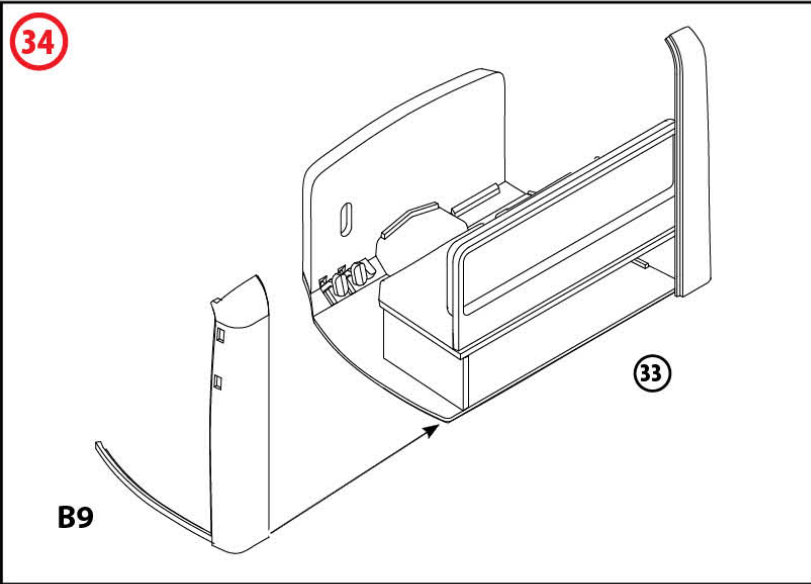

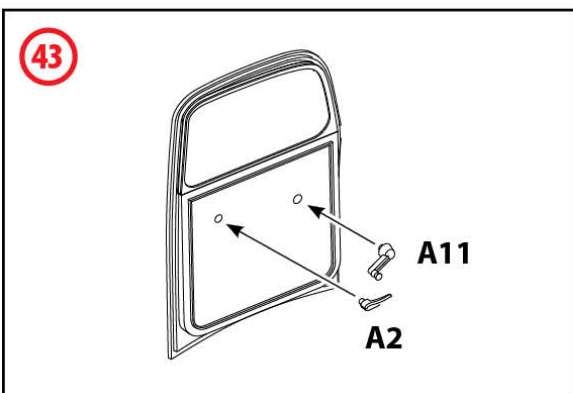
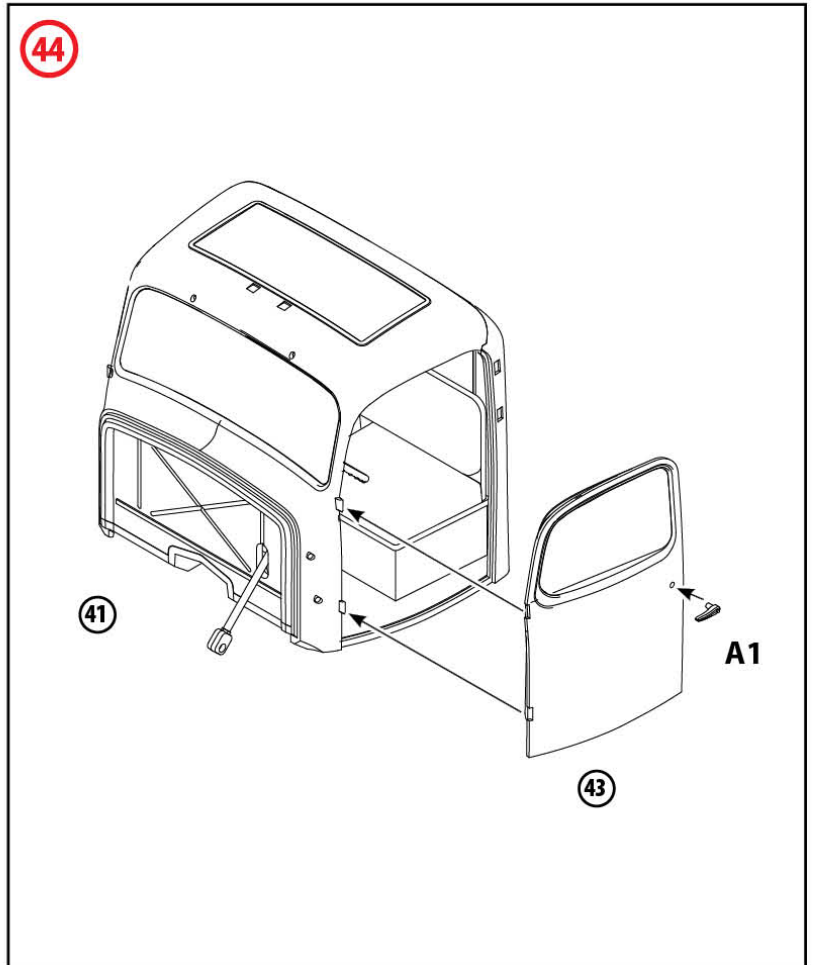
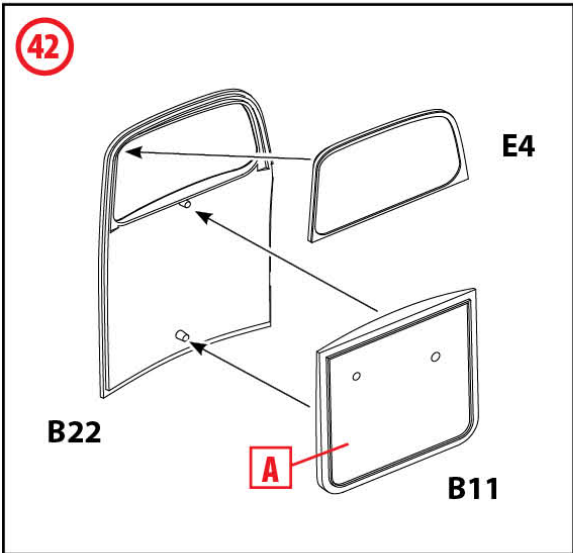
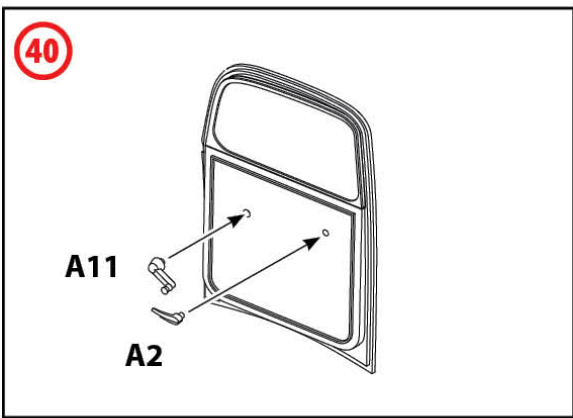
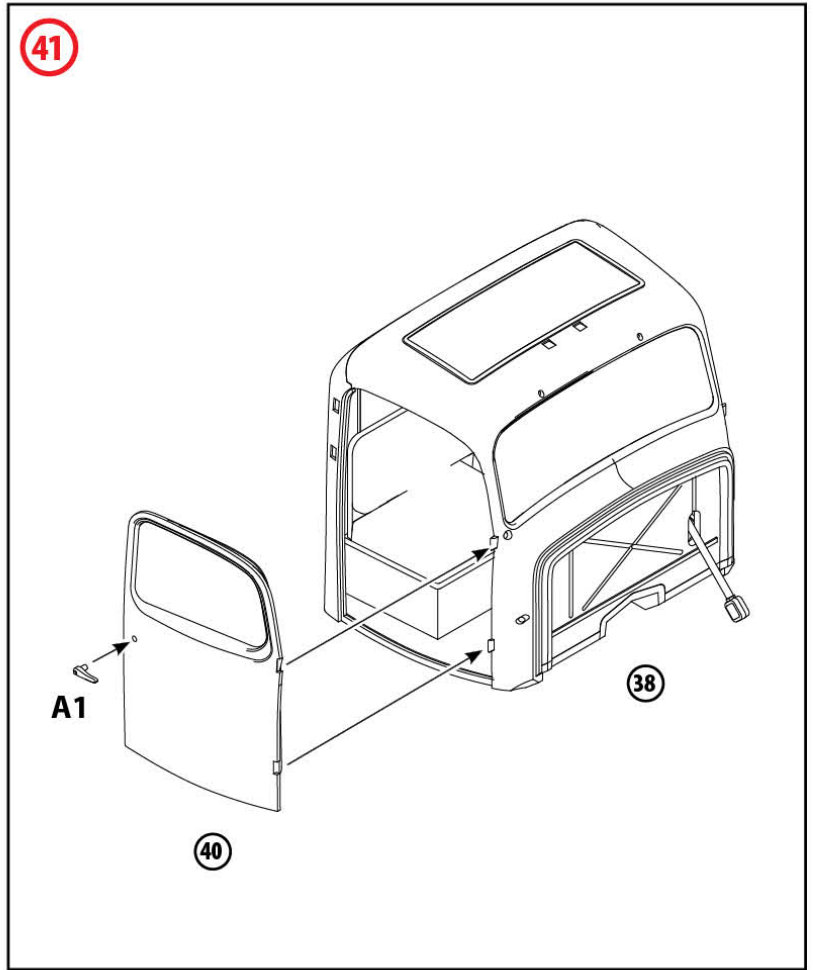
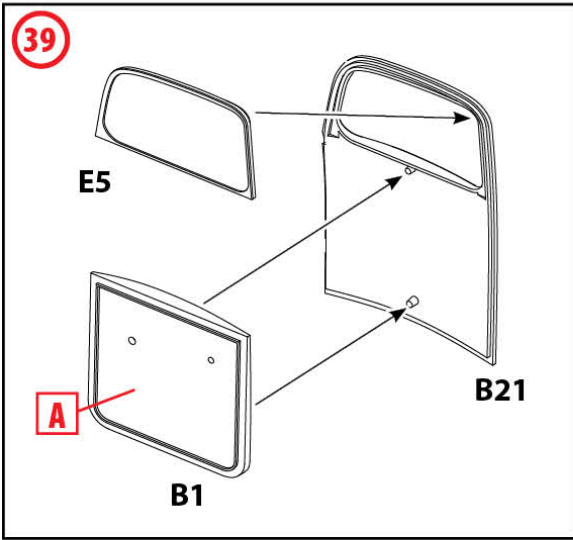

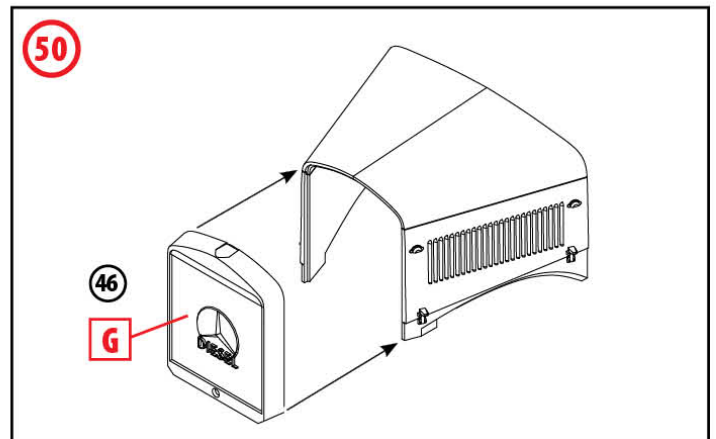
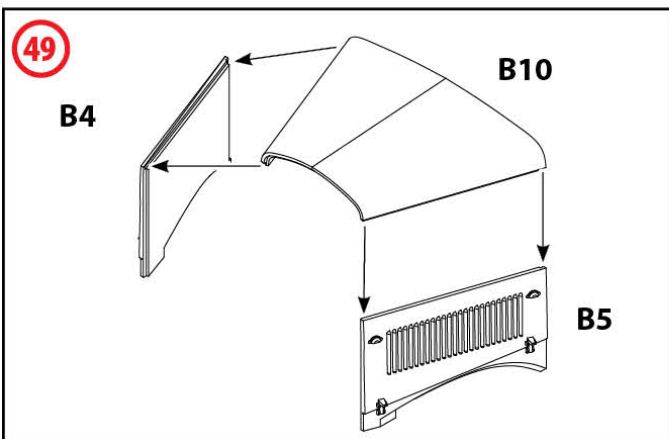
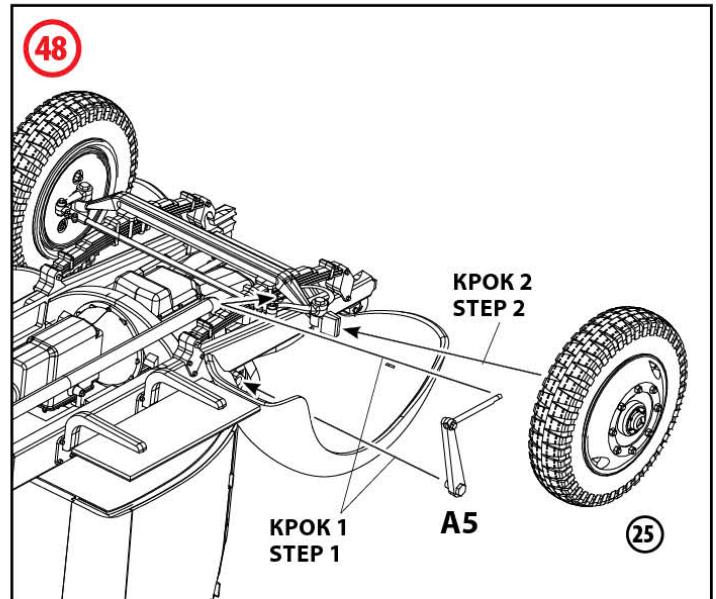
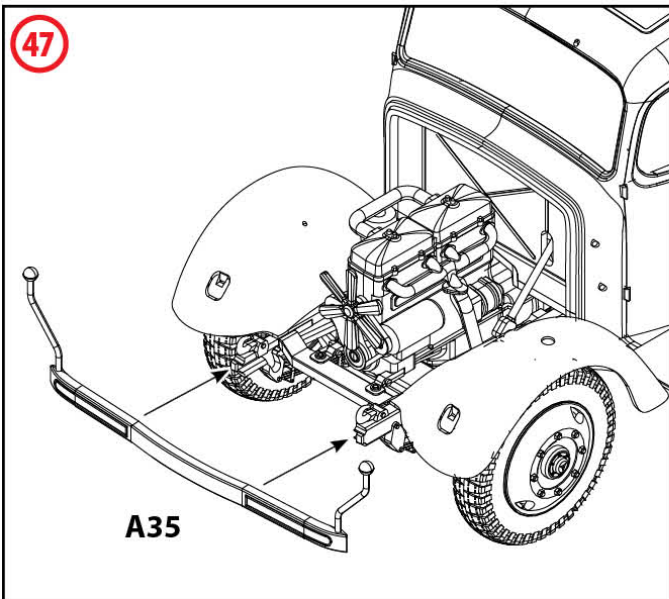
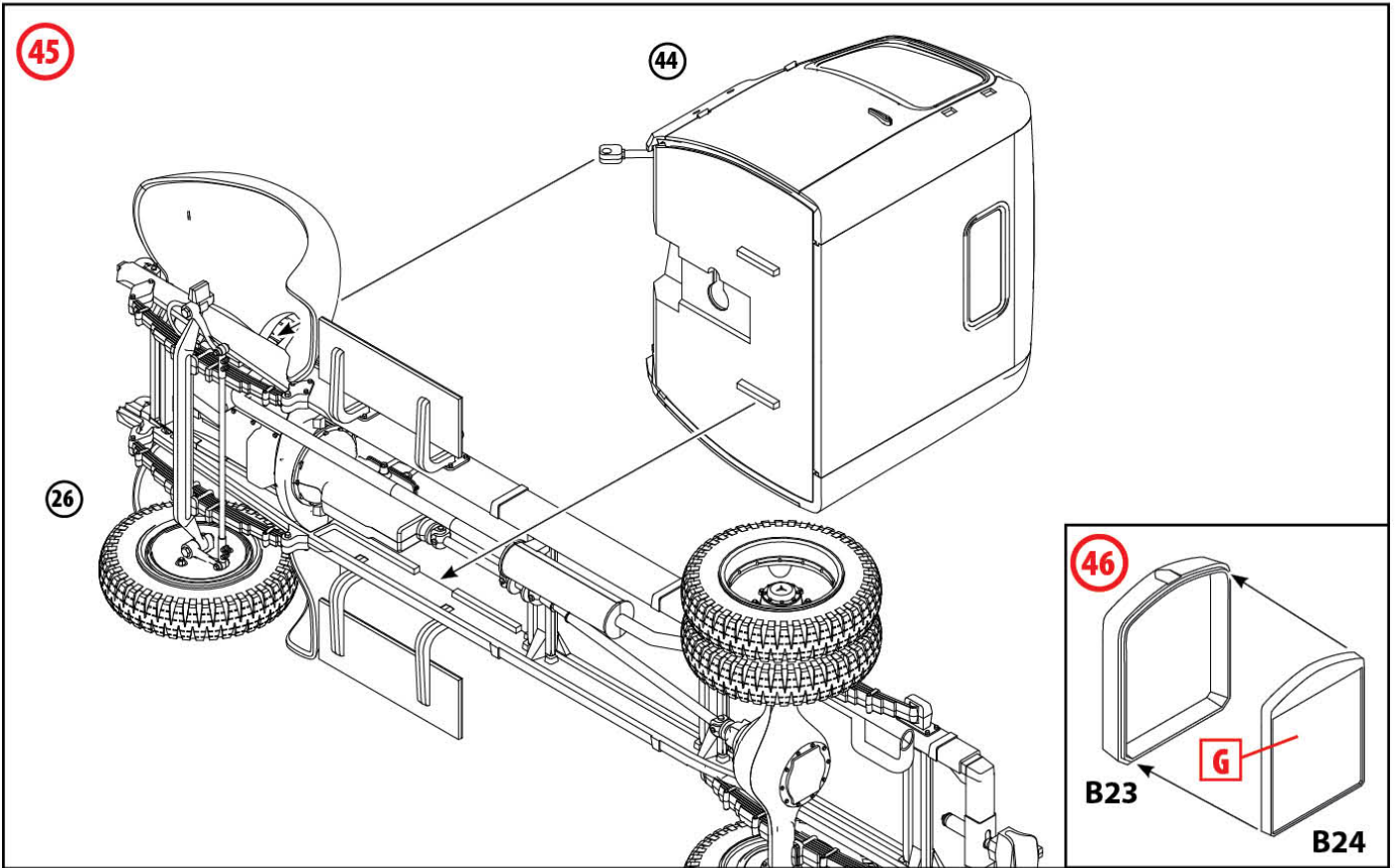

51

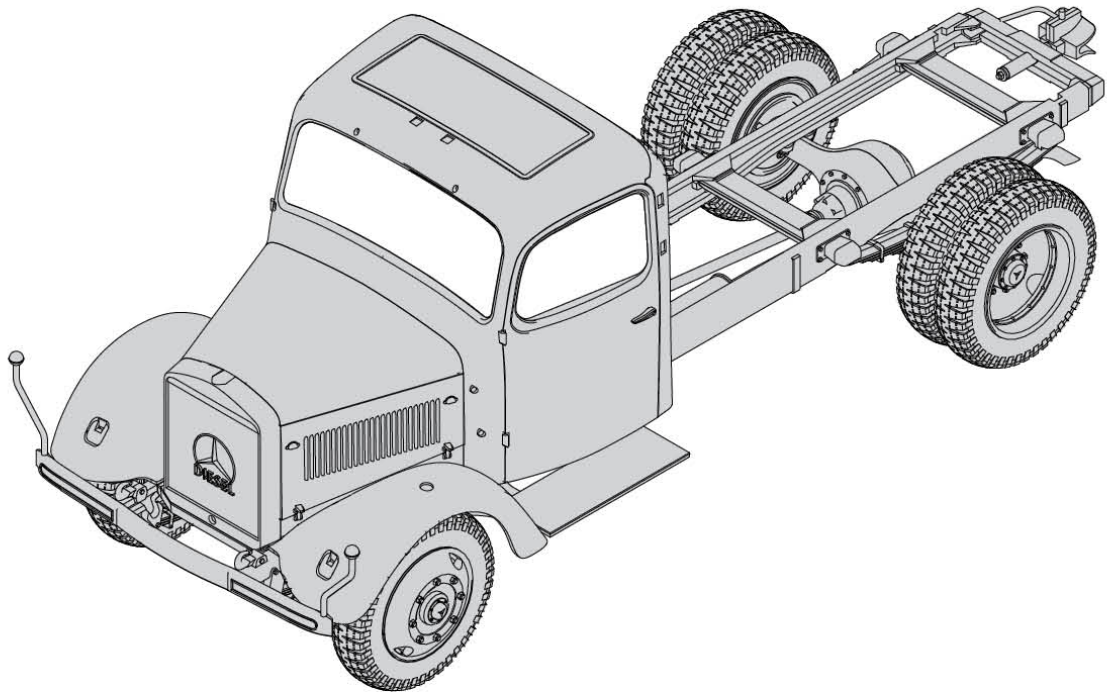
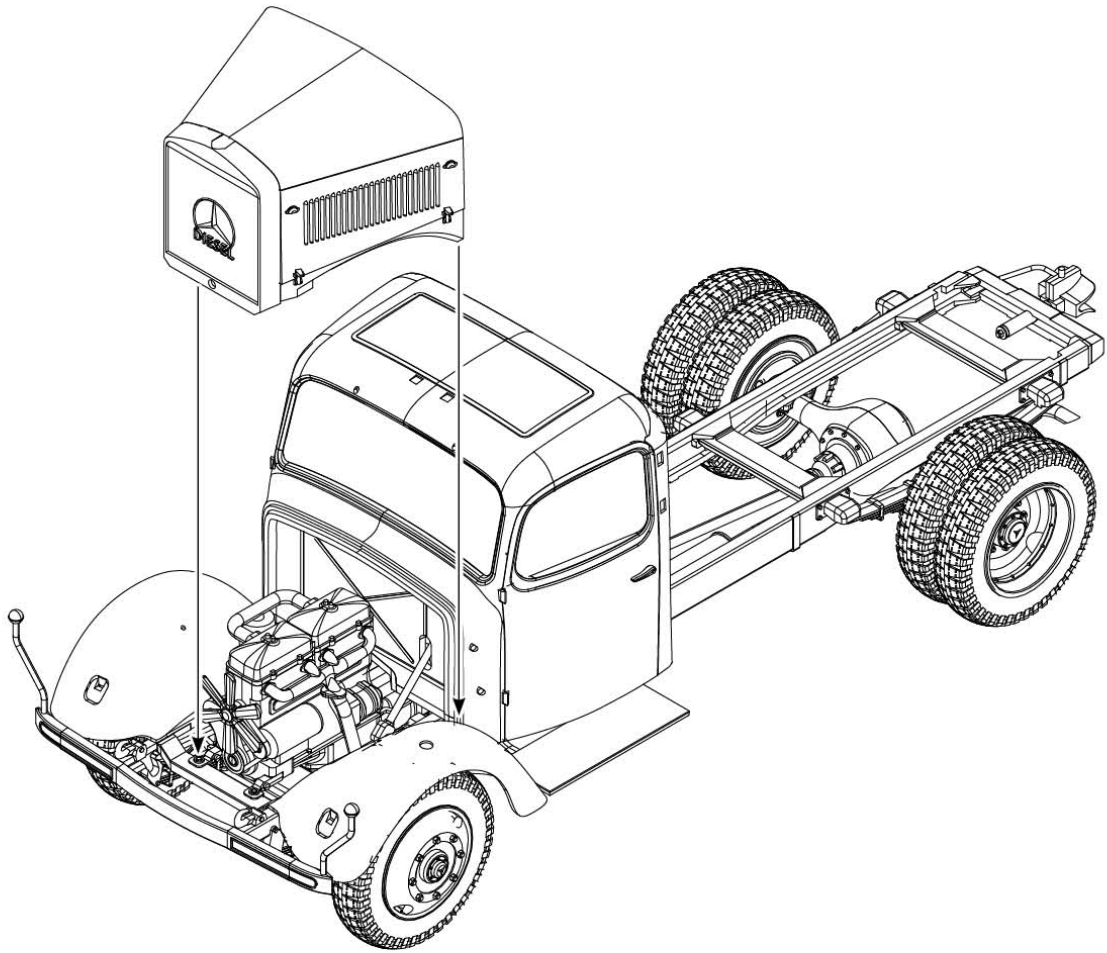

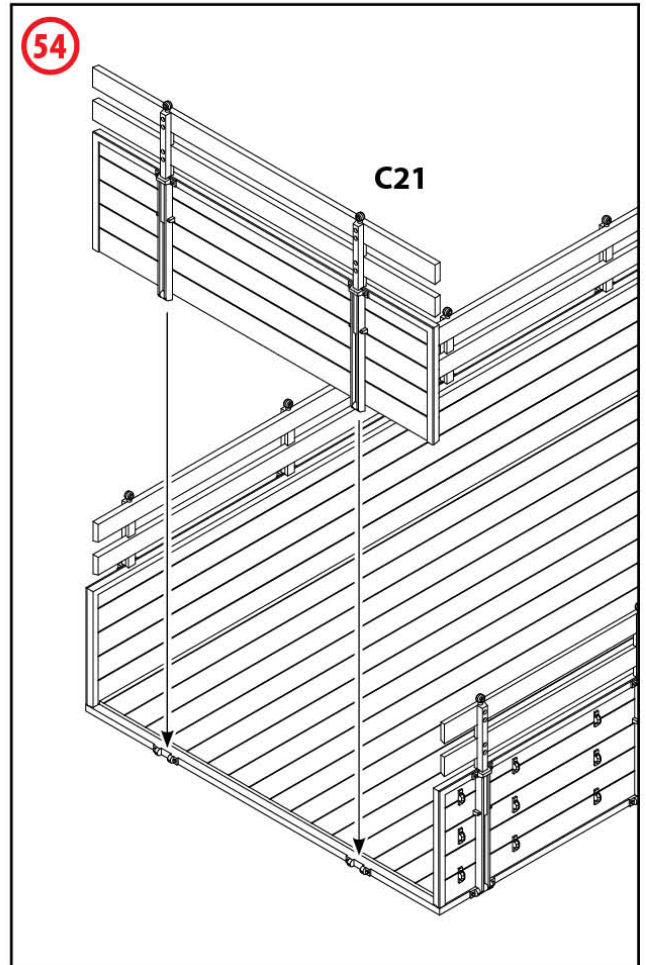
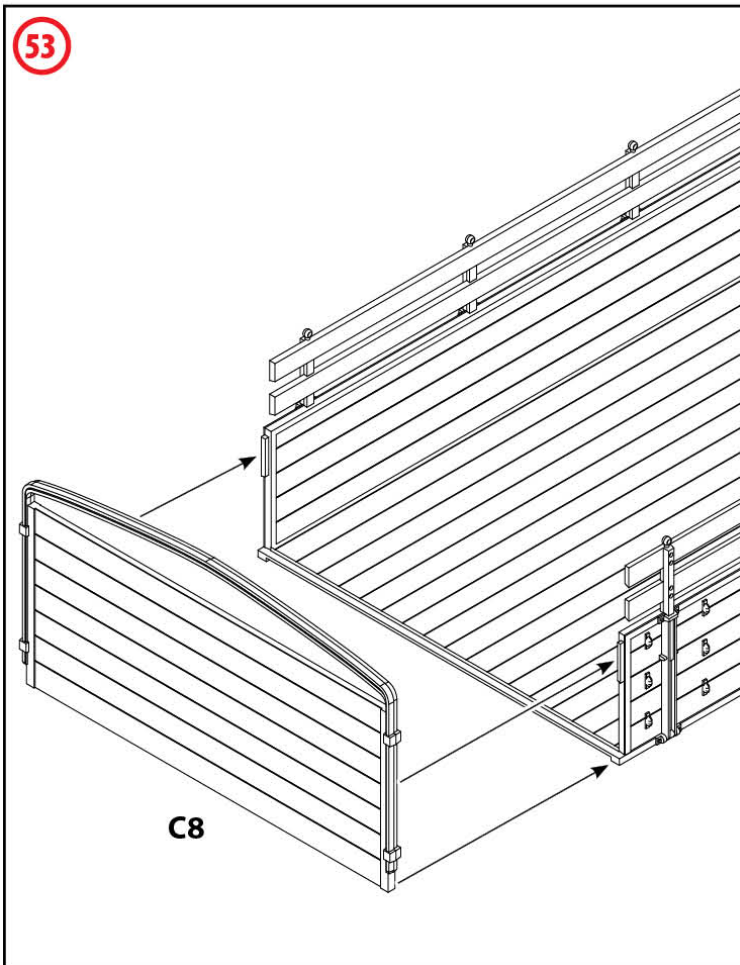
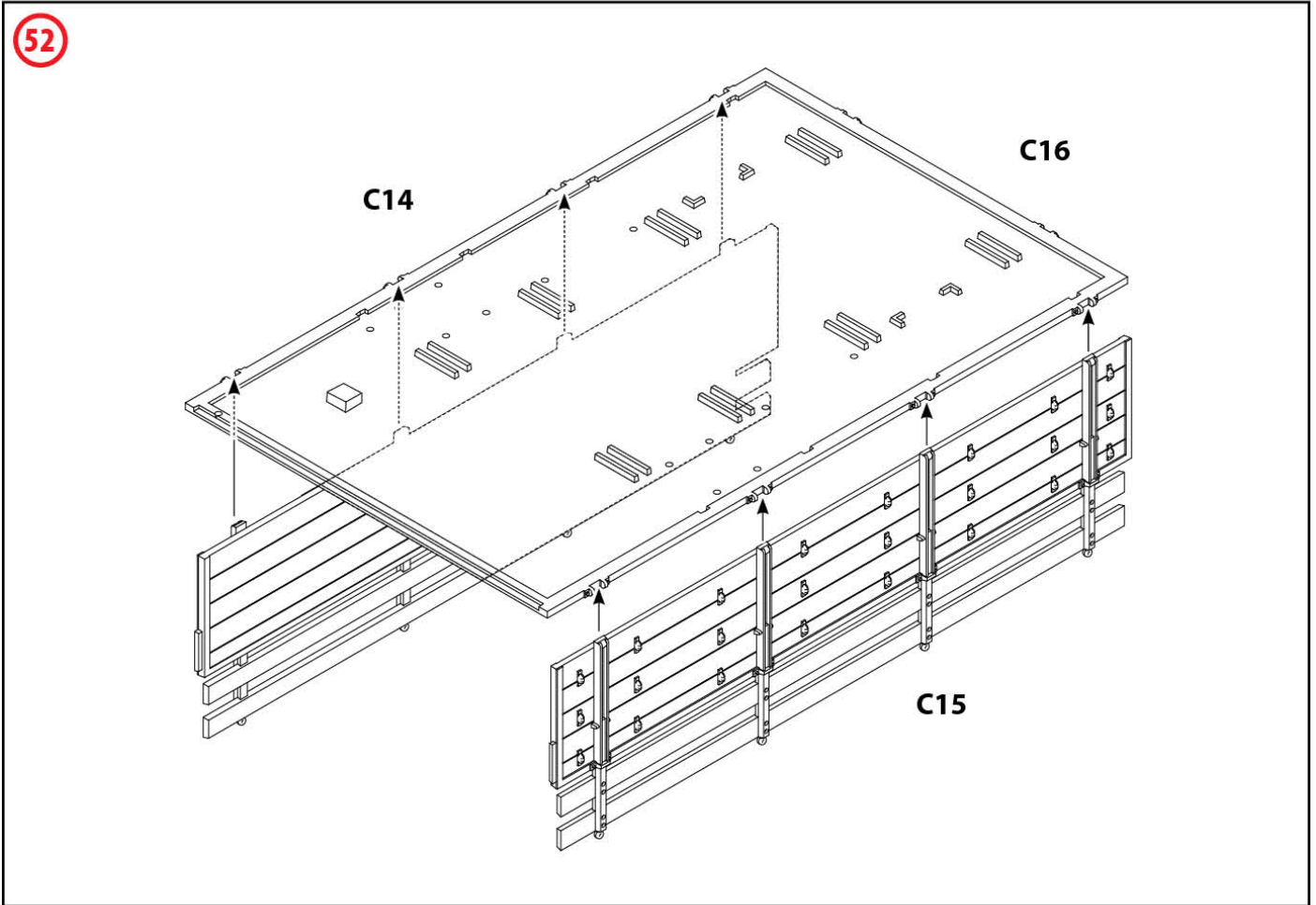

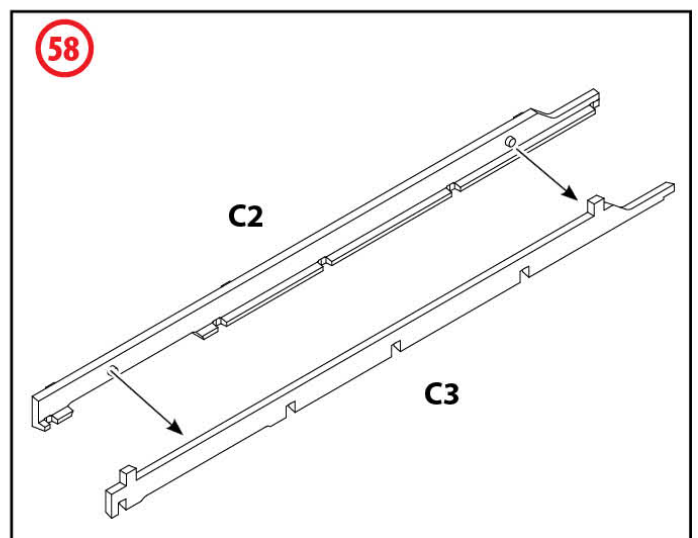
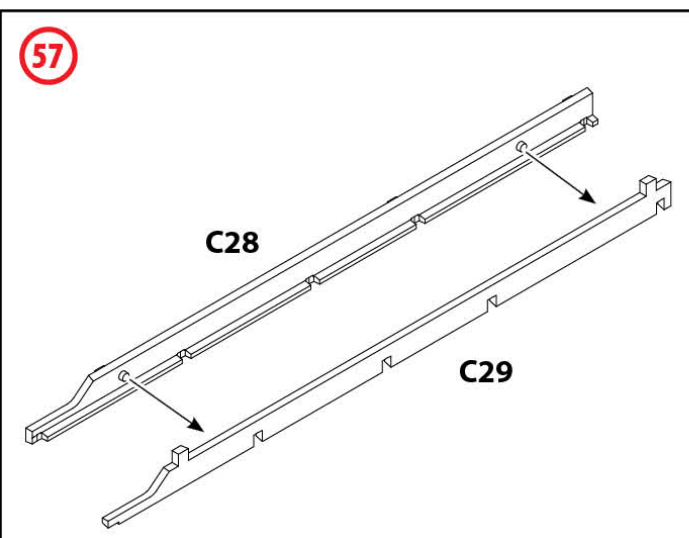
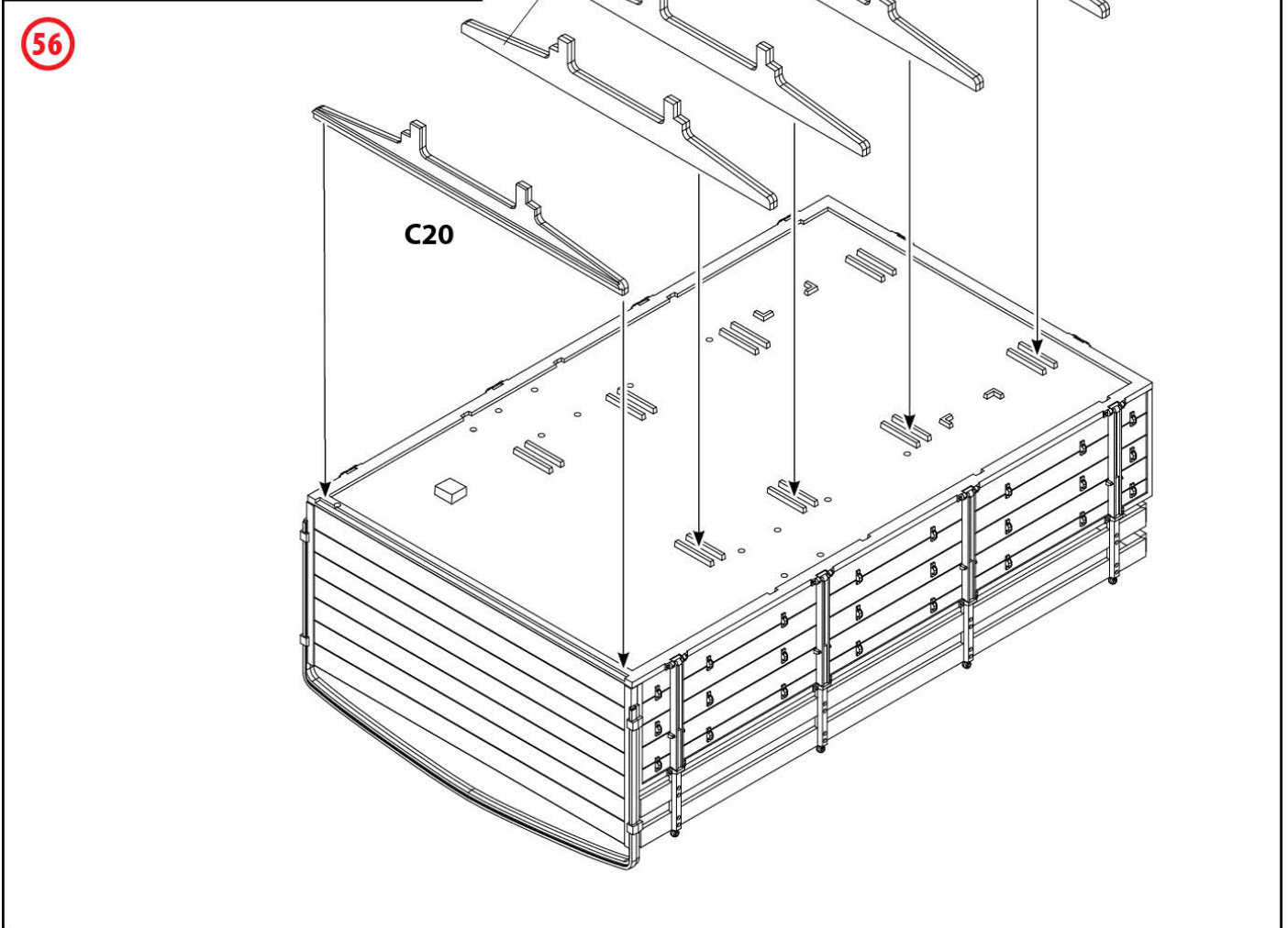
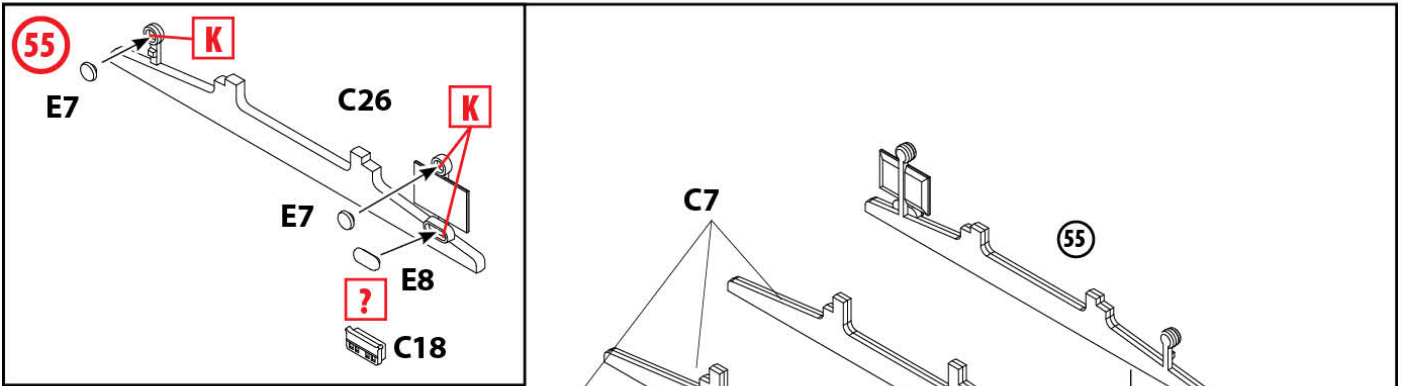

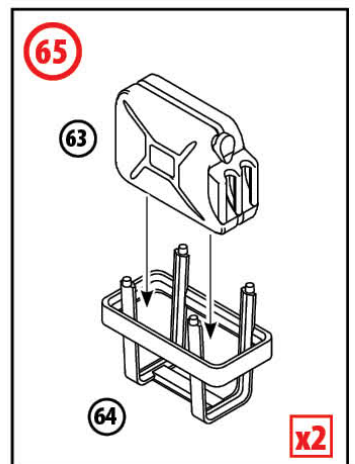
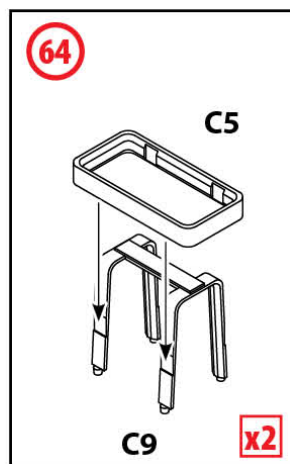
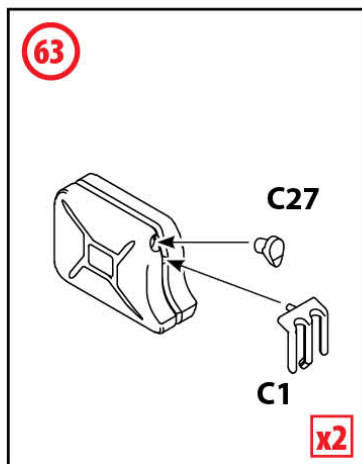
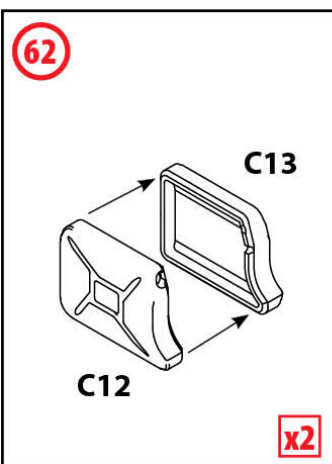
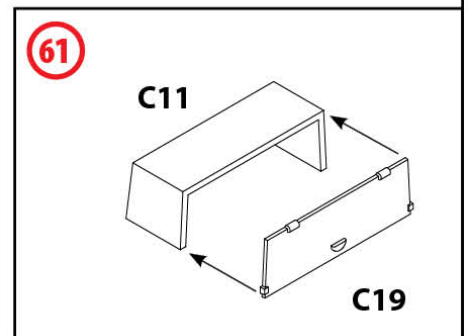
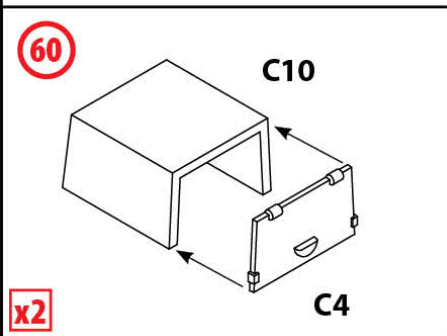
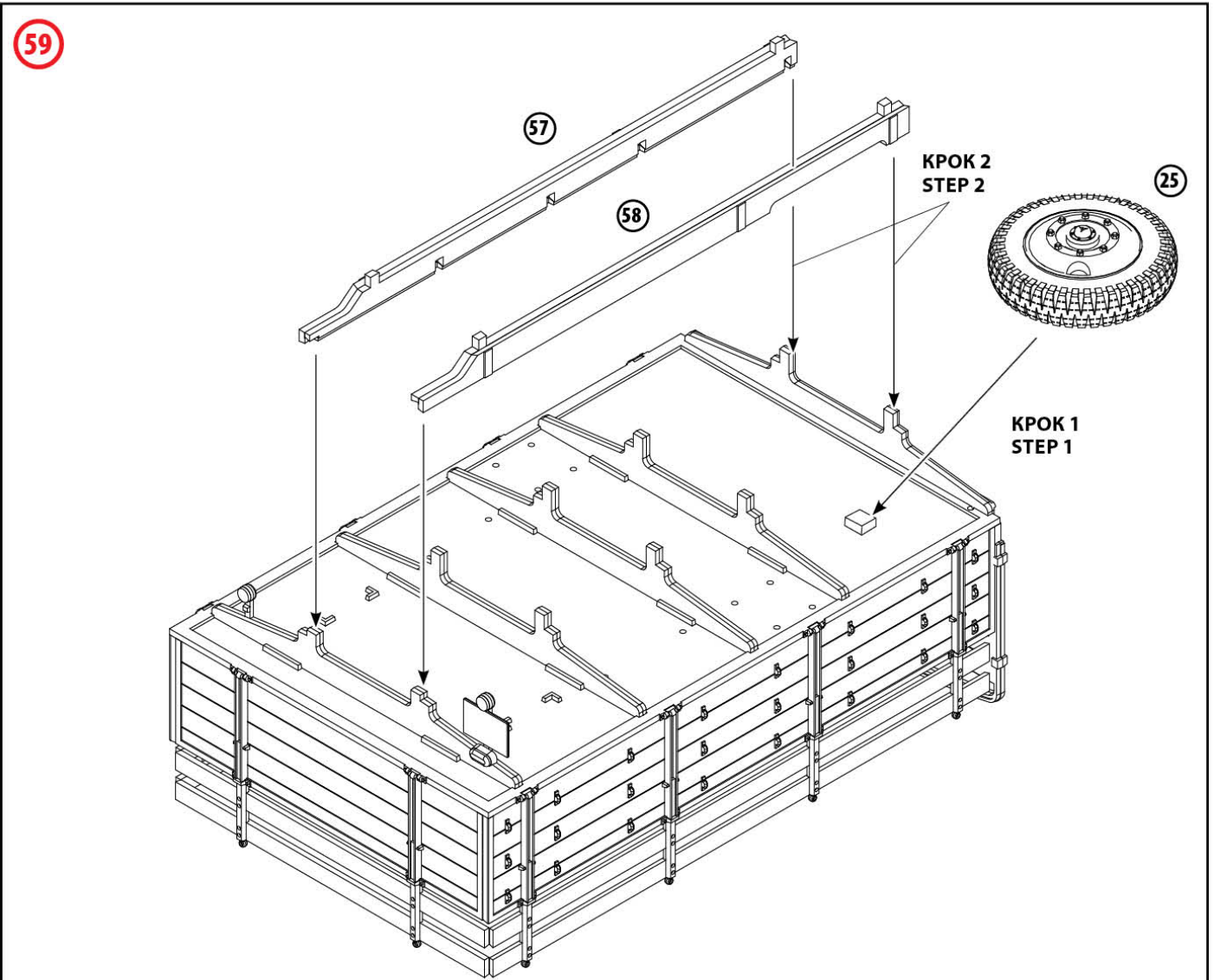

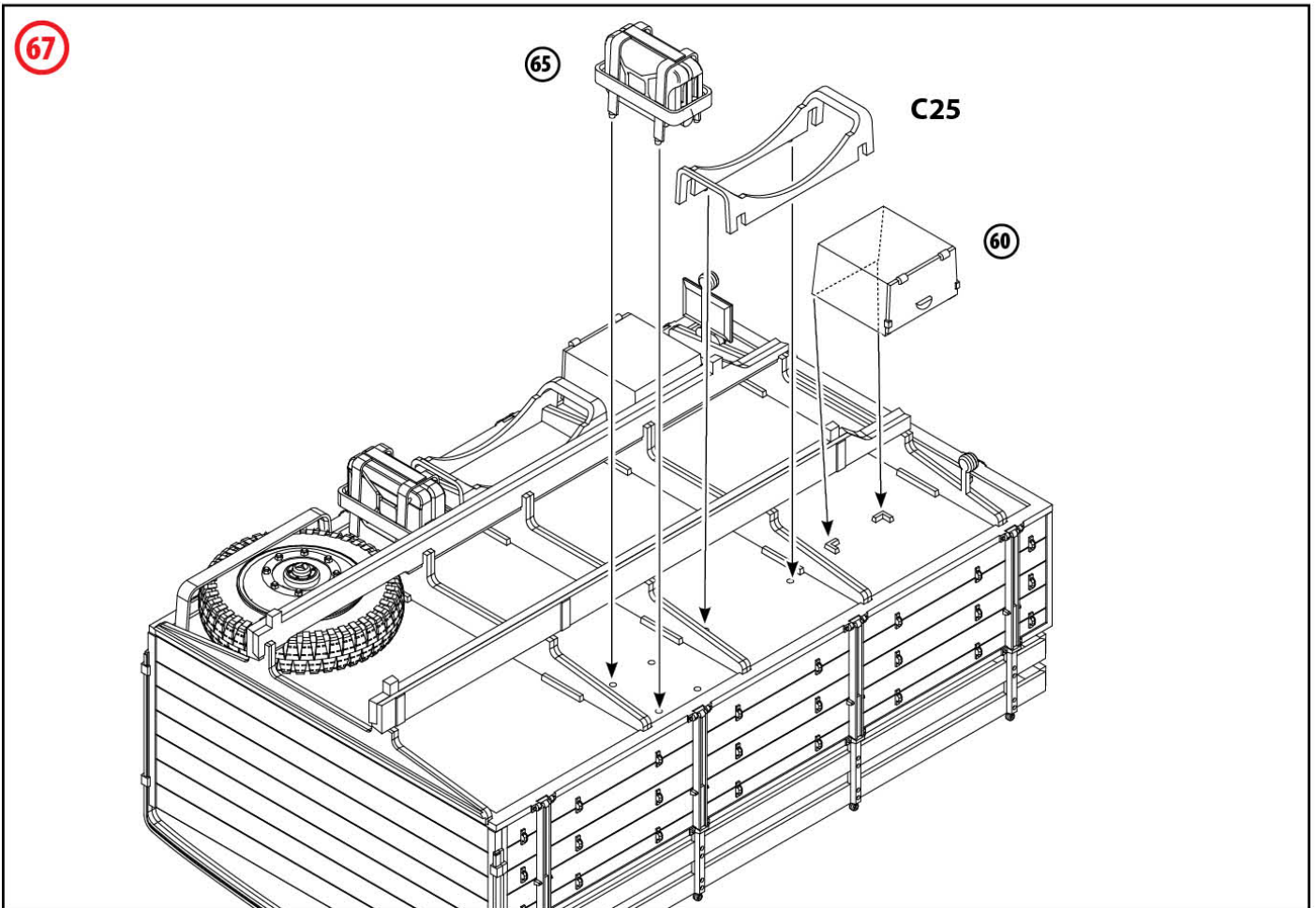
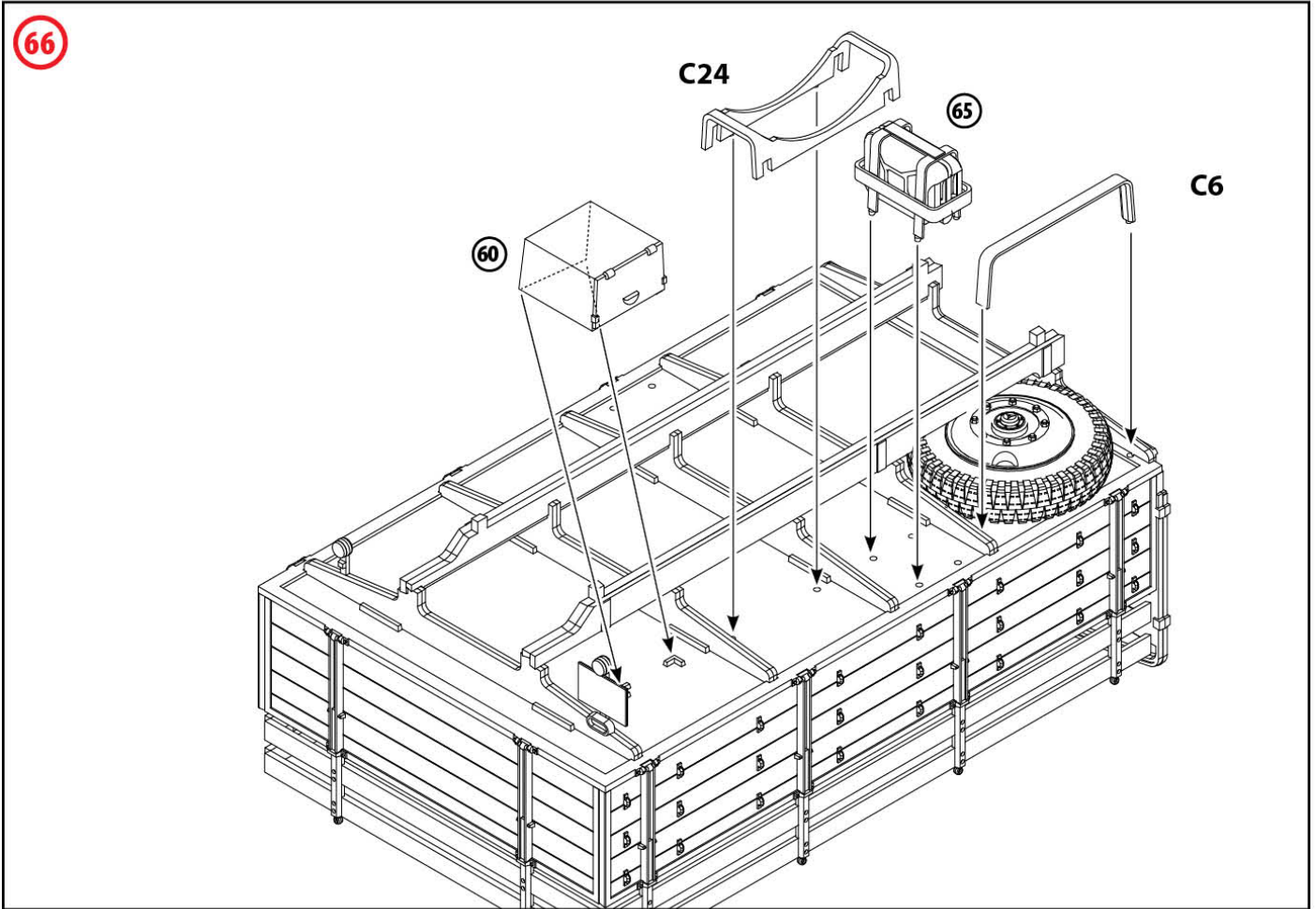

68

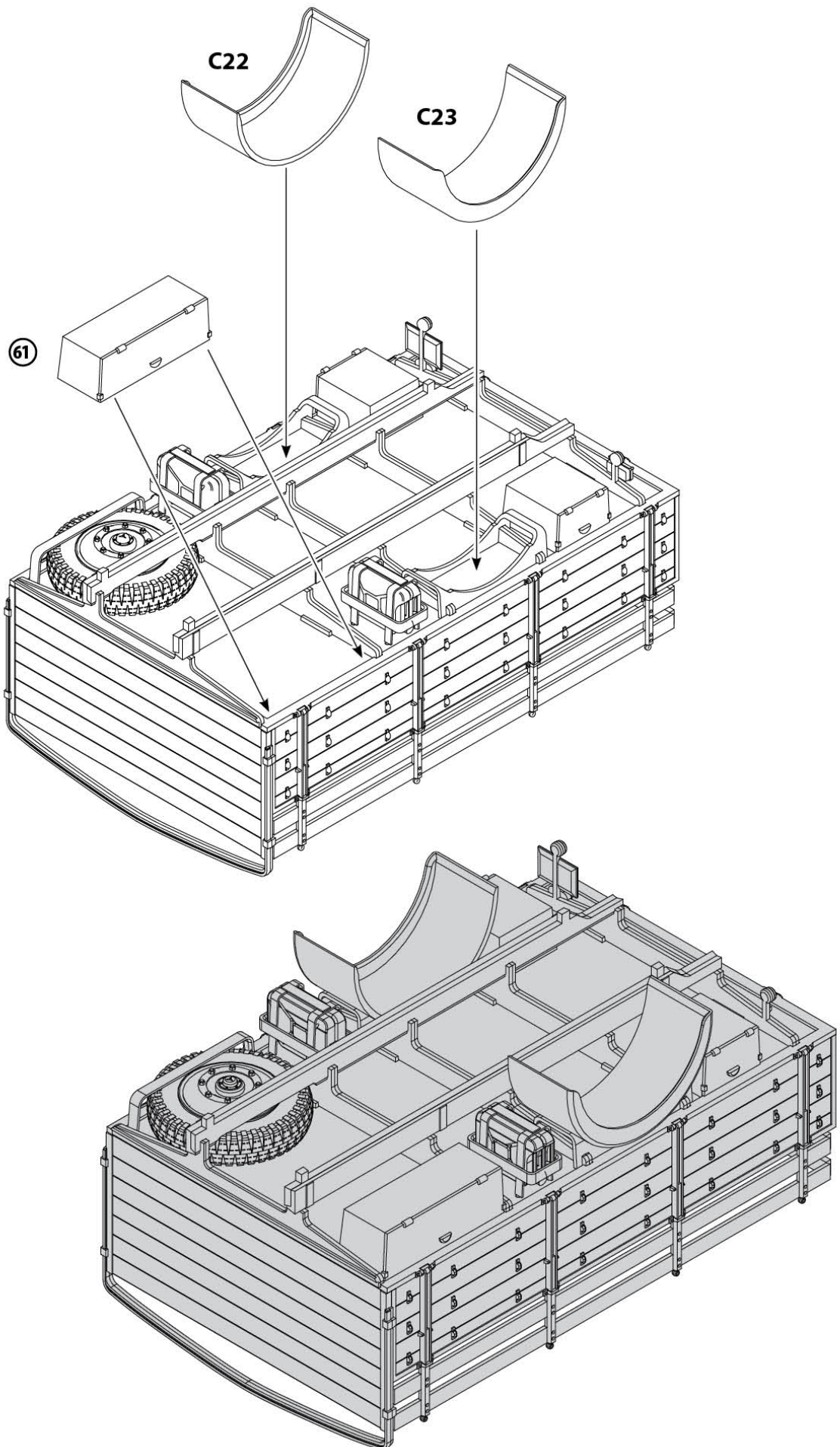

69

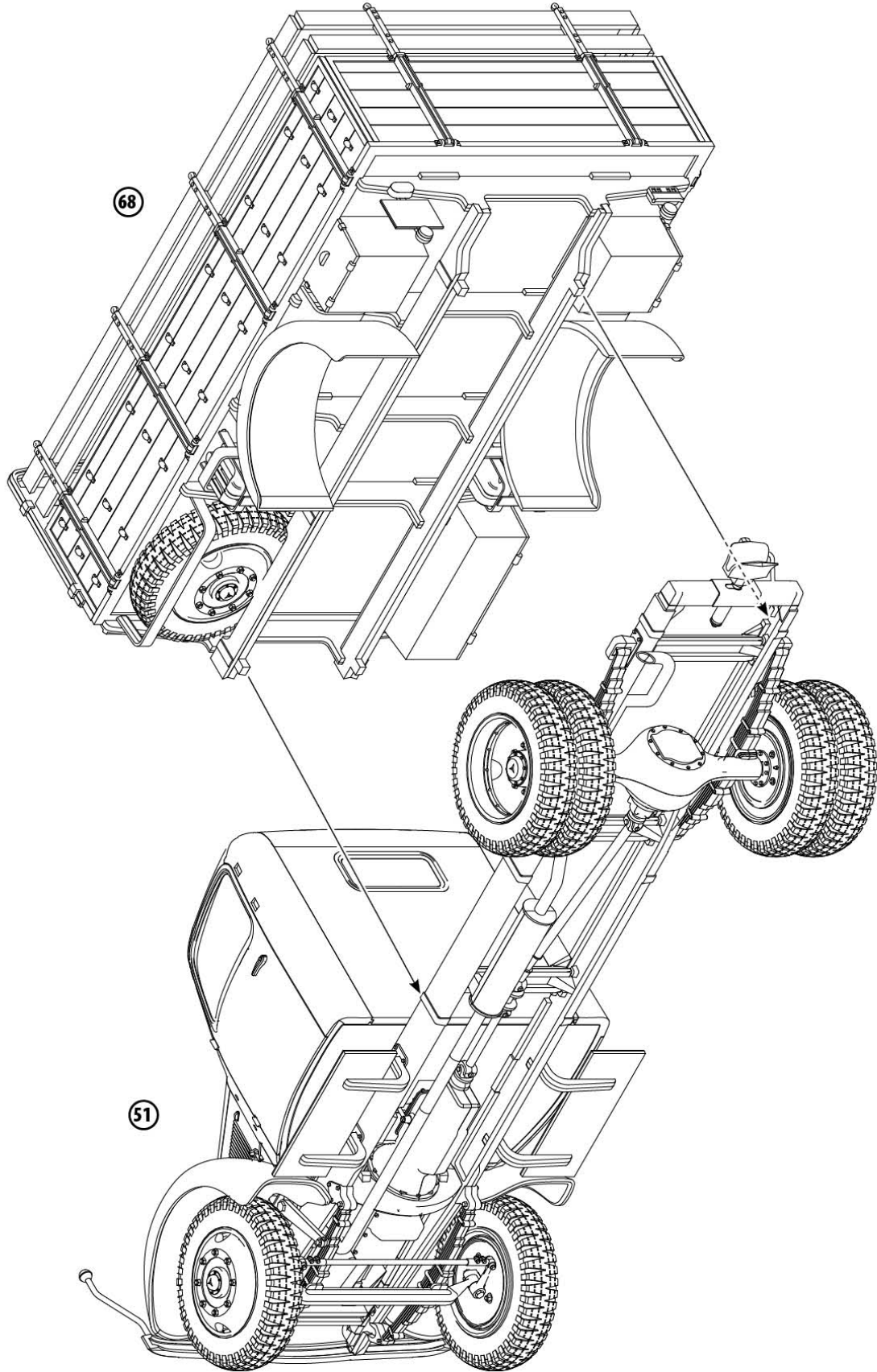

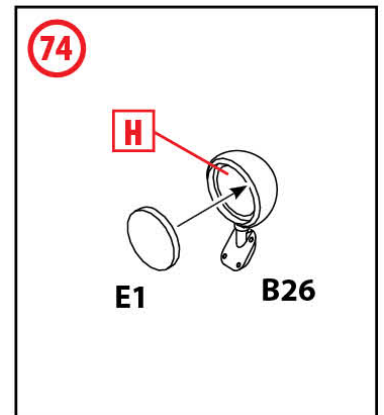
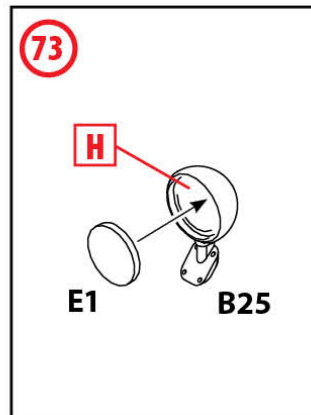
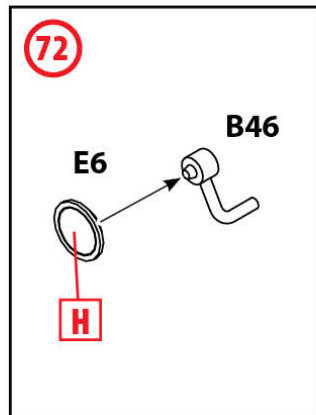
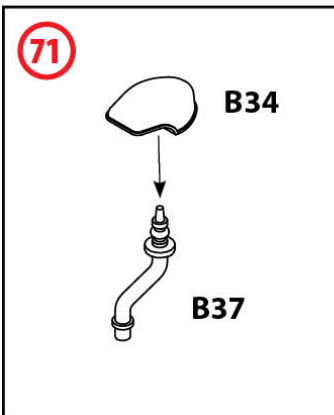
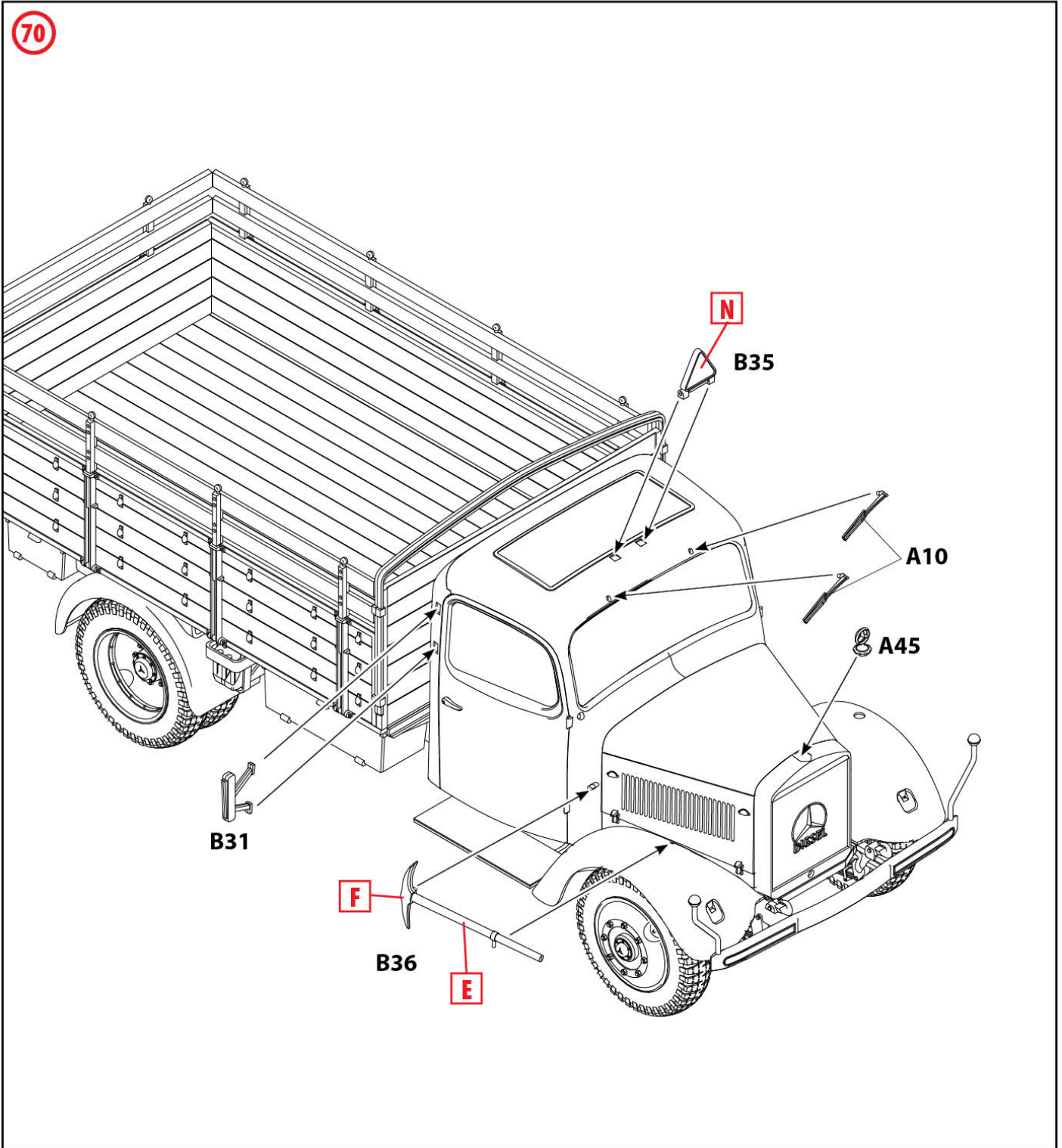

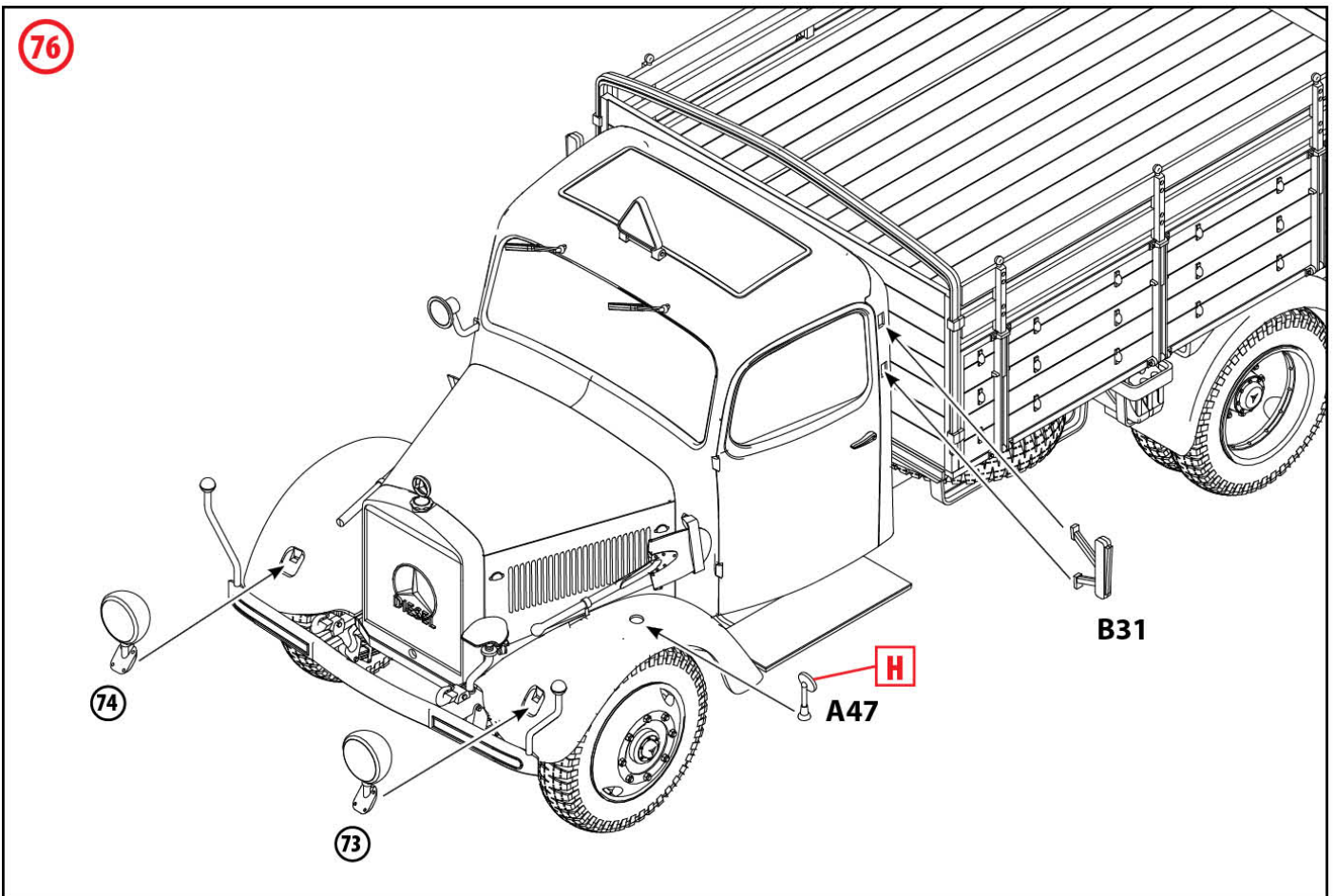
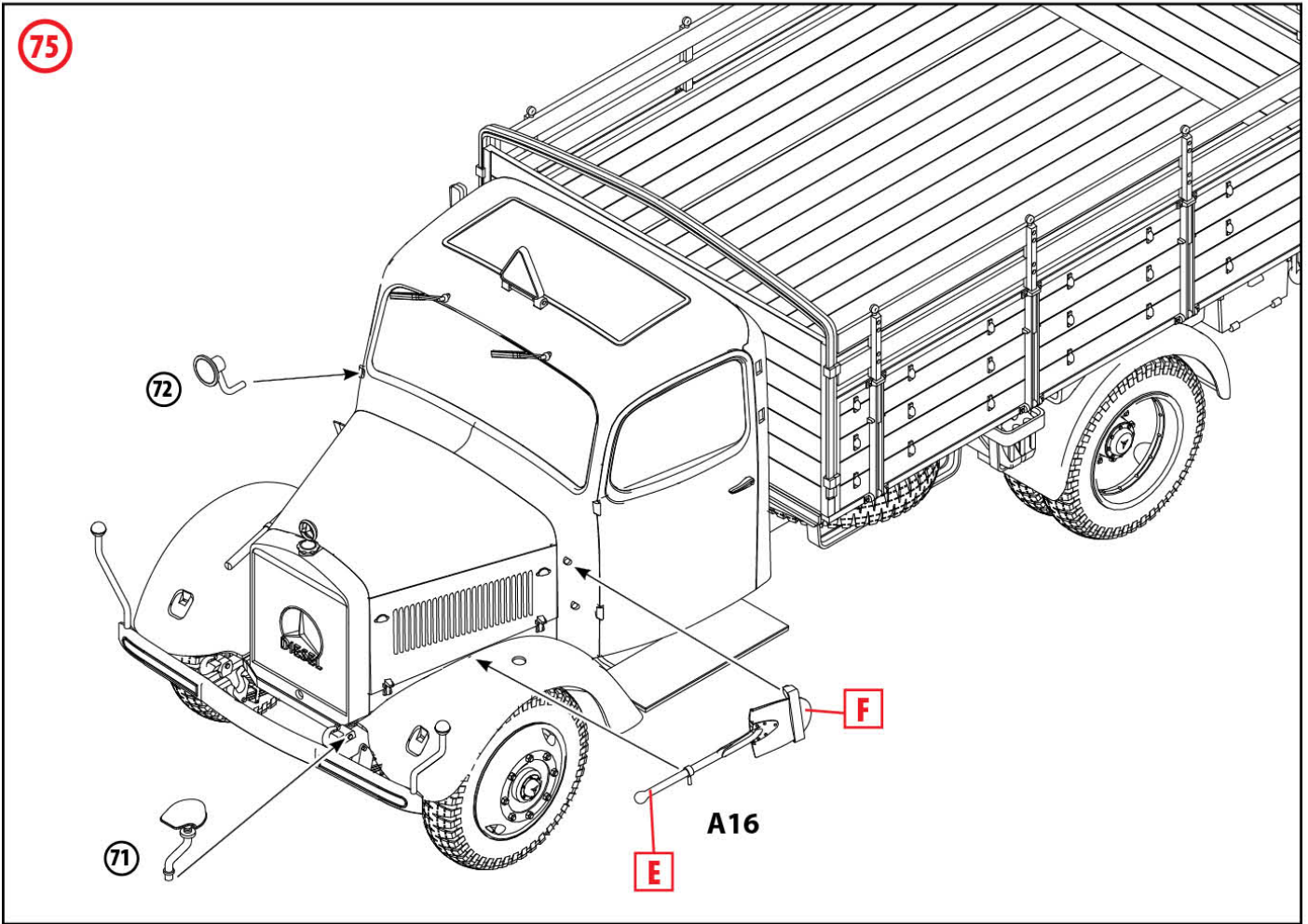

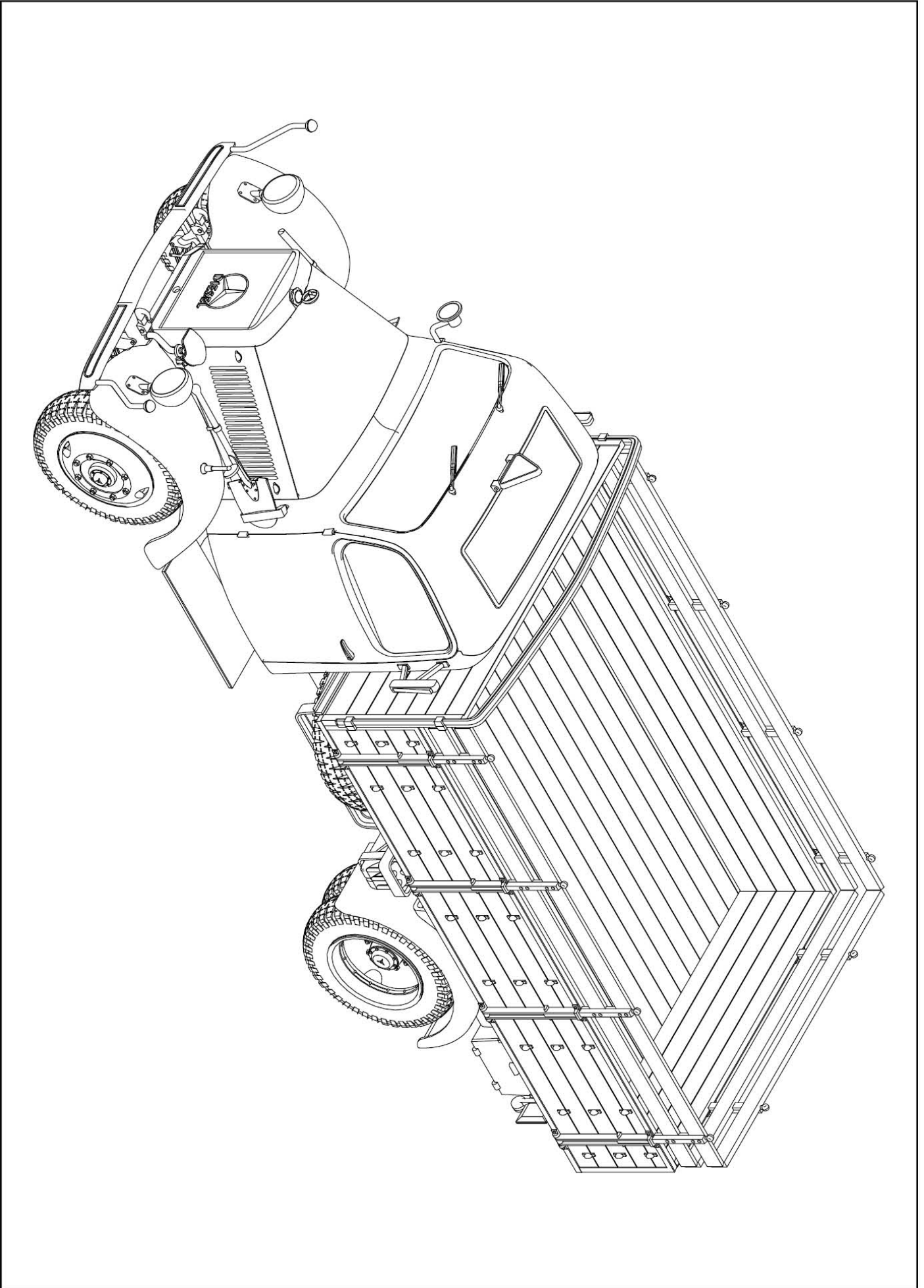

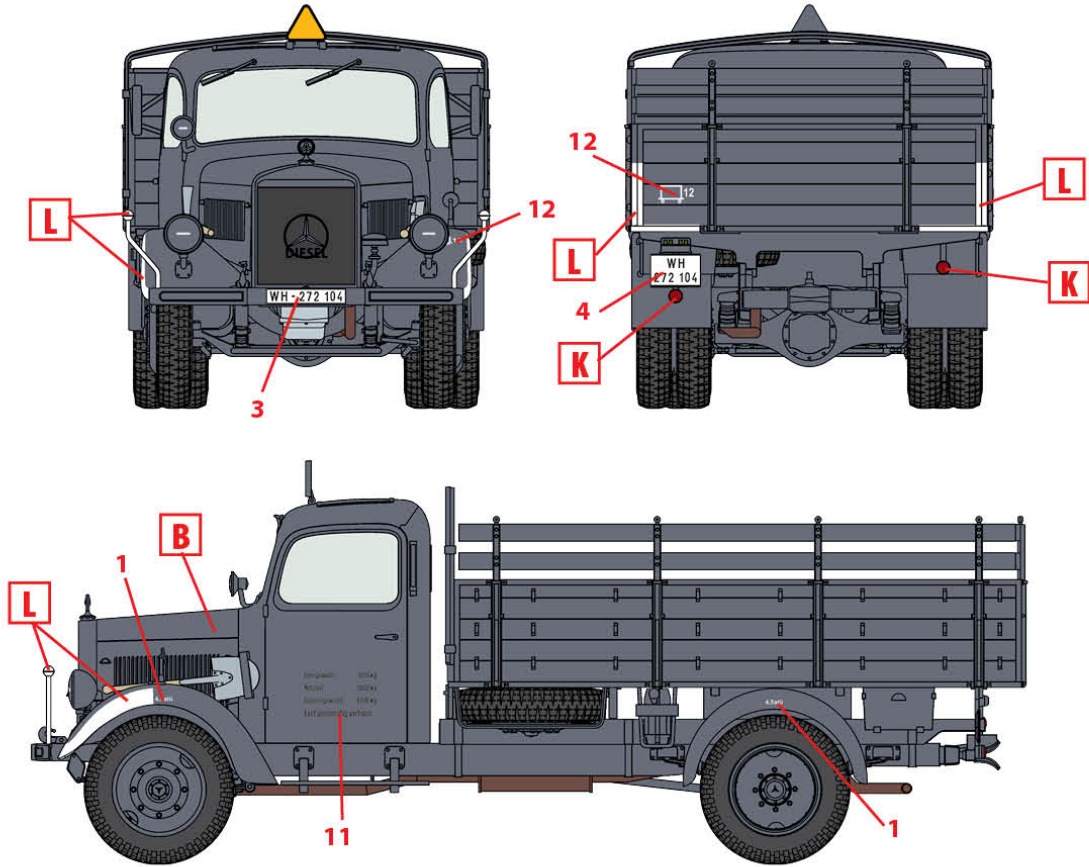

1. Тип L3000S, Україна, літо 1941 р.
 Typ L3000S, Ukraine, Summer 1941

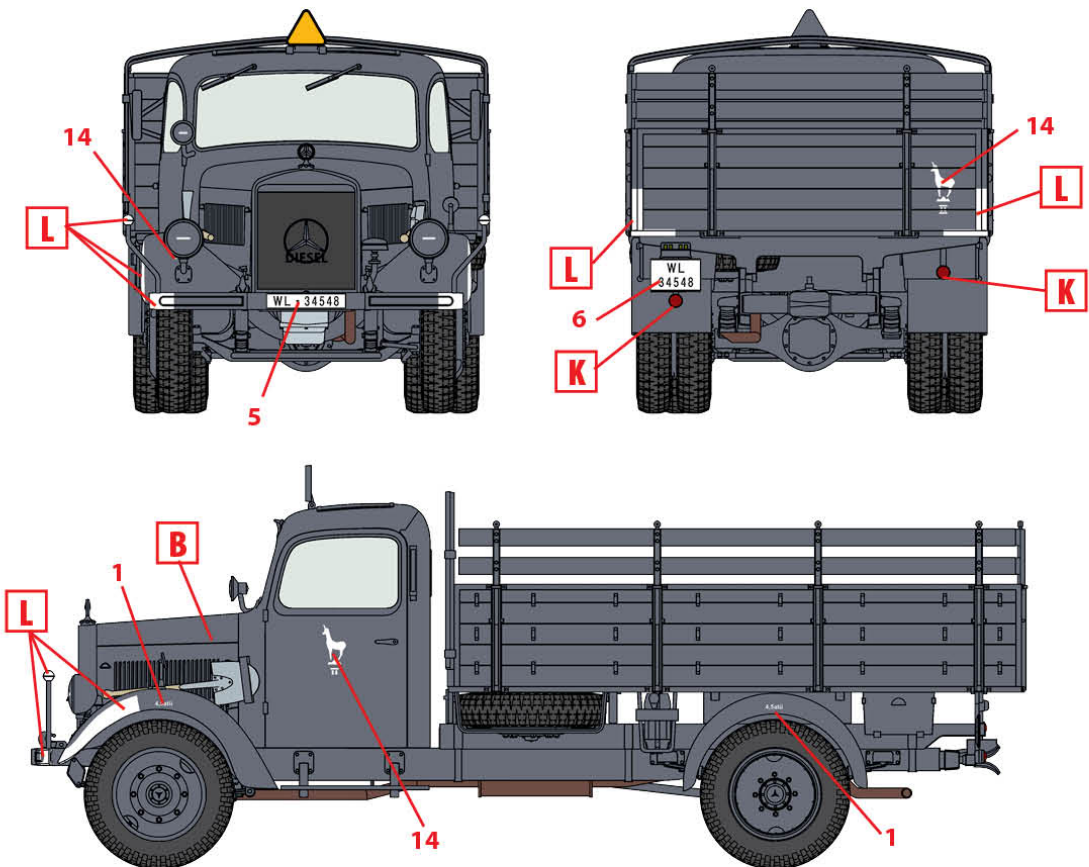

2. Тип L3000S, Росія, літо 1942 р.
 Typ L3000S, Russia, Summer 1942

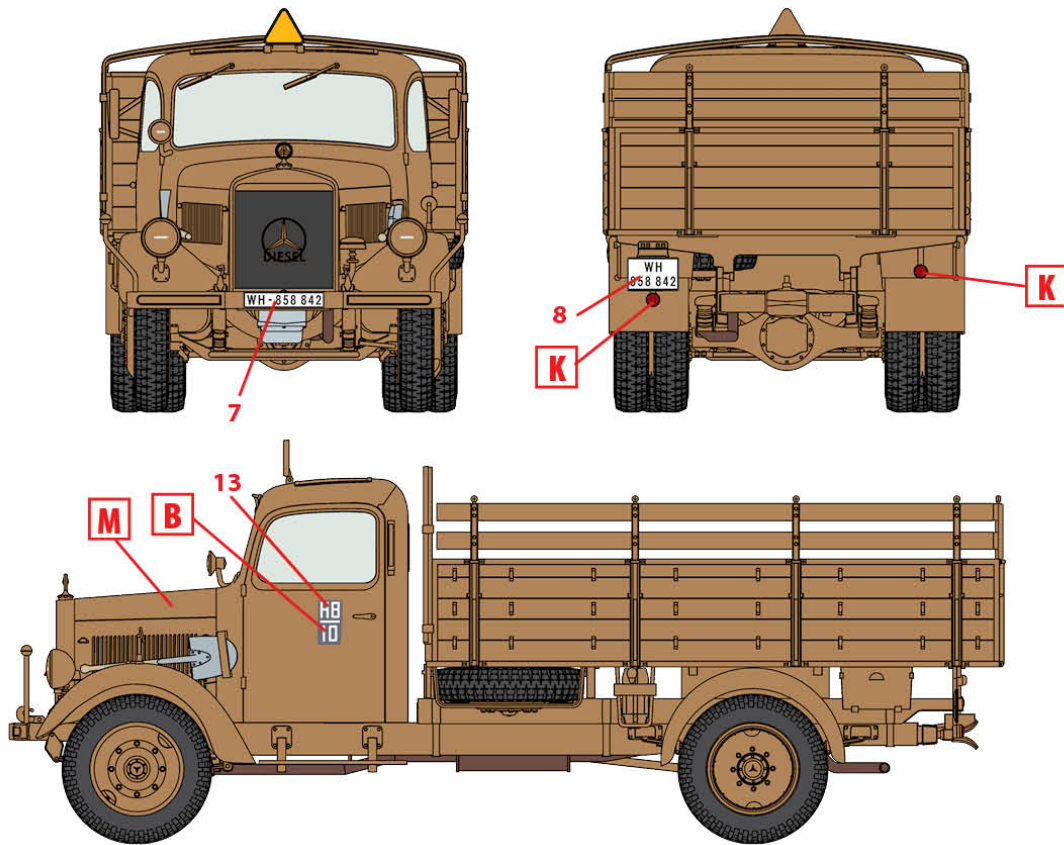

3. Тип L3000S, Північна Африка, літо 1942 р.
 Typ L3000S, North Africa, Summer 1942

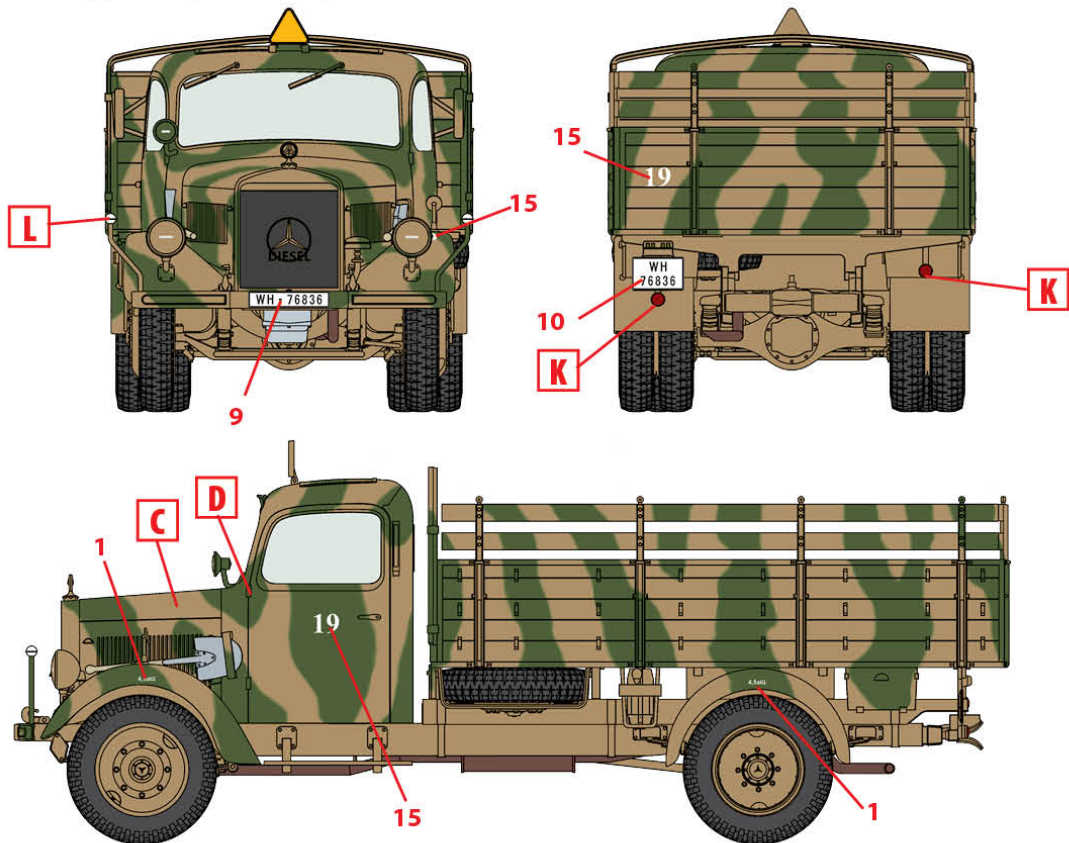

4. Тип L3000S, Італія, літо 1944 р.
 Typ L3000S, Italy, Summer 1944

ТОВ ICM Холдинг
 вул. Бориспільська 9, корпус 64,
 02099, Київ, Україна
 Тел./факс: +38(044) 369 54 12
 E-mail: support@icm.com.ua



ICM Holding
 9 Boryspilska street, build. 64
 02099, Kyiv, Ukraine
 Tel./Fax: +38(044) 369 54 12
 E-mail: support@icm.com.ua