



Pz.Kpfw.VI Ausf.B
«Королівський Тигр»
із баштою Henschel
(пізнє виробництво)
Німецькій важкій танк II СВ

Найважчим і найпотужнішим танком Другої світової війни був німецький Pz.Kpfw.VI Ausf.B. Він був розроблен фірмою Хеншель під керівництвом Е. Адерса.

Серійне виробництво почалося в лютому 1944 р. Танк мав потужне бронювання та довгоствольну 88-мм гармату. Броньовий снаряд гармати був здатен вразити будь-який танк союзників на дистанції 2000 м і більше. У військах танк отримав неофіційні назви «Тигр II» або «Королівський тигр».

З липня 1944 р. на танки встановлювалися башти фірми Хеншель, а з жовтня 1944 р. – припинилося нанесення на броню покриття «цимерит».

Танки Pz.Kpfw.VI Ausf.B до кінця війни перебували на озброєнні важких танкових батальйонів. Загалом у 1944-1945 р.р. було зроблено 479 «Королівських тигрів».

Тактико-технічні характеристики танка Pz.Kpfw.VI Ausf.B

Бойова маса, т.....	68,0
Екіпаж, чол.....	5
Довжина, мм.....	10286
Ширина, мм.....	3755
Висота, мм.....	3090
Товщина броні, мм:	
корпус (лоб).....	150
корпус (борт та корма).....	80
башта.....	185-80
днище.....	25-40
криша.....	40
Двигун.....	Maybach HL 230, 12-цил., 23,1 л, 700 к.с.
Максимальна швидкість, км/год.....	41,5
Запас ходу по шосе, км.....	150
Озброєння.....	1 88-мм гармата Pak 43, 2 7,92-мм кулемета MG 34

УВАГА!

Перед складанням уважно прочитати інструкцію з монтажу. Кожна деталь пронумерована. Дотримуватися послідовності монтажу. Необхідні робочі інструменти: ніж і напилек для зачистки деталей; гумова стрічка, клейка стрічка і прищипки для білизни (для притиснення склеюваних деталей). Деталі з пластику очистити в розчині м'якого миючого засобу і висушити на повітрі для того, щоб фарба і перевідні картини краще прилипали. Перед приклеюванням перевірити, чи підходять деталі; клей наносити економно. Хром і фарбу видалити з поверхонь склеювання. Невеликі деталі пофарбувати перед тим, як вони будуть видалені з рамок. Фарбу необхідно добре просушити, тільки після цього продовжувати складання. Кожну відповідну перевідну картинку вирізати окремо і приблизно на 20 секунд занурити в теплу воду. На позначеному місці картинку відокремити від паперу і притиснути промокальним папером.

Pz.Kpfw.VI Ausf.B Königstiger
with Henschel Turret
(late production)
WWII German Heavy Tank

The most heavy and powerful tank of WWII was the German Pz.Kpfw.VI Ausf.B. It was designed by Henschel Company under the leadership of E. Aders.

Its serial production was launched in February 1944.

The tank had a heavy armor and long-barreled 8,8 cm cannon. Its armor-piercing projectile was capable of hitting any allied tank at a distance of 2000 m and above. However tank possessed insufficient mobility and reliability of the power plant and the transmission.

The tank received army nicknames Tiger II or Königstiger.

Since July 1944 Henschel turrets were installed, and since October 1944 - applying of the Zimmerit coating was stopped.

Pz.Kpfw.VI Ausf.B tanks until the end of the war served in heavy tank battalions. It were produced 479 Königstigers in 1944-1945.

Tactical and Technical Specifications of Pz.Kpfw.VI Ausf.B

Combat weight, t.....	68,0
Crew, men.....	5
Length, mm.....	10286
Width, mm.....	3755
Height, mm.....	3090
Armor, mm	
Hull (front).....	150
Hull (sides and feed).....	80
Turret.....	185-80
Bottom.....	25-40
Roof.....	40
Engine.....	Maybach HL 230, 12 cyl., 23,1 l, 700 hp
Max. Speed, km/h.....	41,5
Range, km.....	150
Armament....	1 x 8,8 cm Pak 43 gun, 2 x 7,92 mm MG 34 machine guns

CAUTION!

Read the instructions thoroughly prior to assembly. Each component is numbered. Adhere to specified sequence of assembly. Tools required: knife and file for removal of components from frame; rubber bond, adhesive tape and clothes pegs for clamping components together after applying adhesive. Clean plastic components in a mild detergent solution and allow to air-dry so that paint and transfers adhere better. Prior to applying adhesive, check to see whether the components fit together; apply adhesive sparingly. Remove chrome and paint from the contact surfaces. Paint small components before removing them from the frame. Allow paint to dry well, and only then continue to assemble. Cut out each transfer individually and immerse in warm water for approx. 20 seconds. Slide transfer off paper and into designated position, then press on with blotting paper.

ФАРБИ, ЩО ВИКОРИСТОВУЮТЬСЯ / USED COLORS:

COLOR	ICM Models in the Field
A Білий White	1001
B Чорний Black	1002
C Брунатно-рудий Middle Stone	1060
D Камуфляжний Camouflage Green	1071
E Помаранчева шкіра Saddle Brown	1050

COLOR	ICM Models in the Field
F Світла земля Light Earth	1056
G Сталь Natural Steel	1025
H Збройовий метал Gun metal	1027
J Срібло Silver	1024
K Темна іржа Dark rust	1051

01 СТАДІЯ
СКЛАДАННЯ
ASSEMBLY STEP

03 СКЛАДАЛЬНА
ОДИНИЦЯ
ASSEMBLY UNIT

x2 ЗРОБИТИ 2 ДЕТАЛІ
MAKE 2 PCS

NE НЕ КЛЕЇТИ
DO NOT CEMENT

A ФАРБА, ЩО ВИКОРИСТОВУЄТЬСЯ
USED COLOR

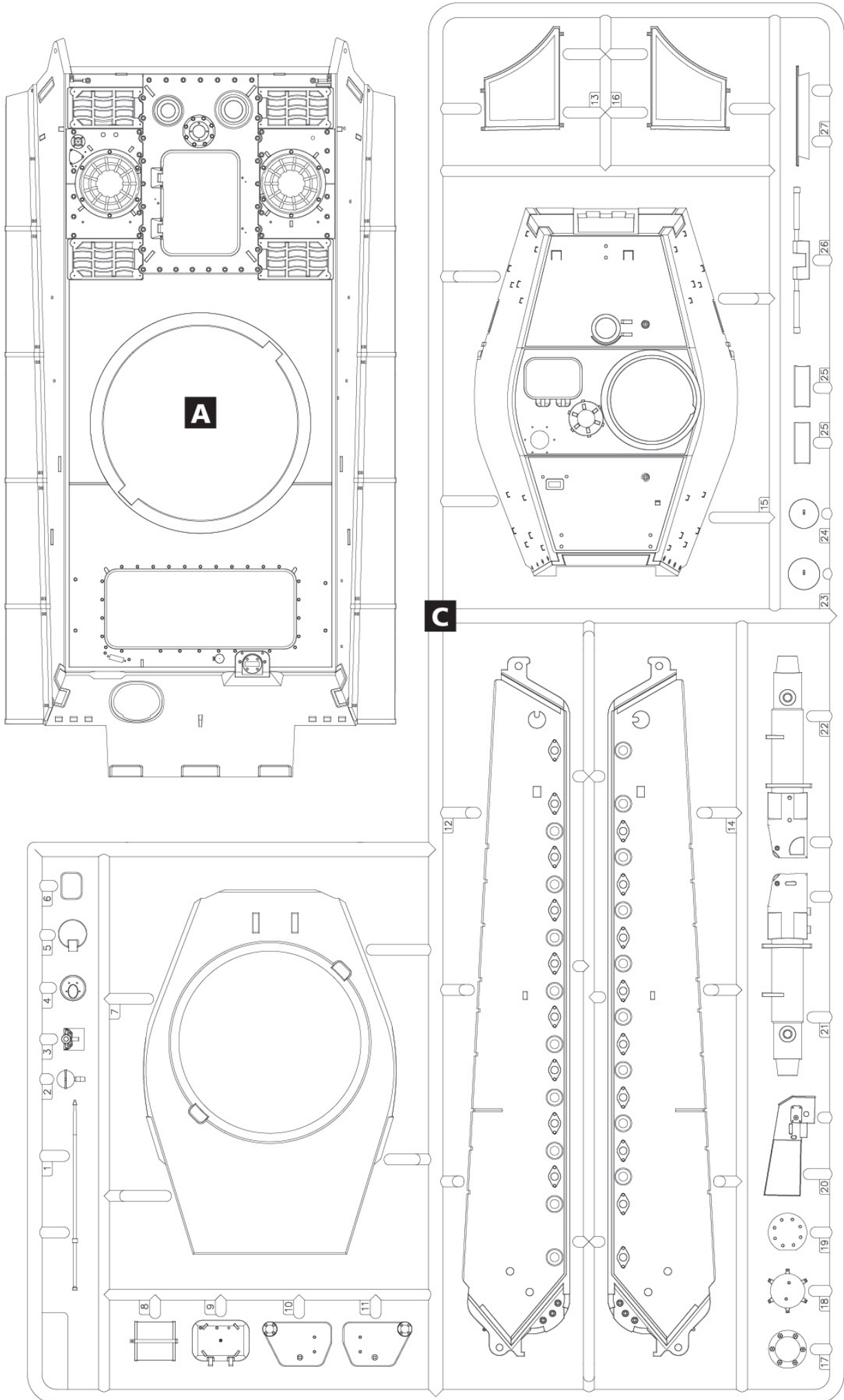

B

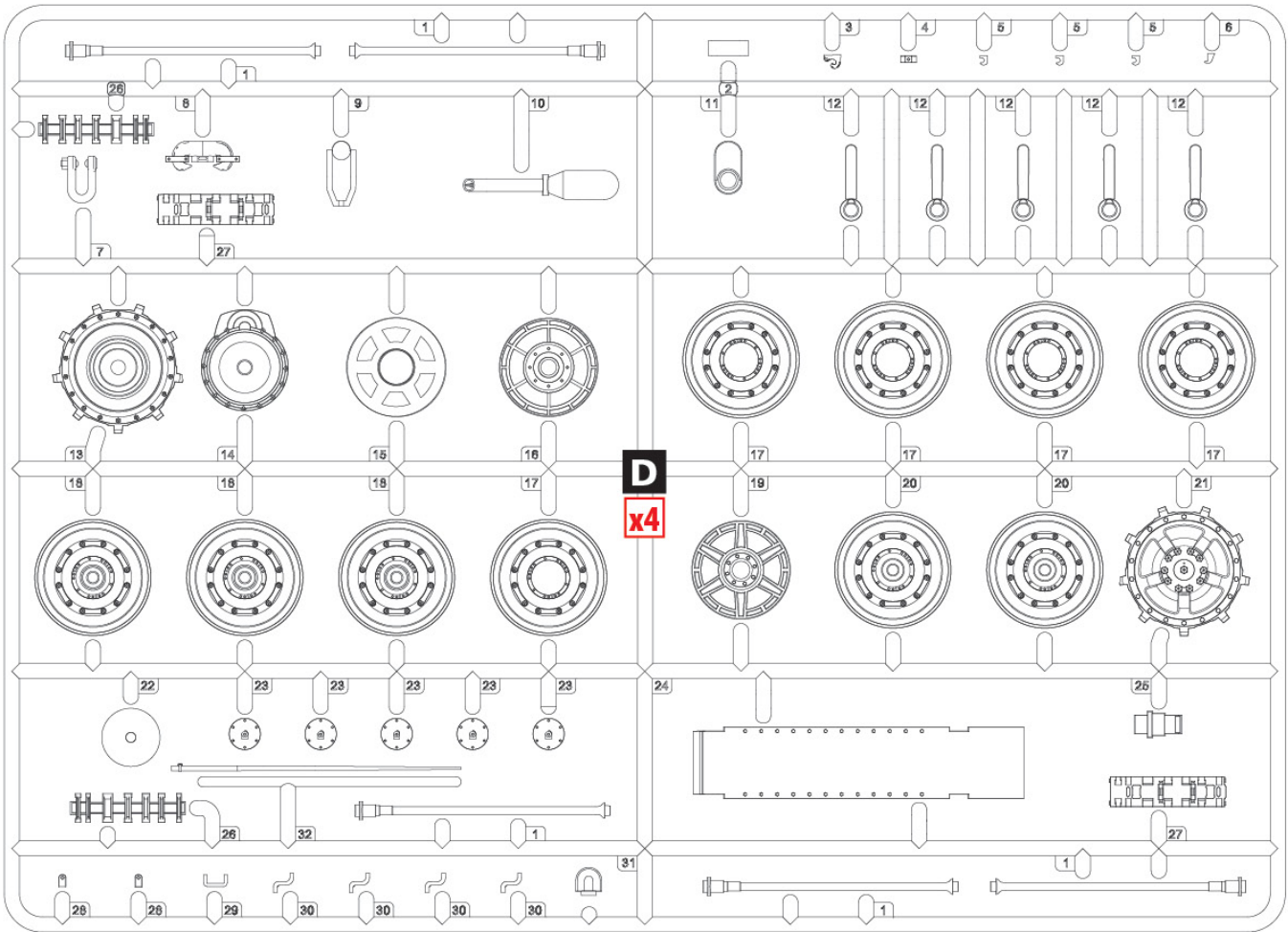
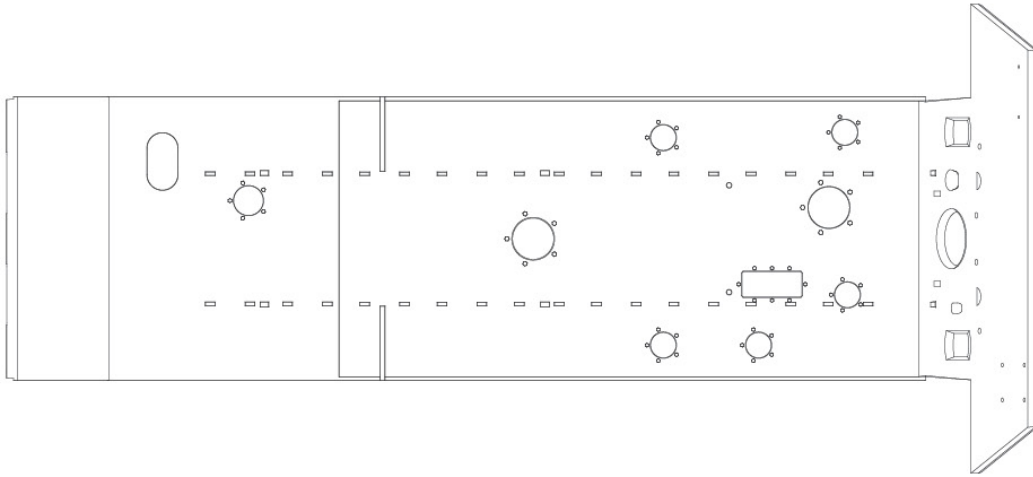

D

x4

F

x4

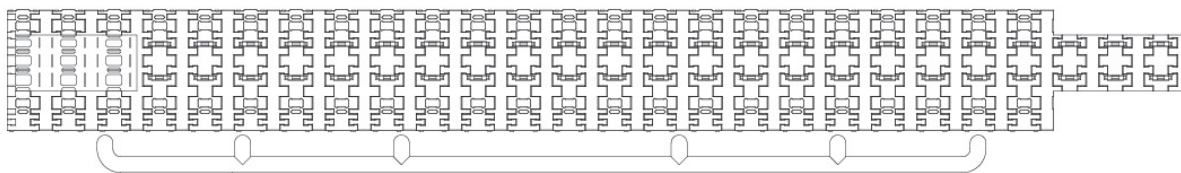

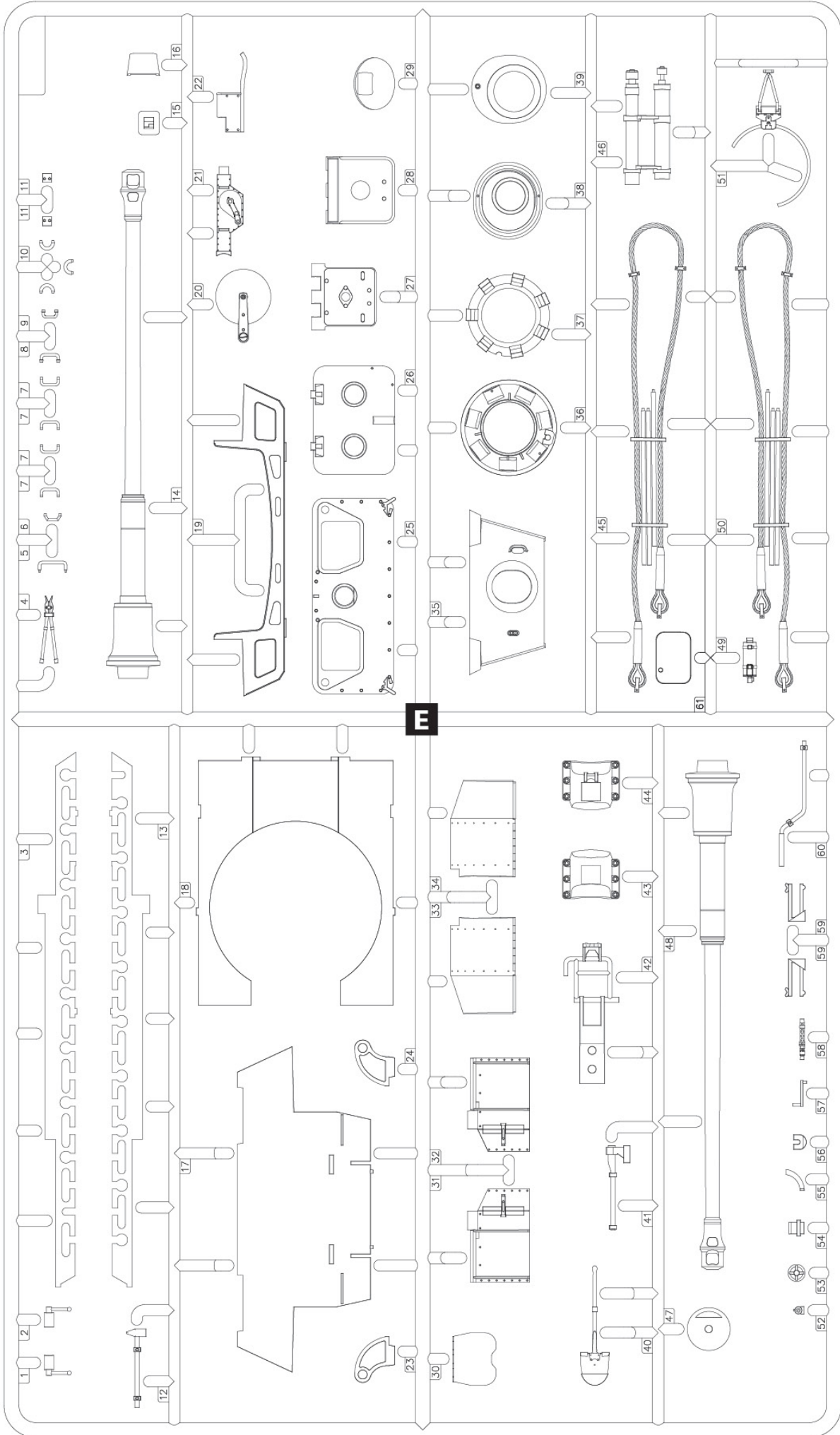

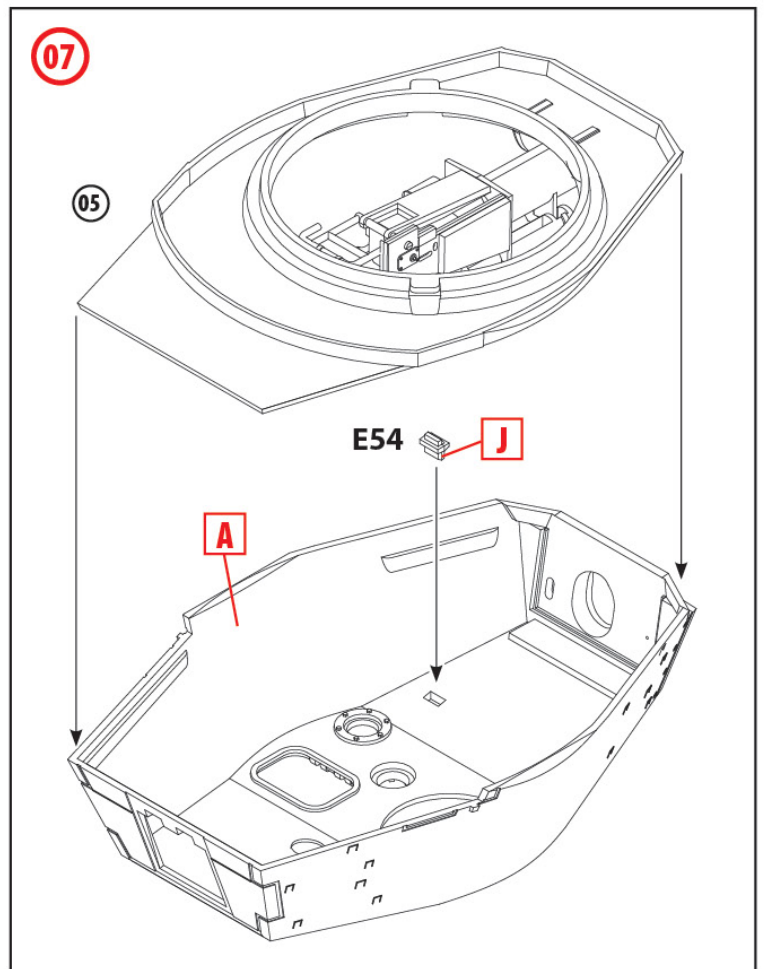
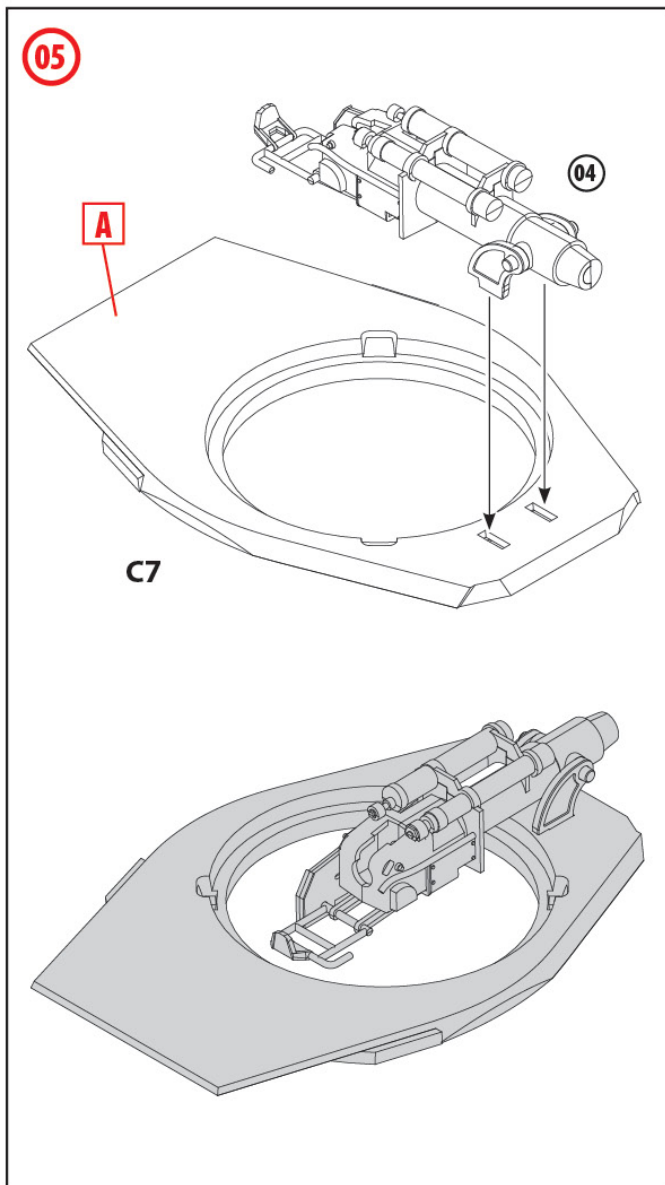
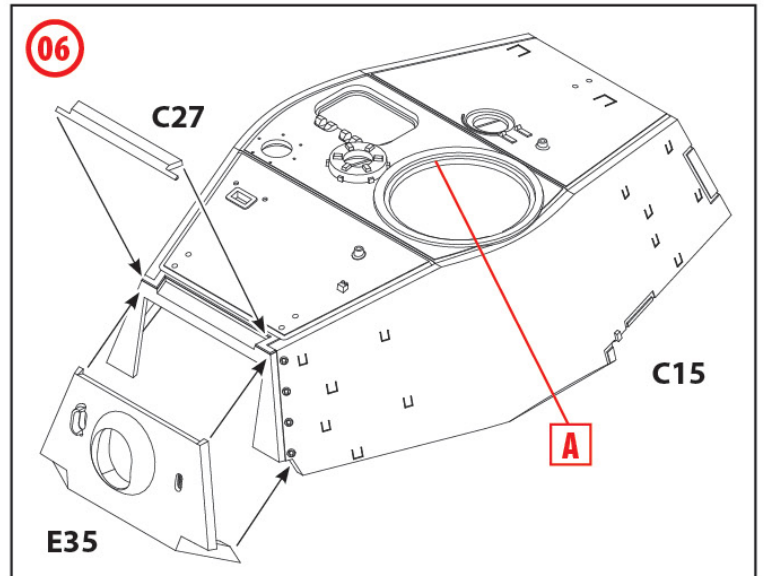
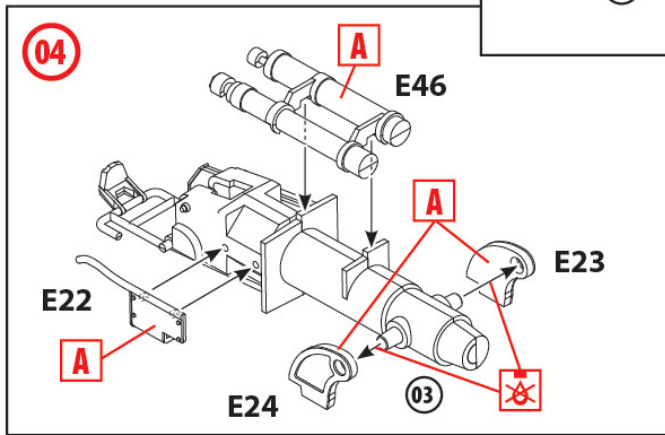
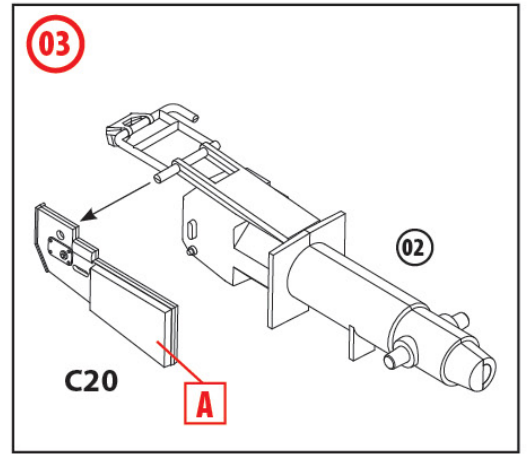
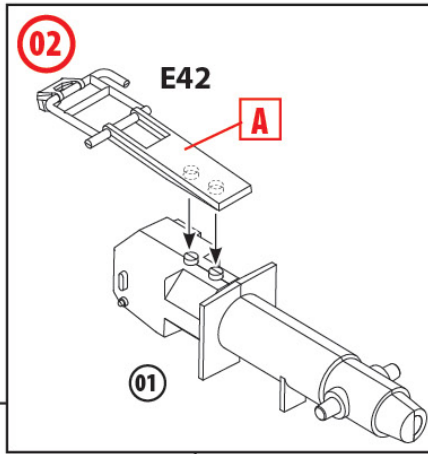
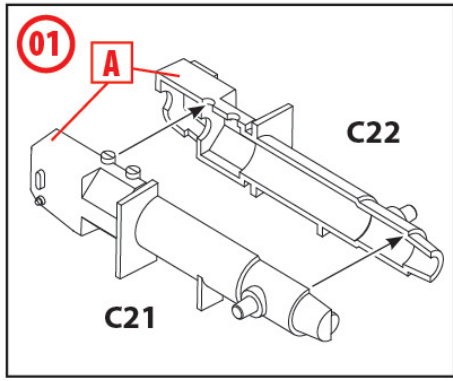

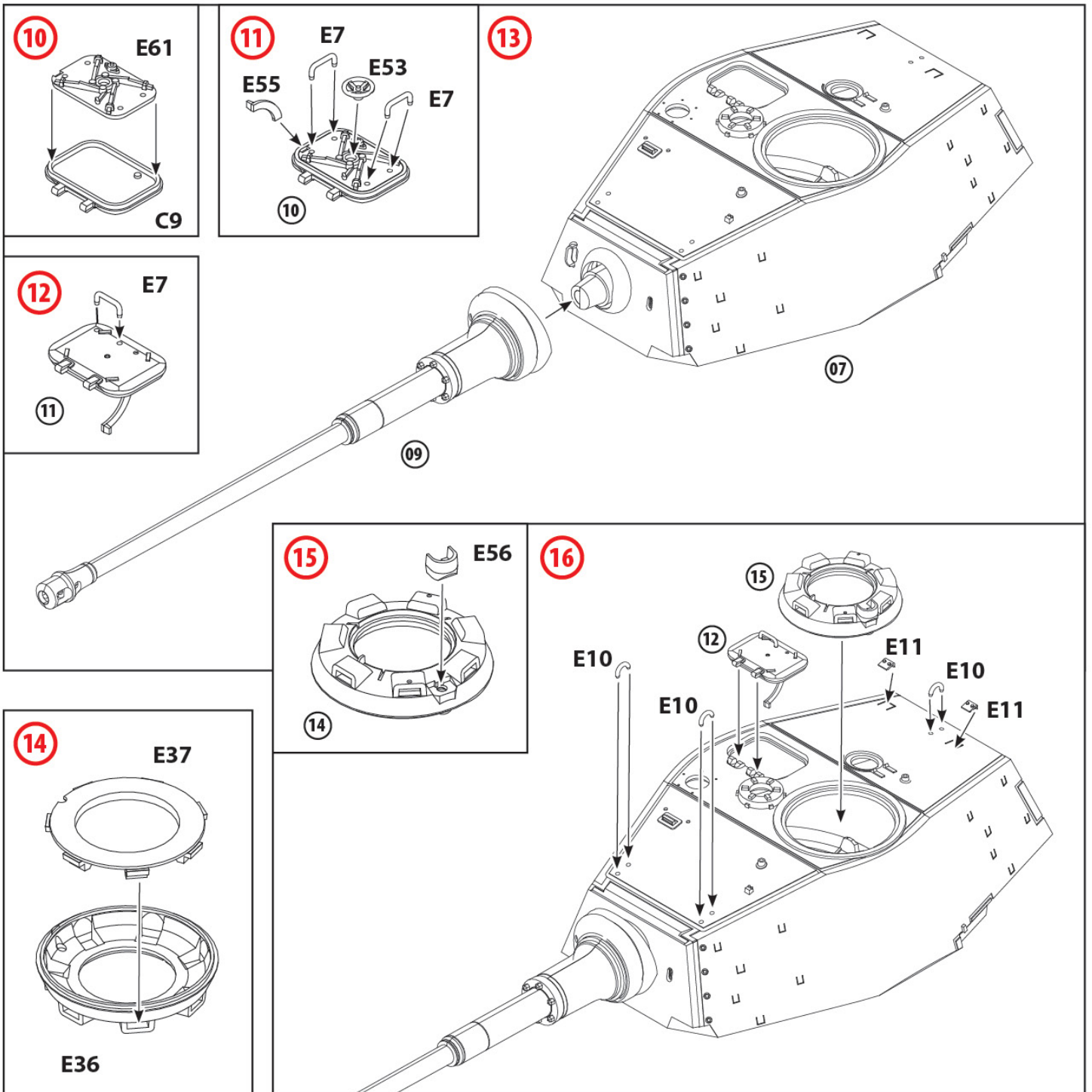
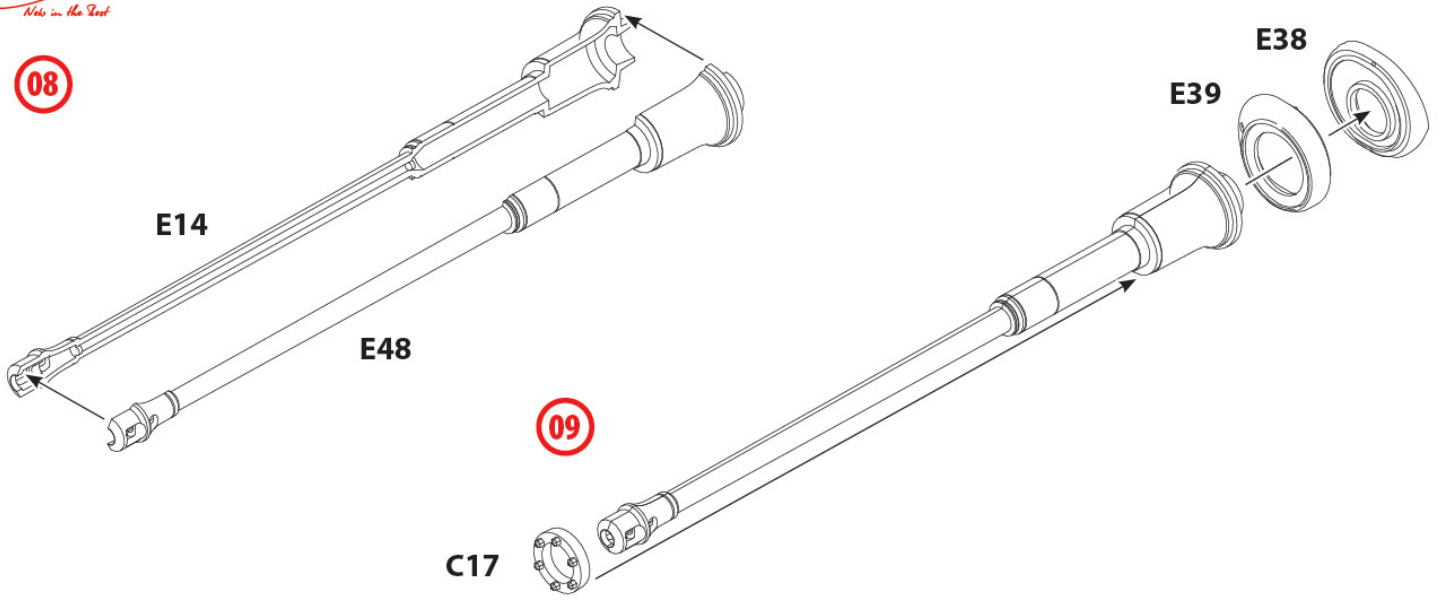

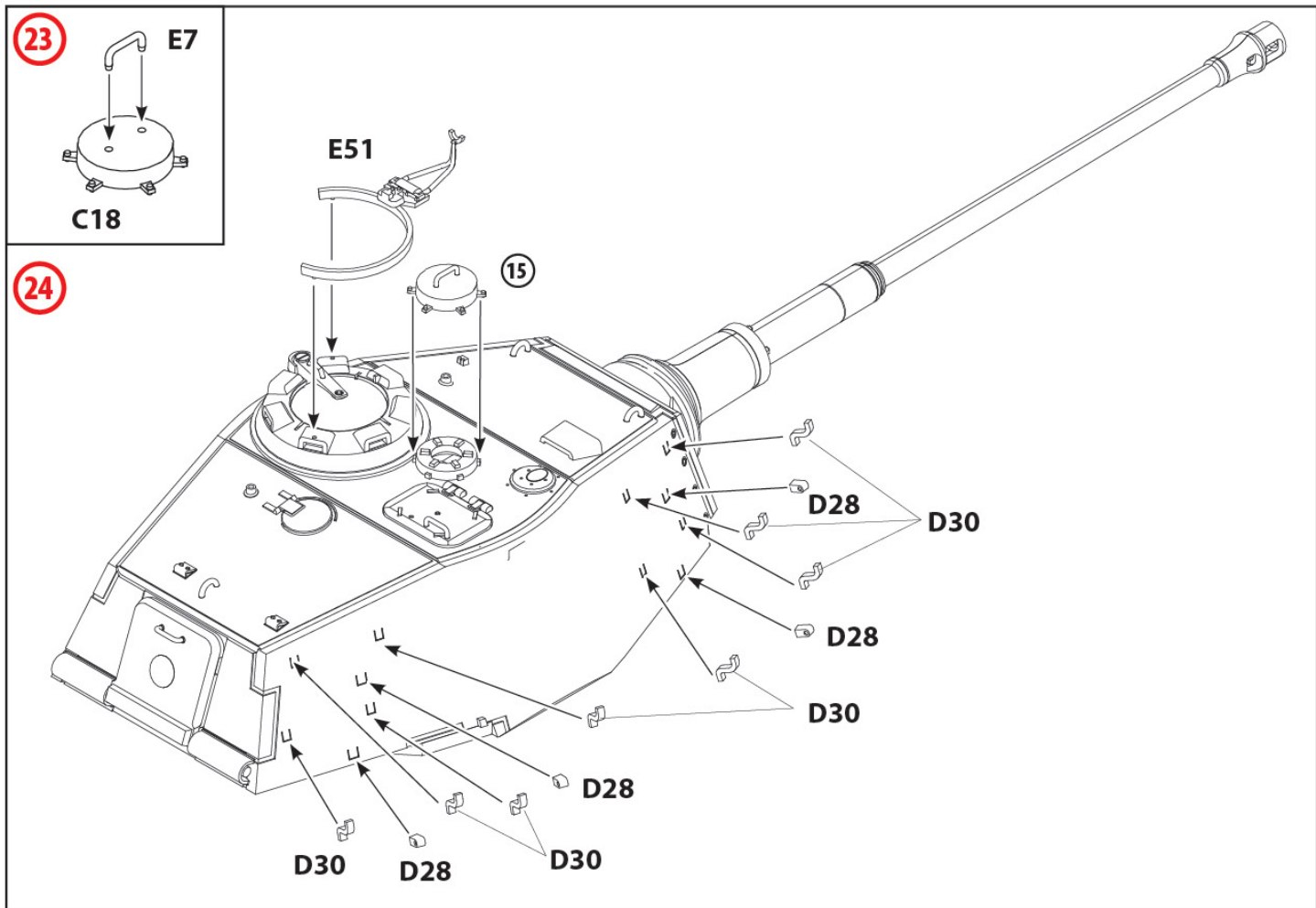
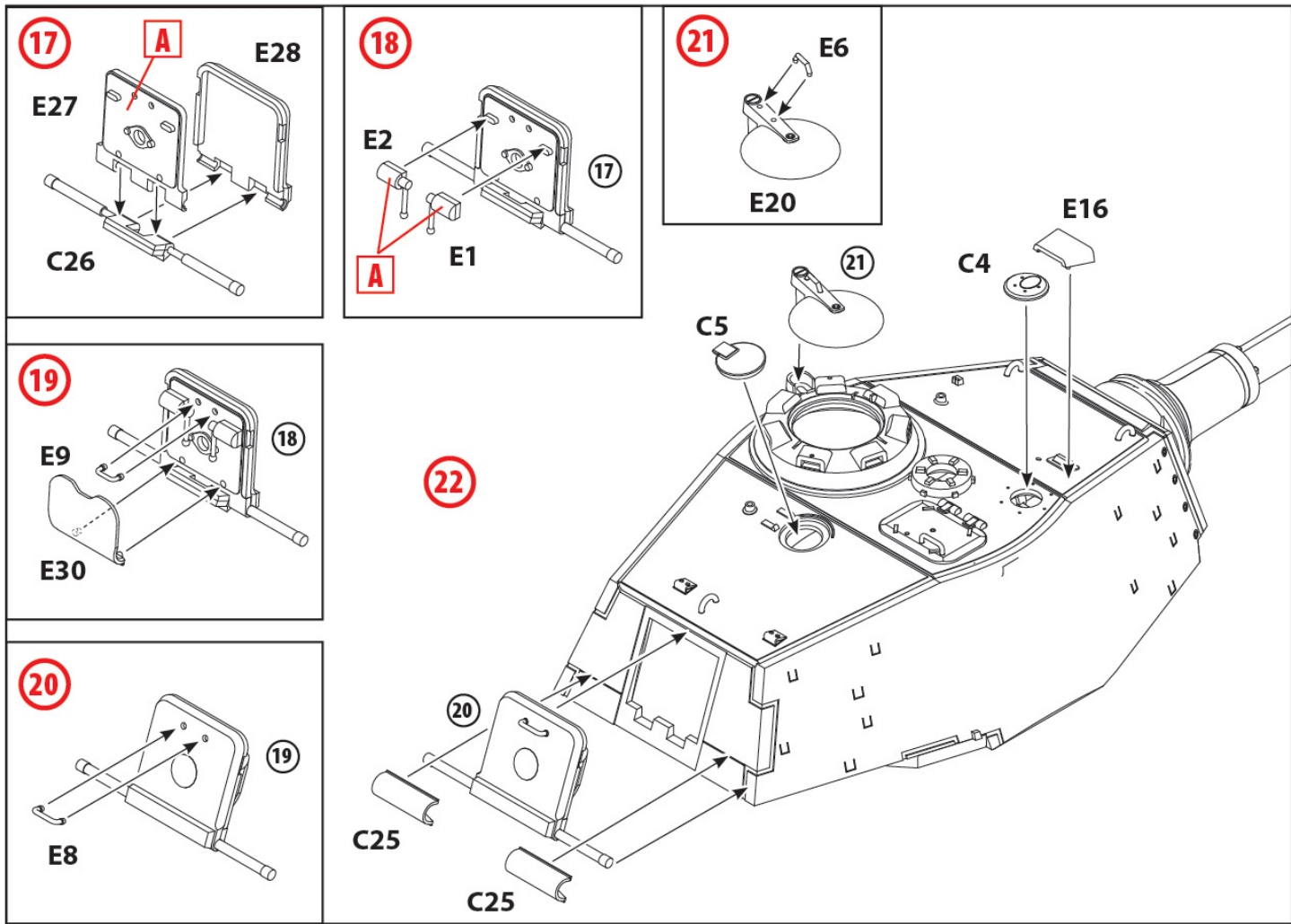

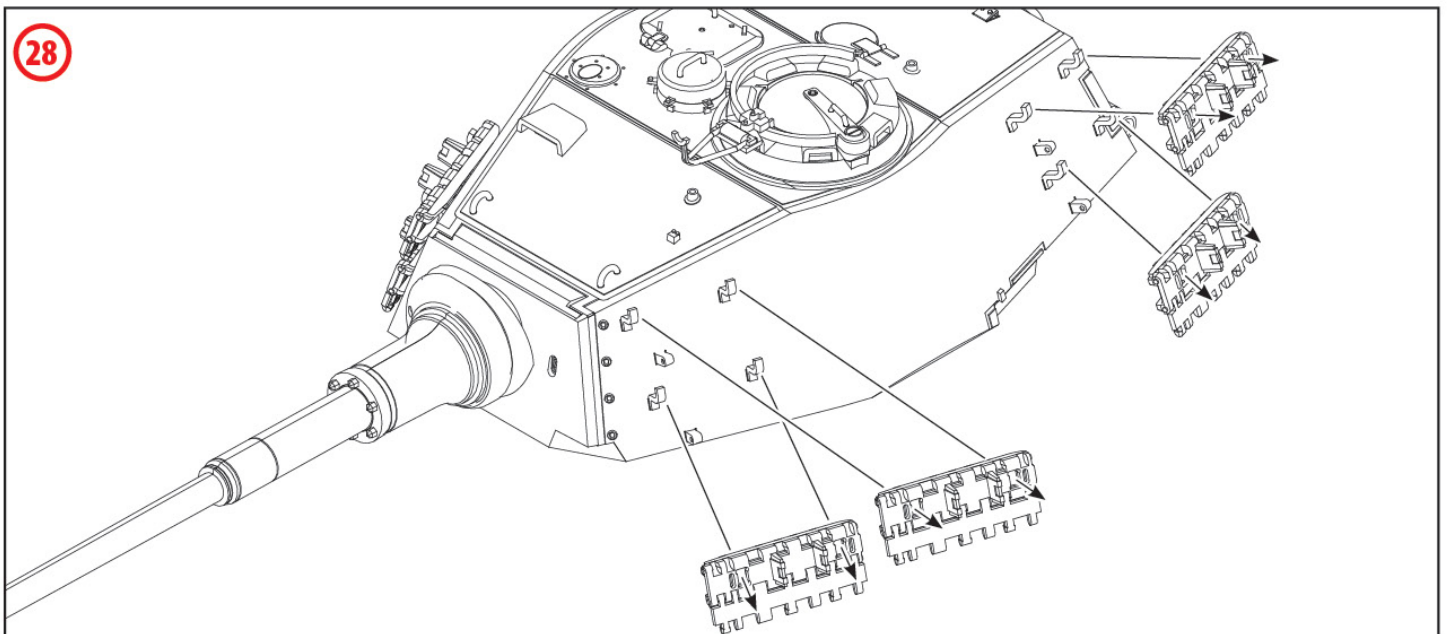
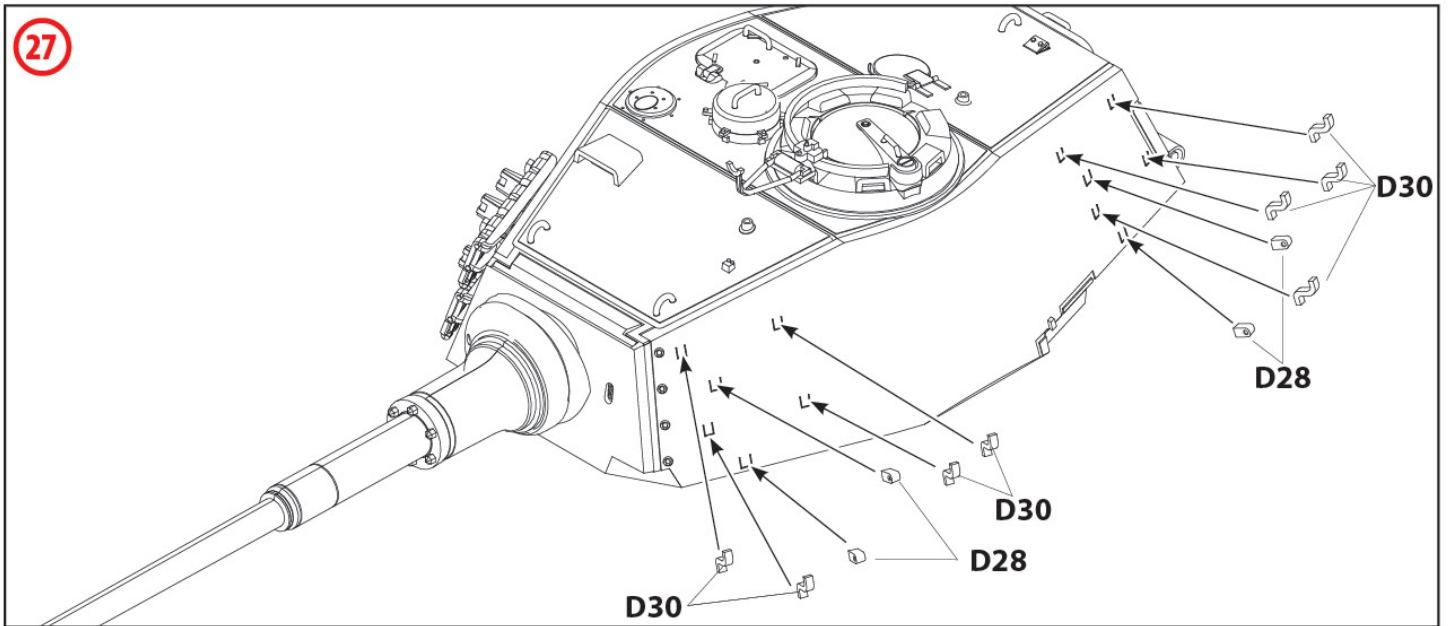
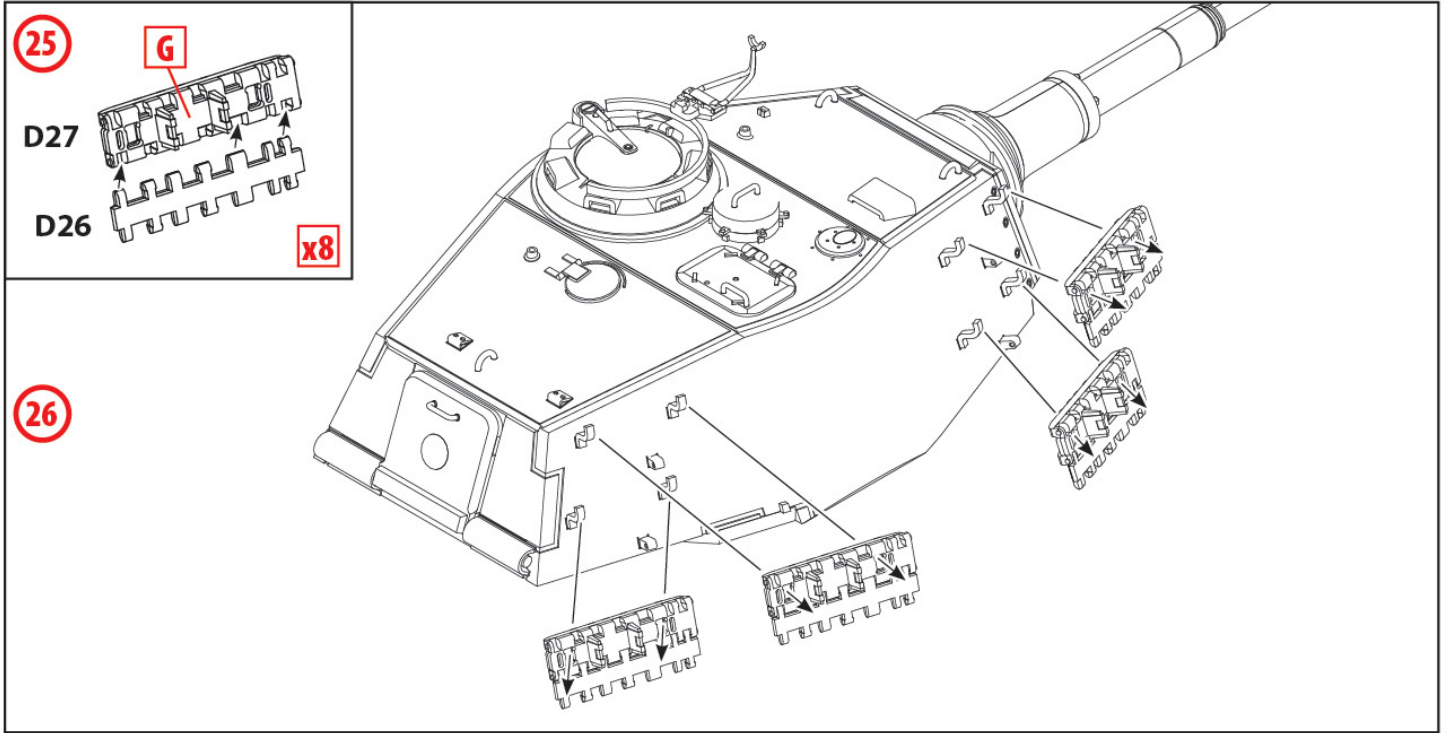

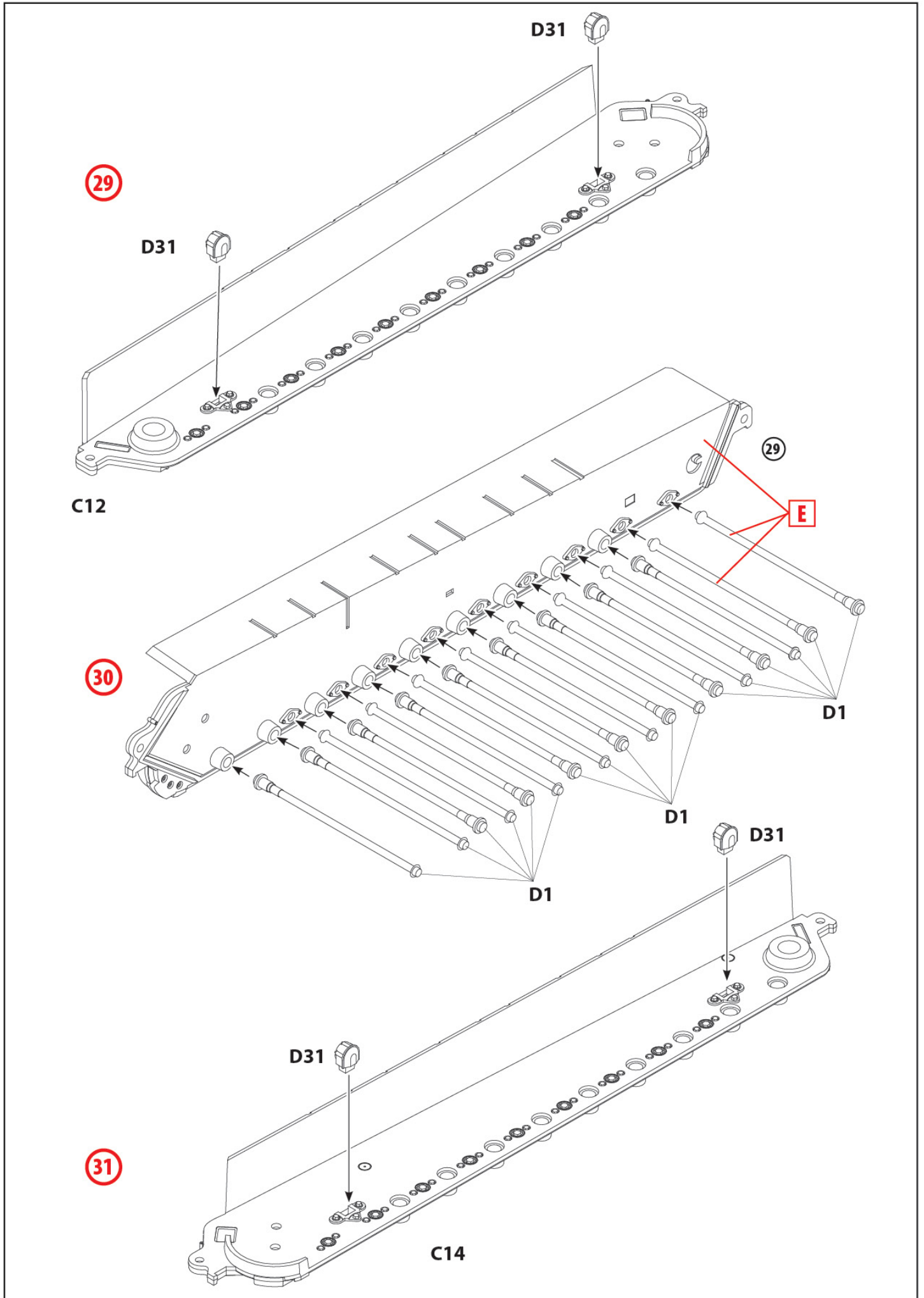

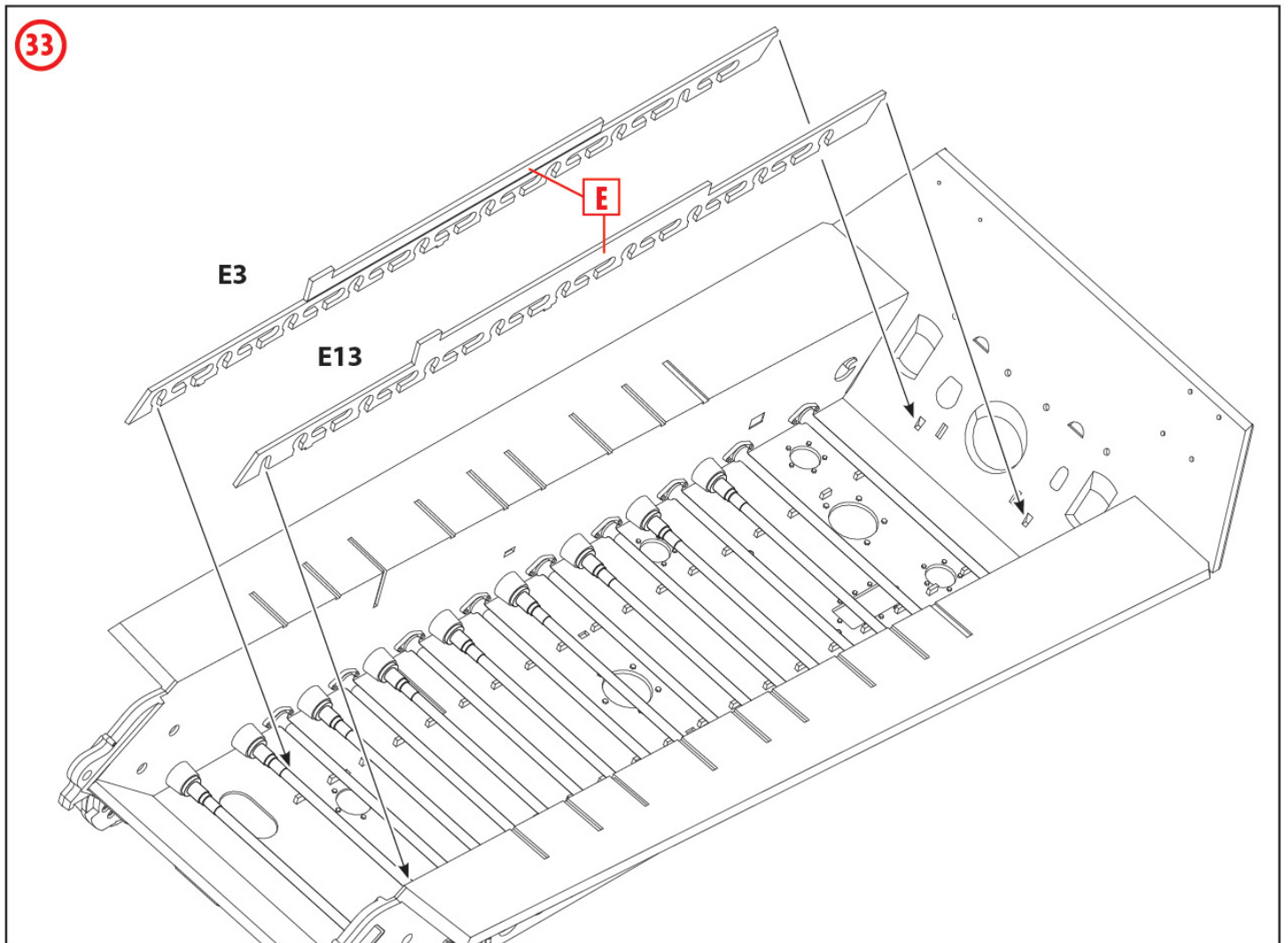
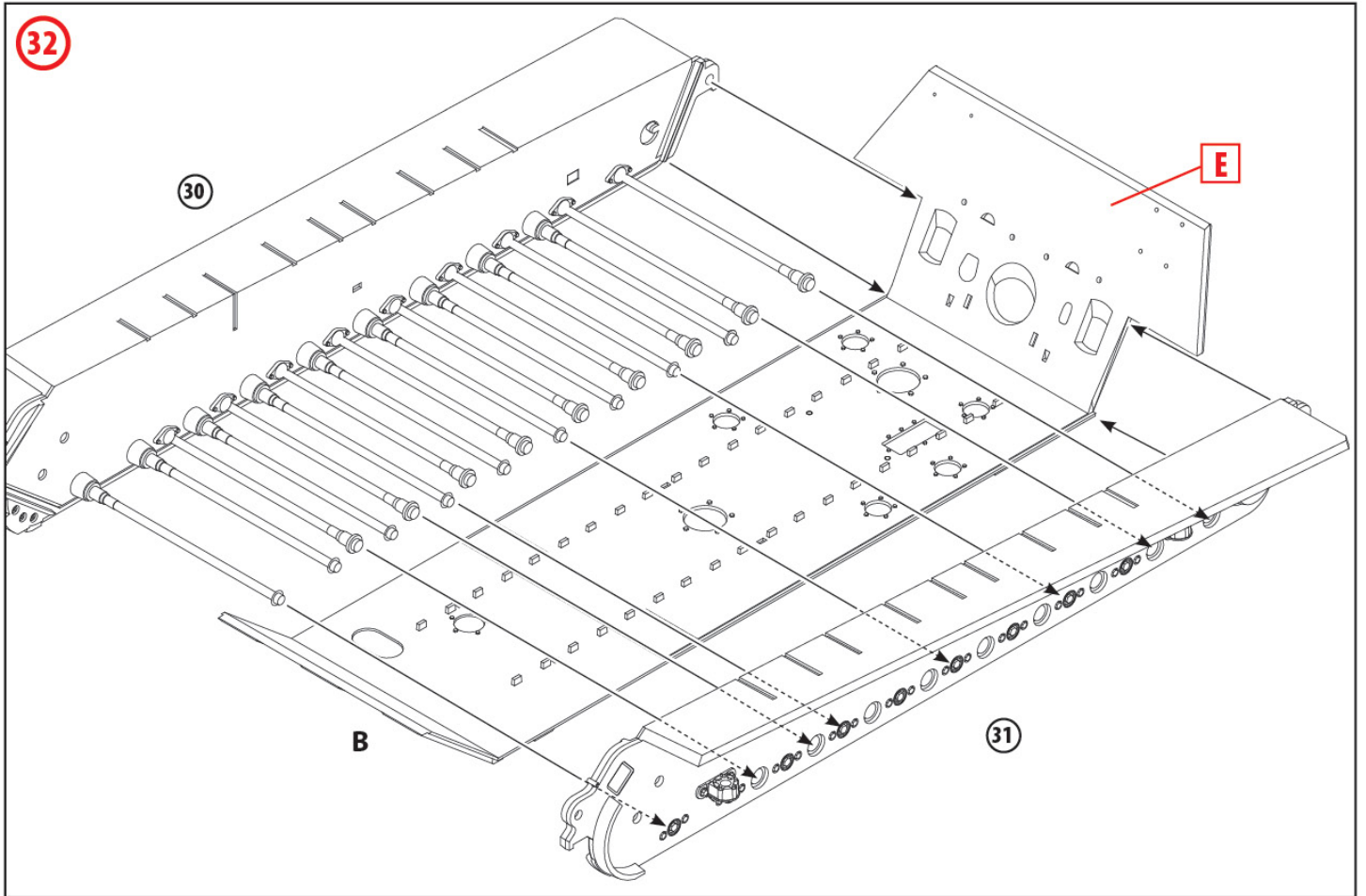

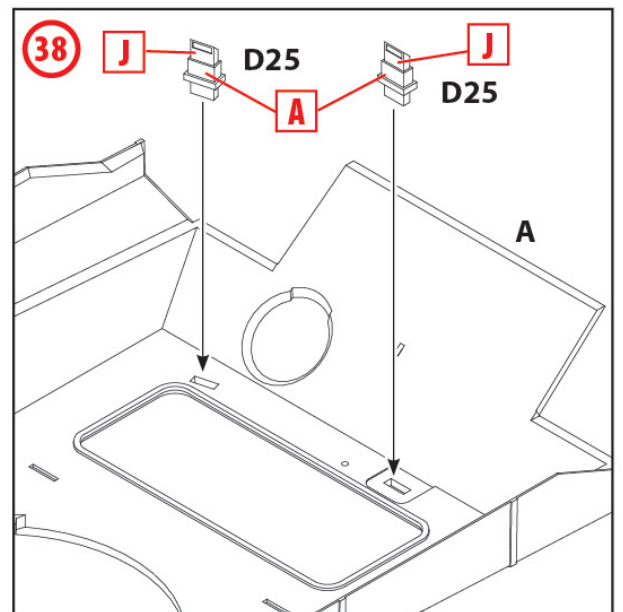
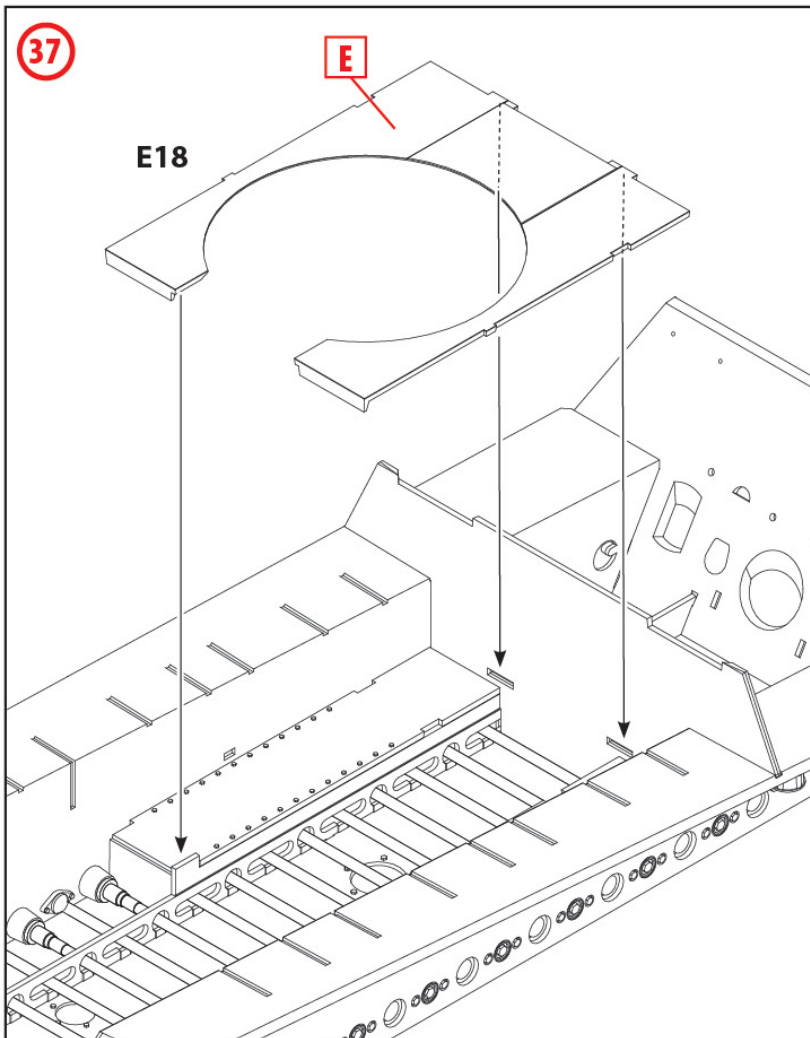
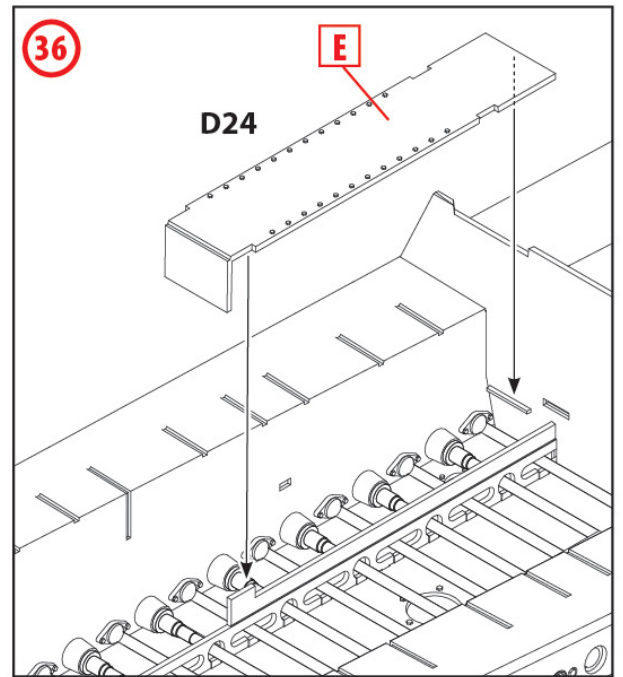
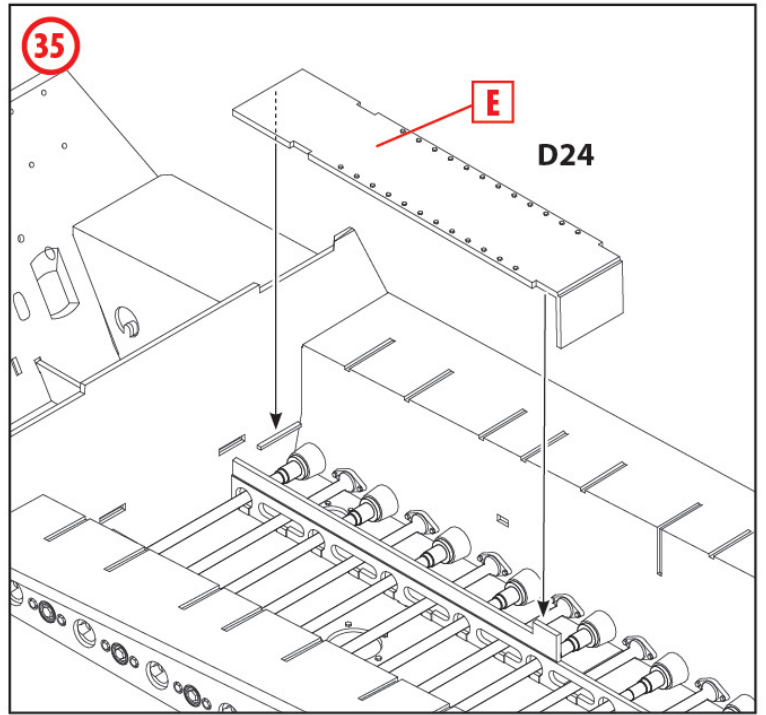
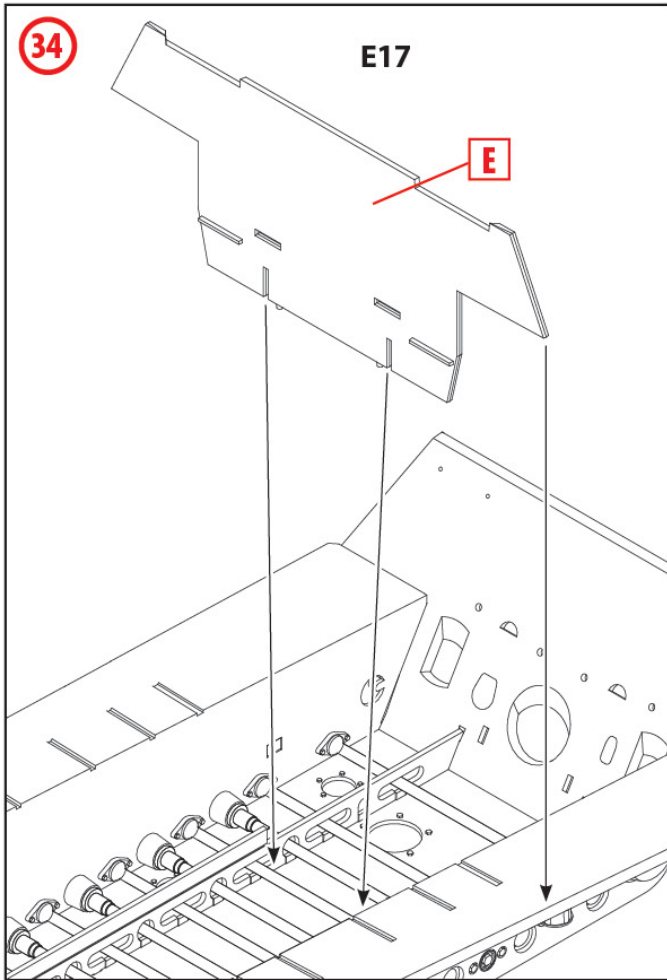

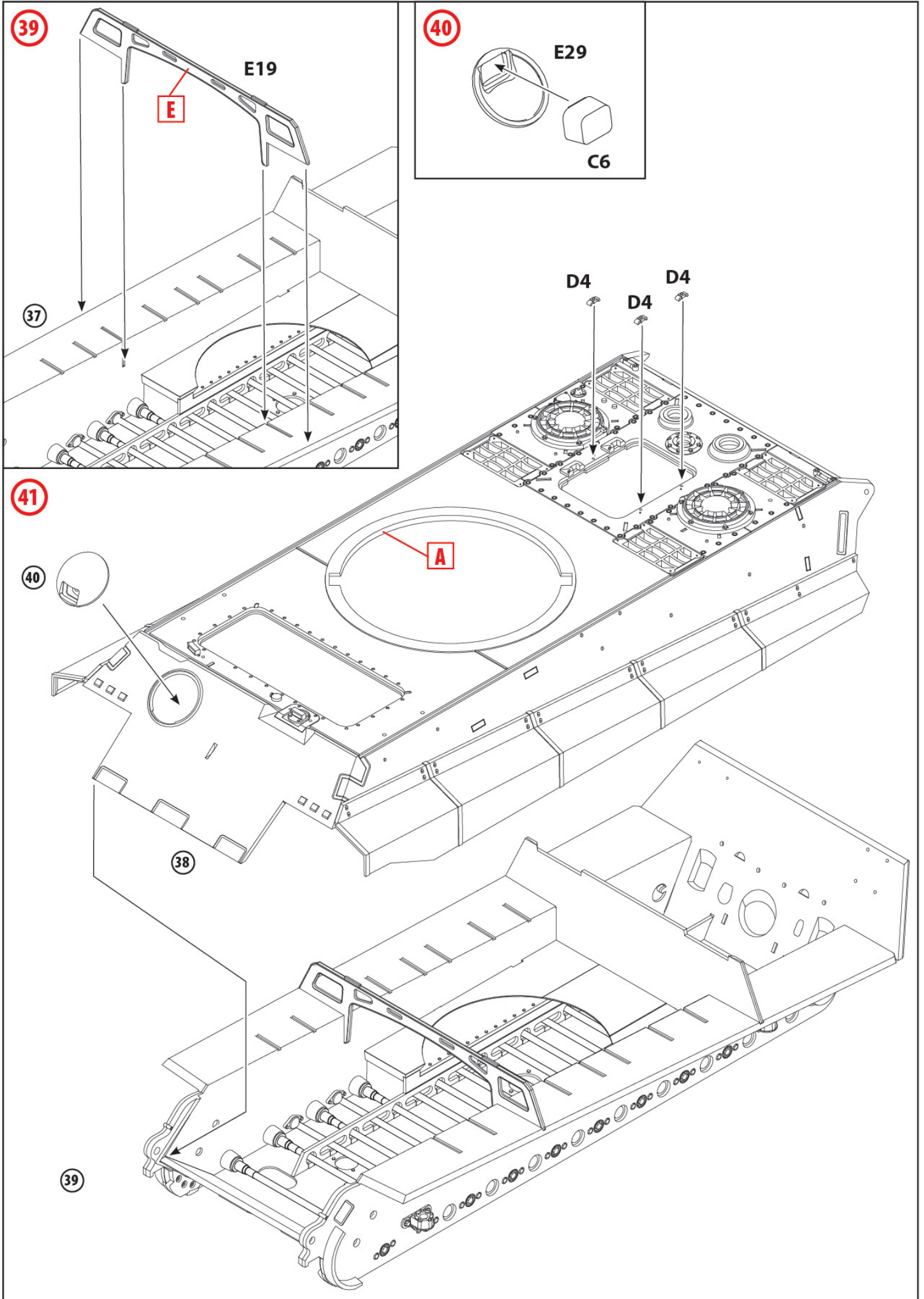

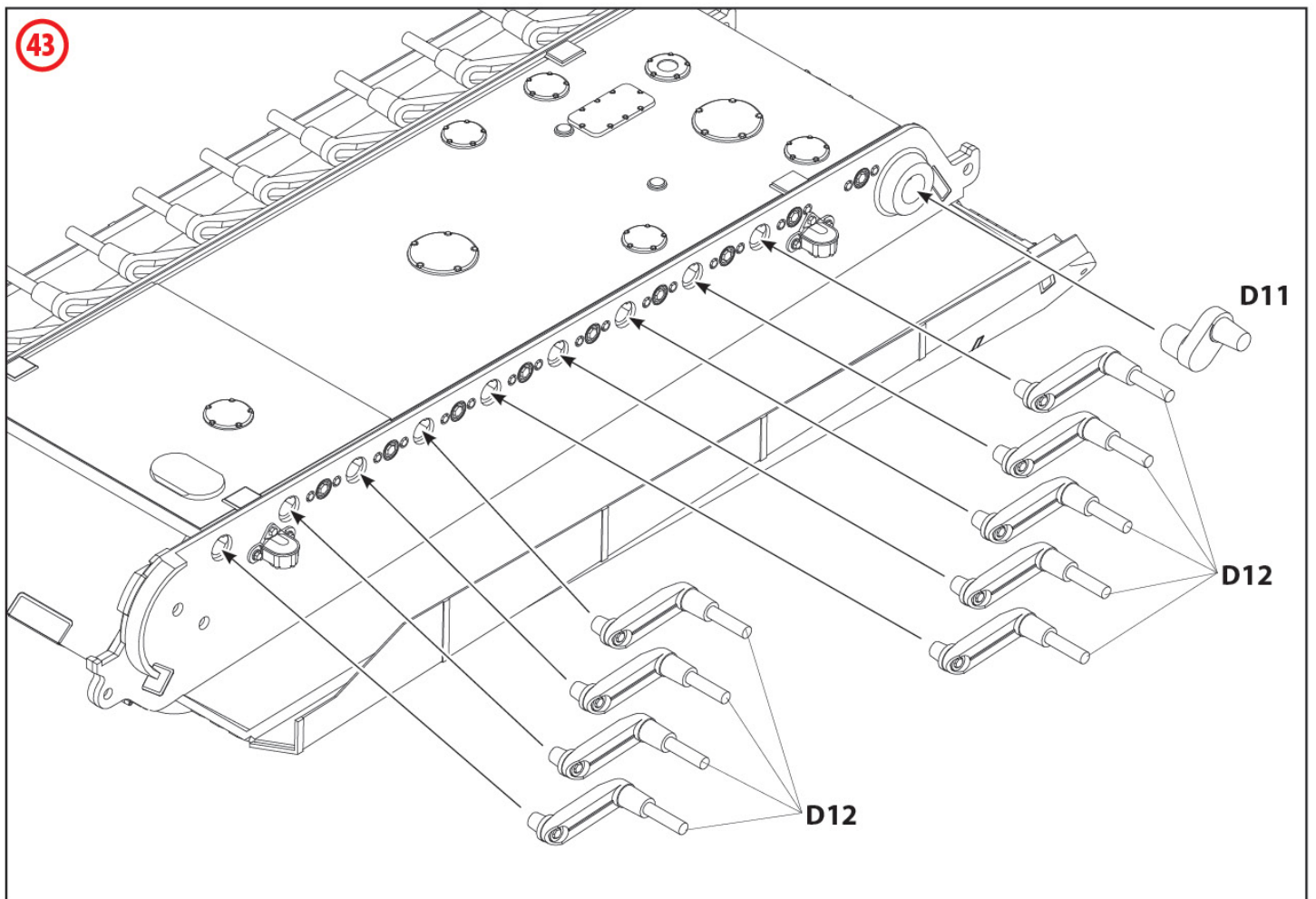
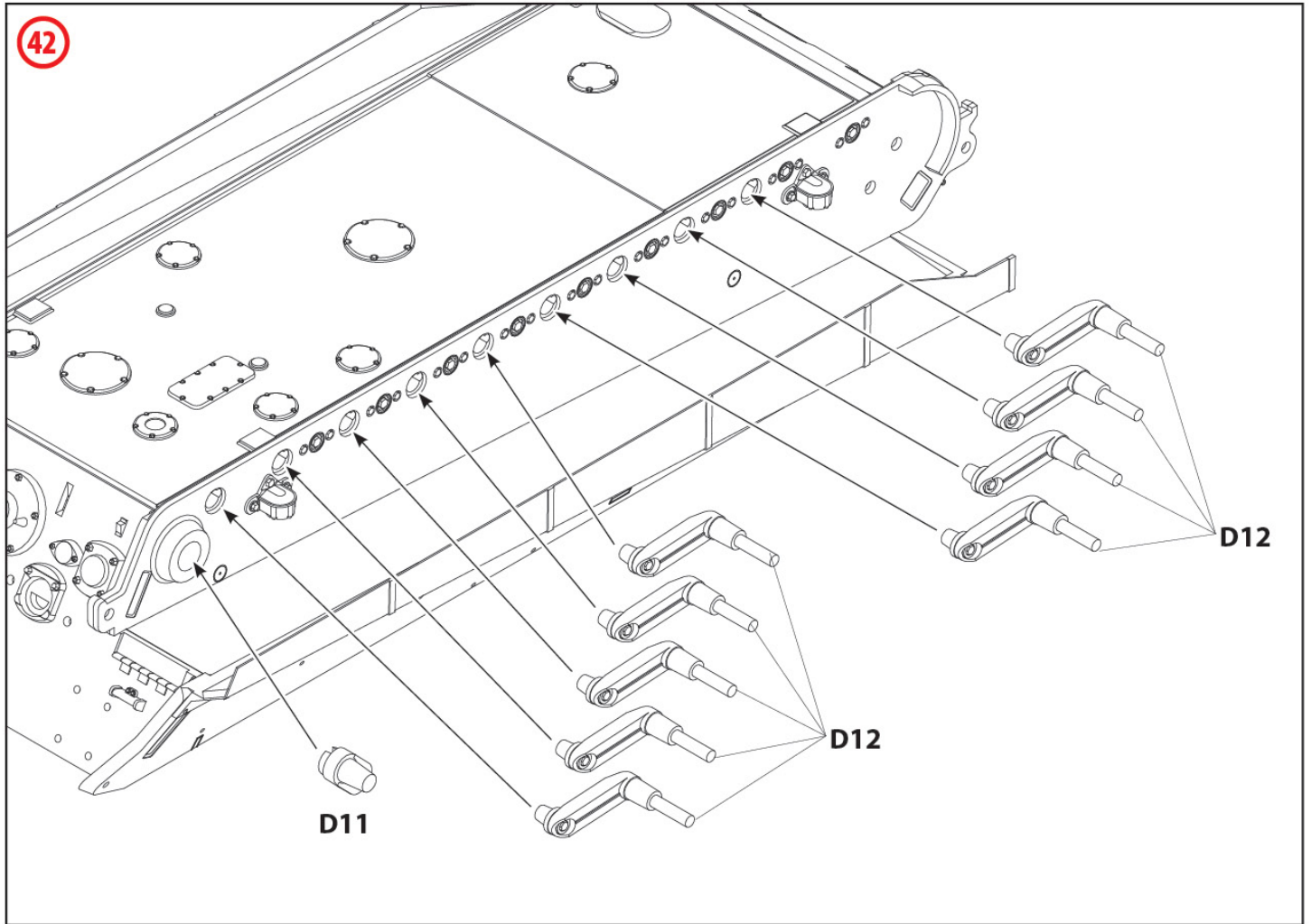

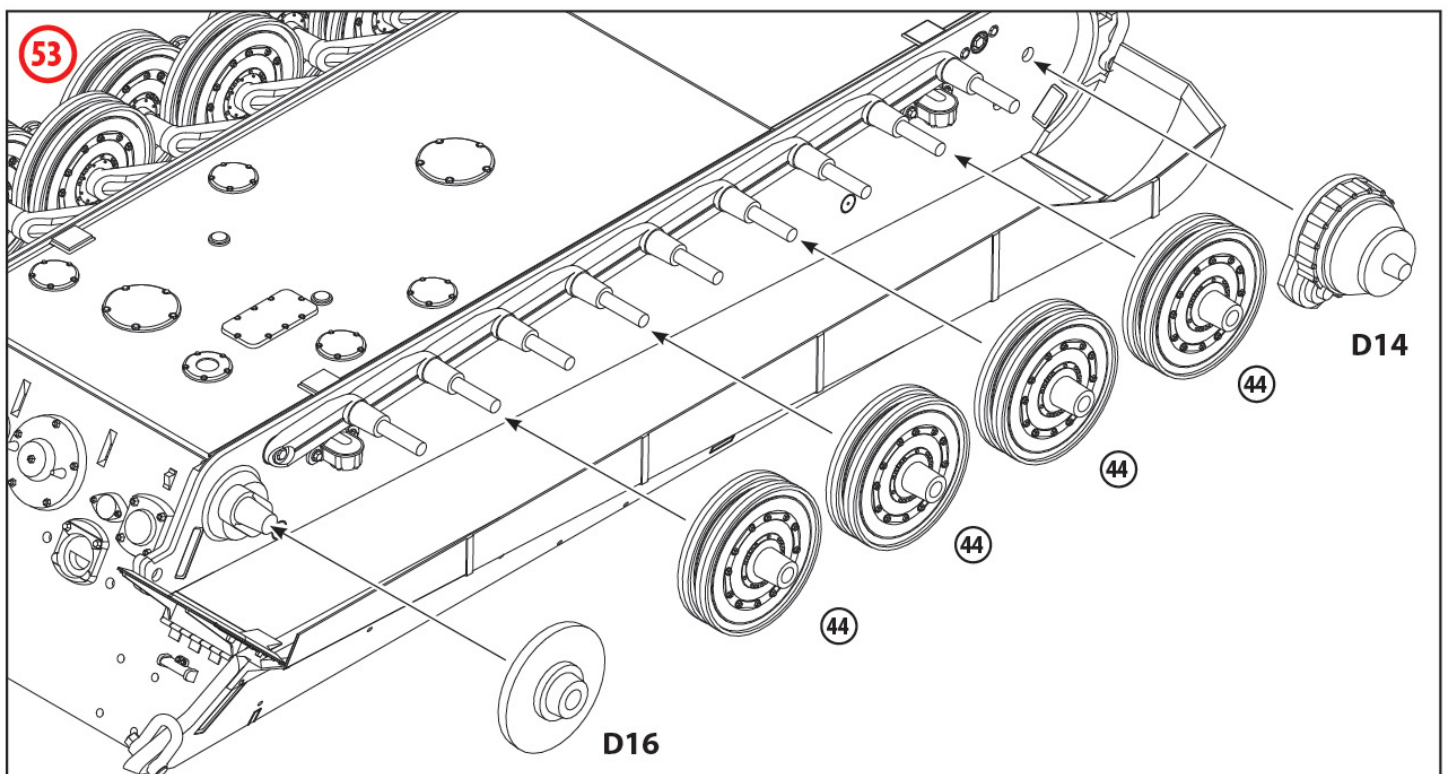
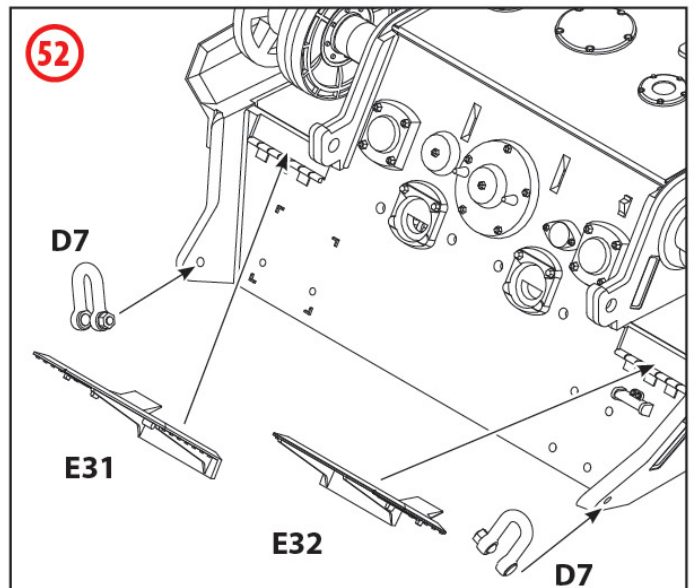
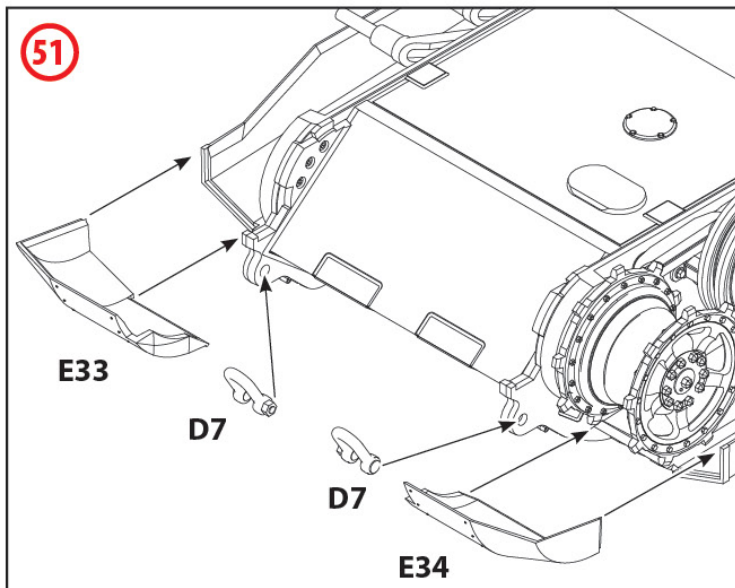
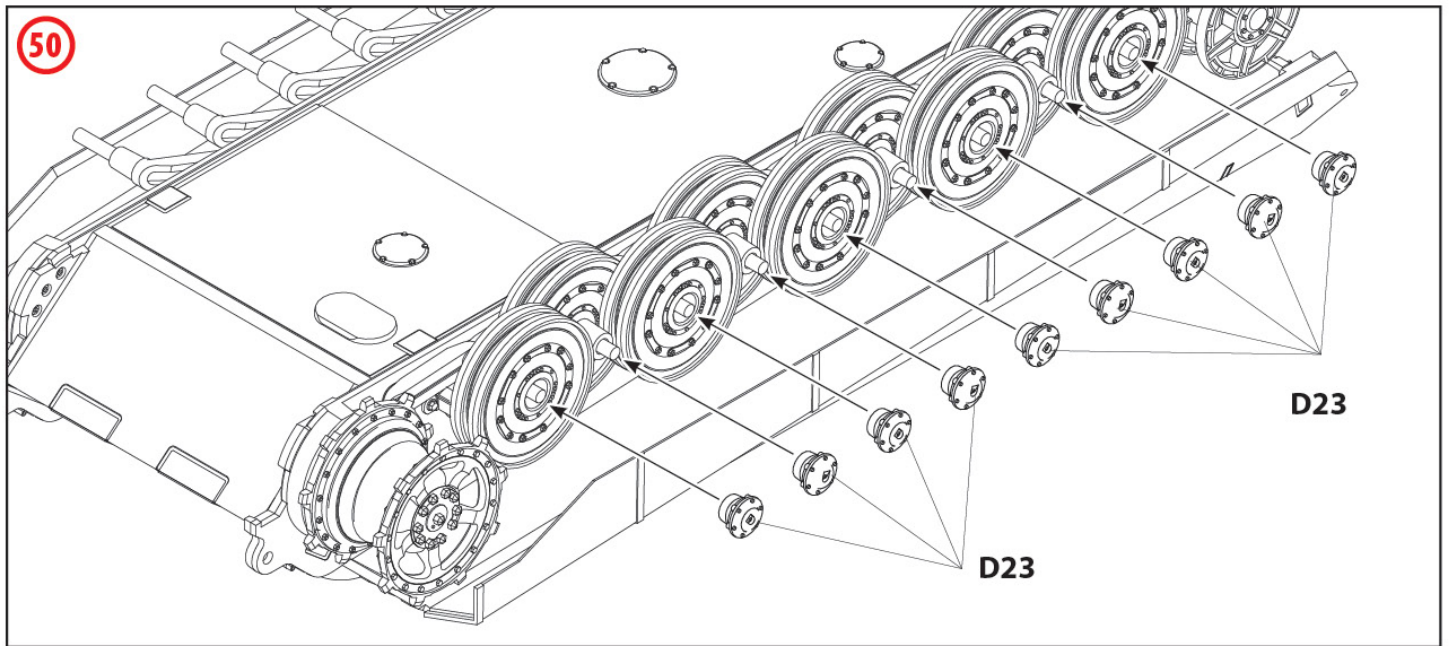

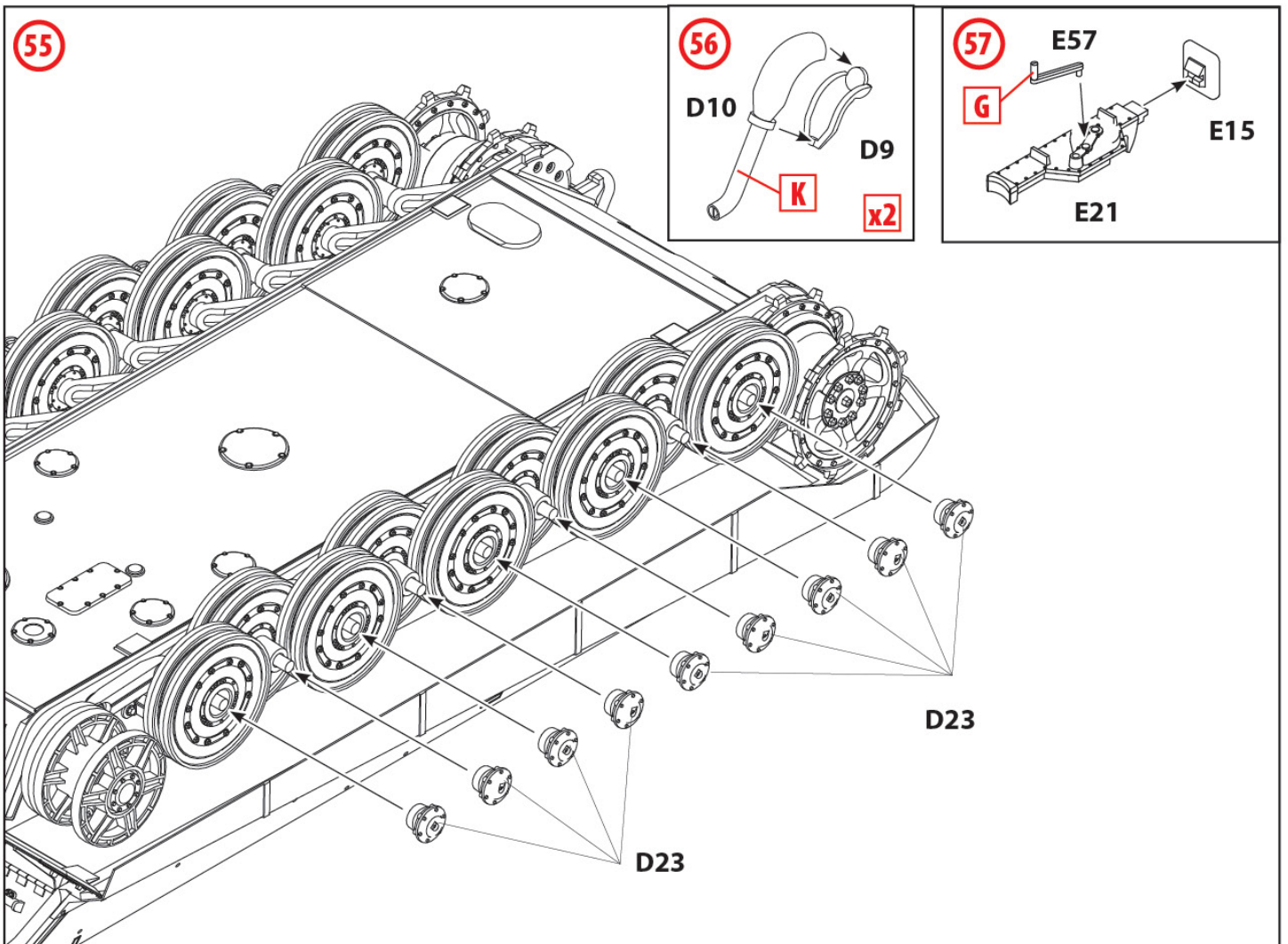
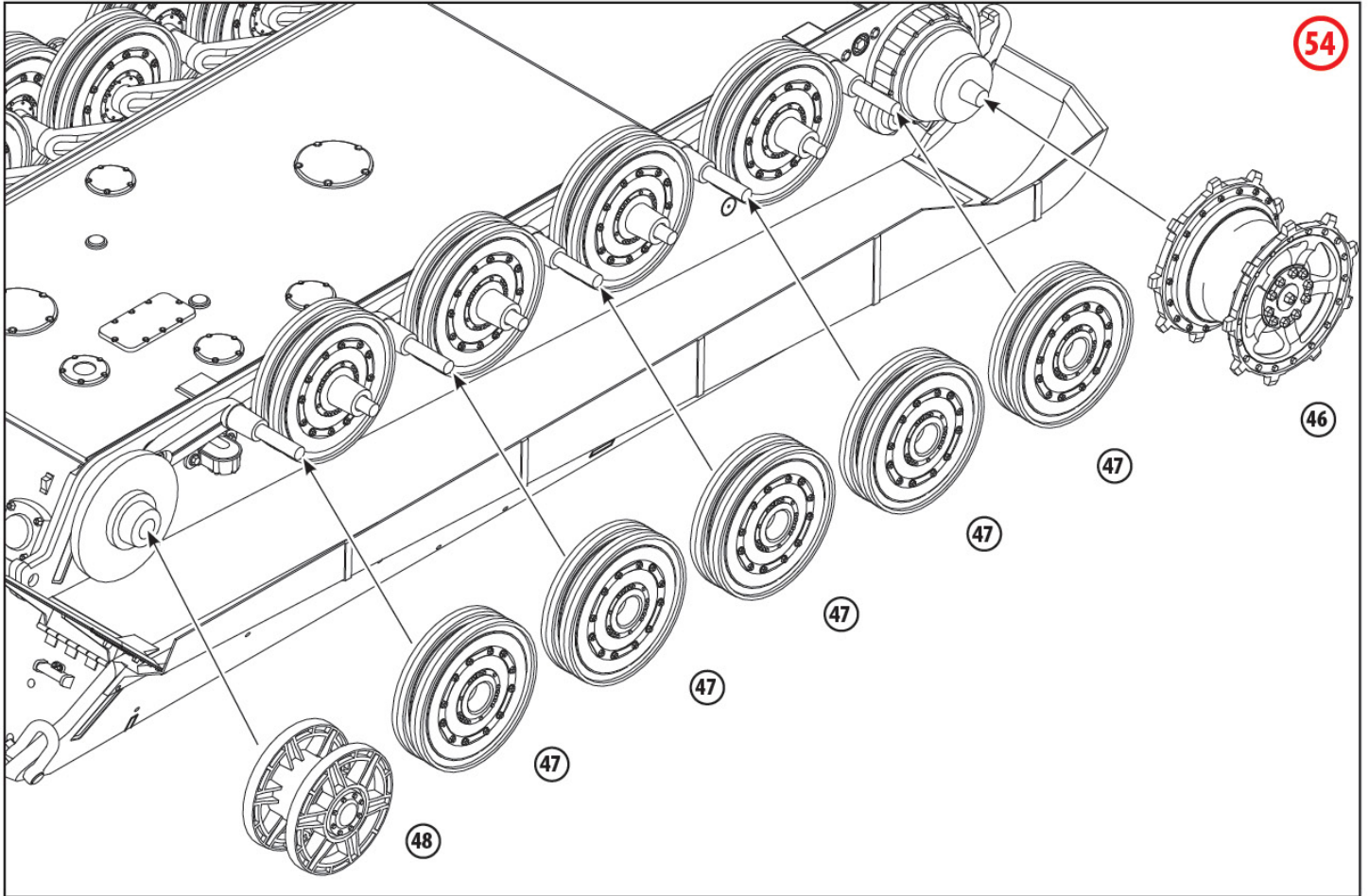

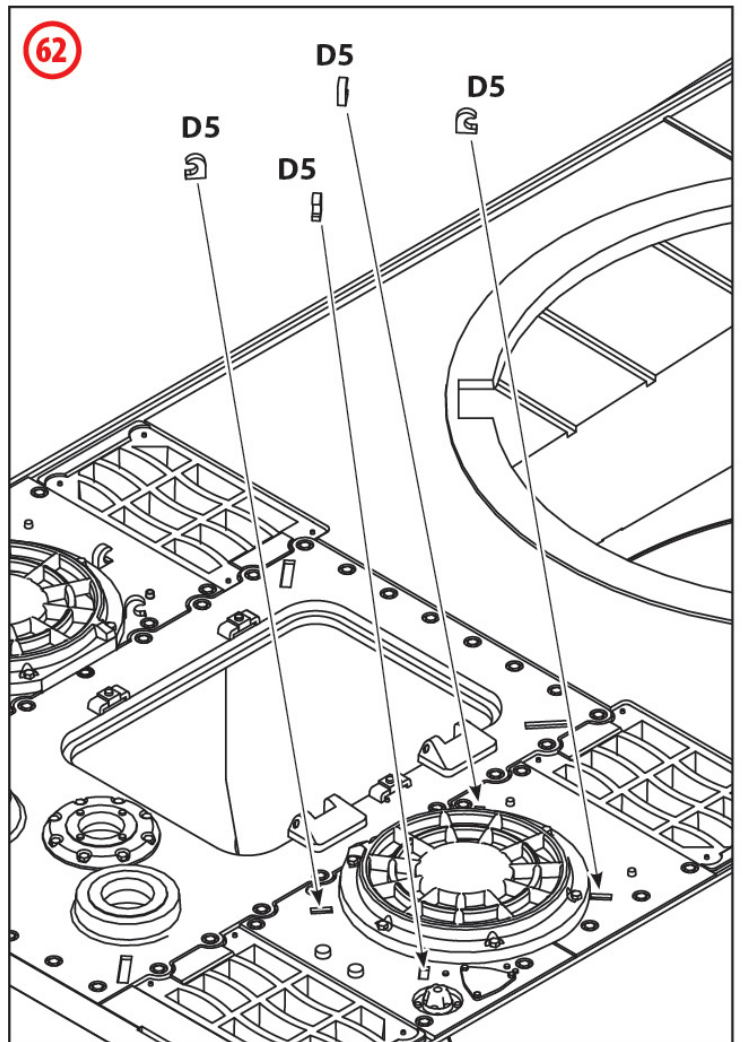
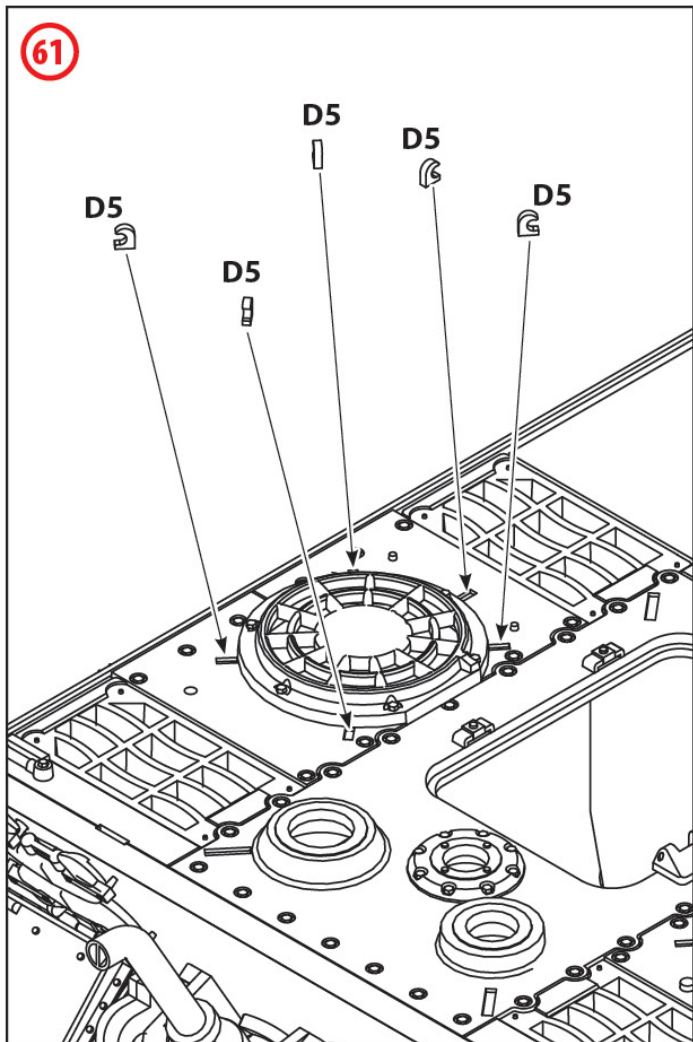
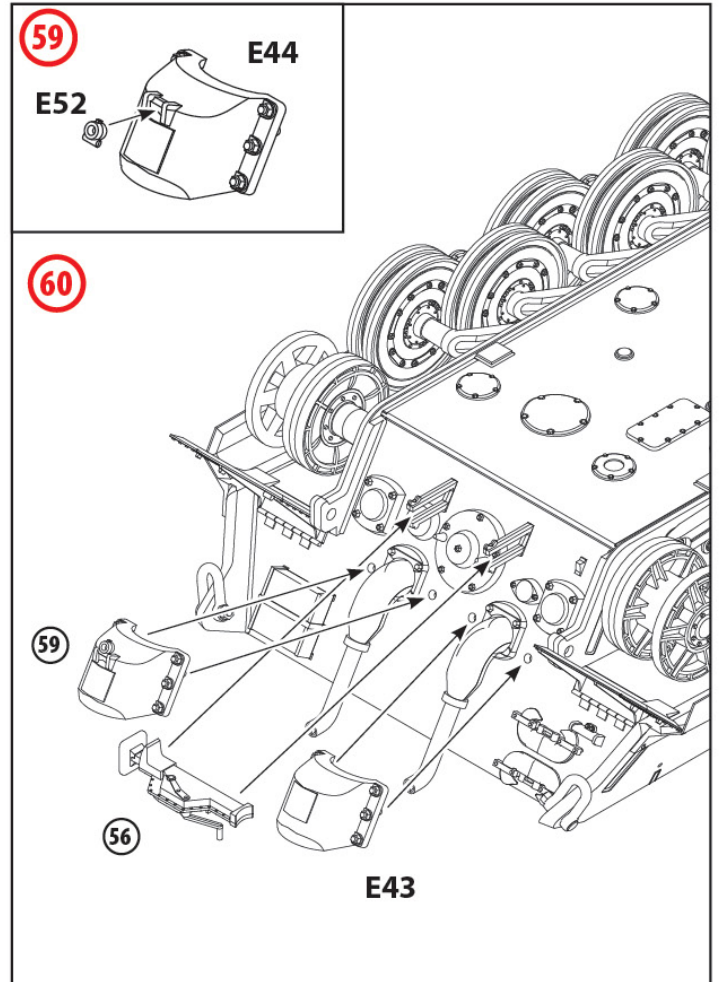
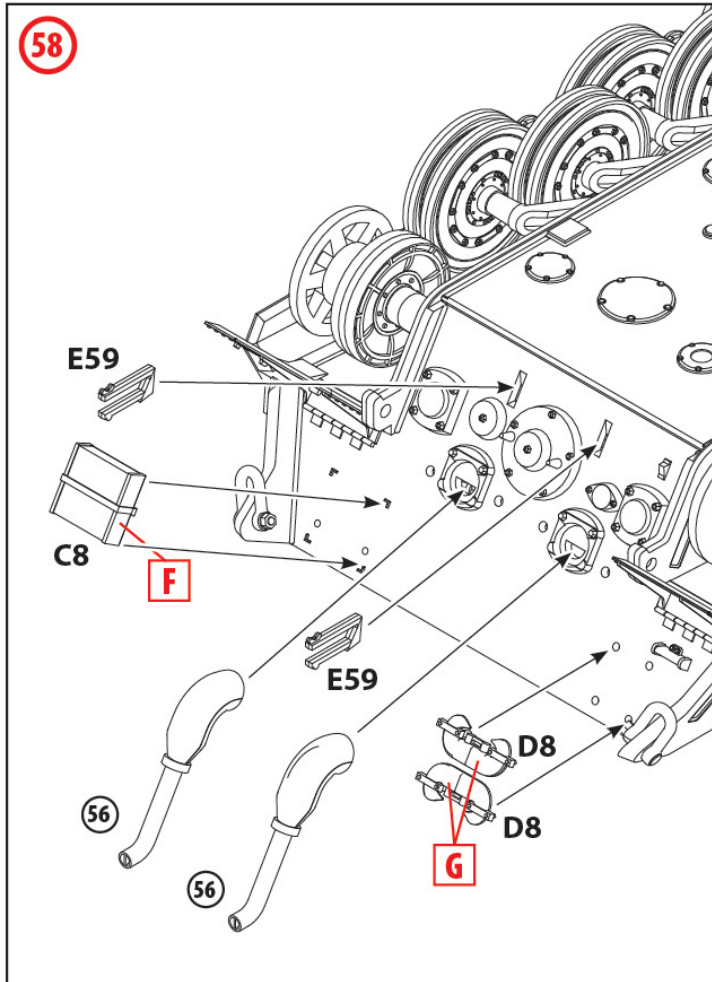

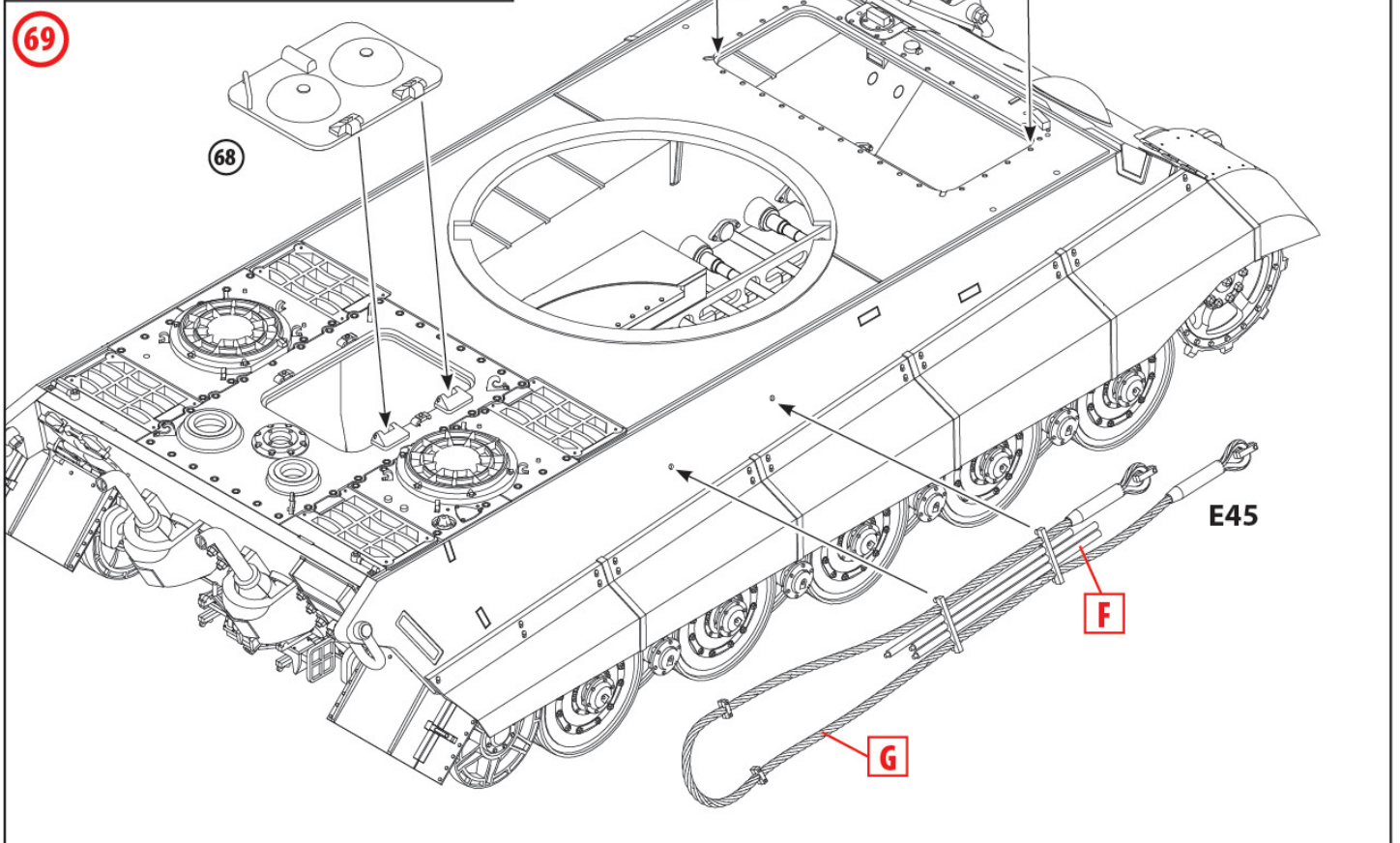
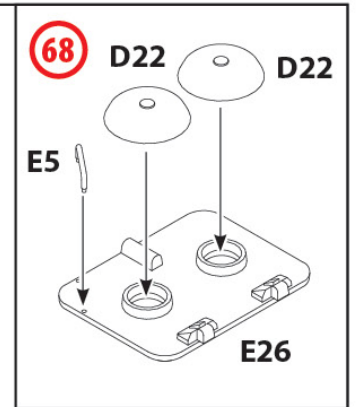
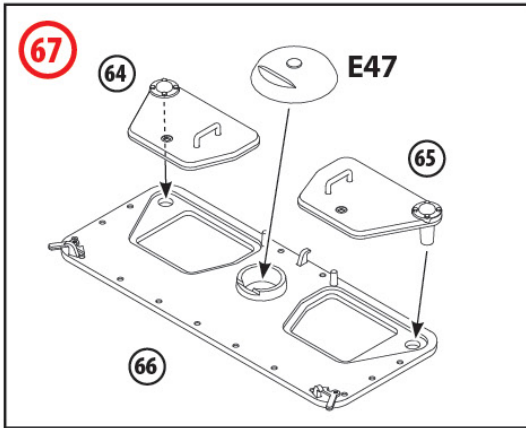
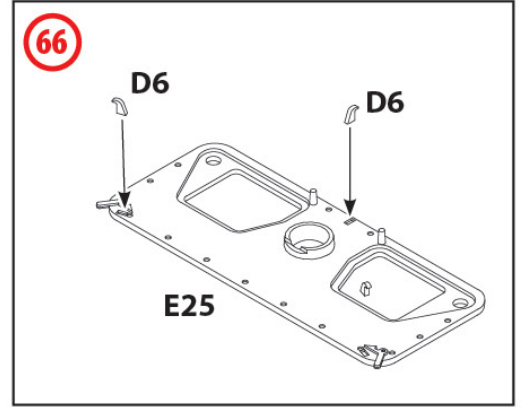
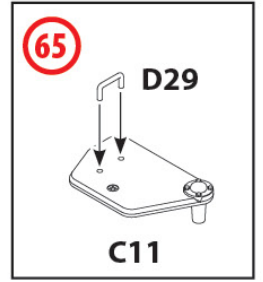
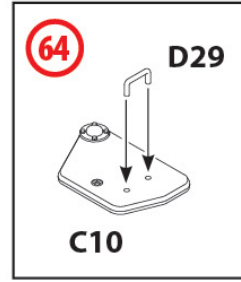
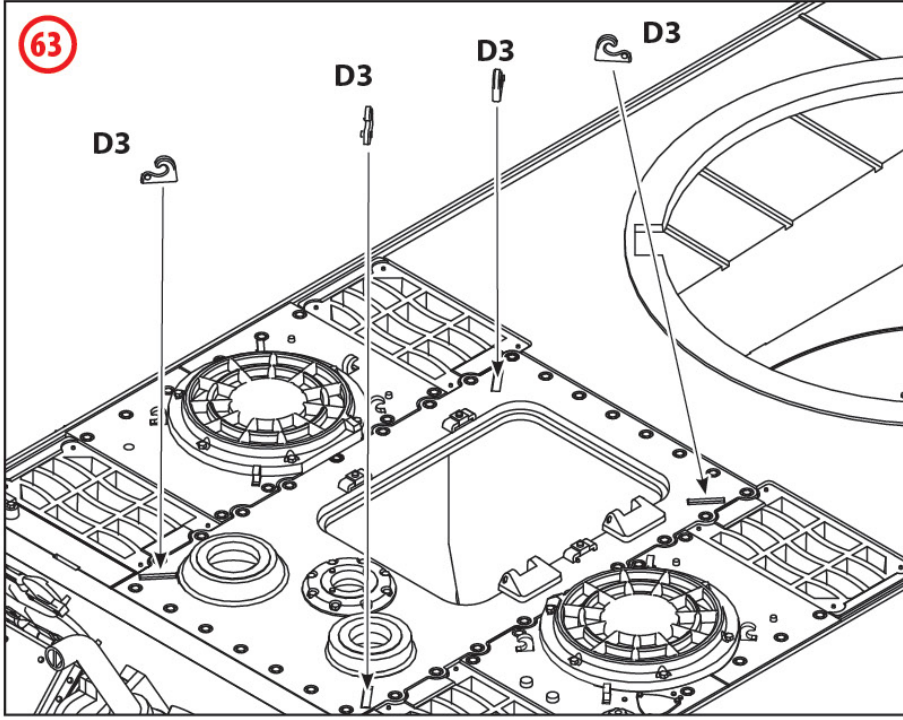

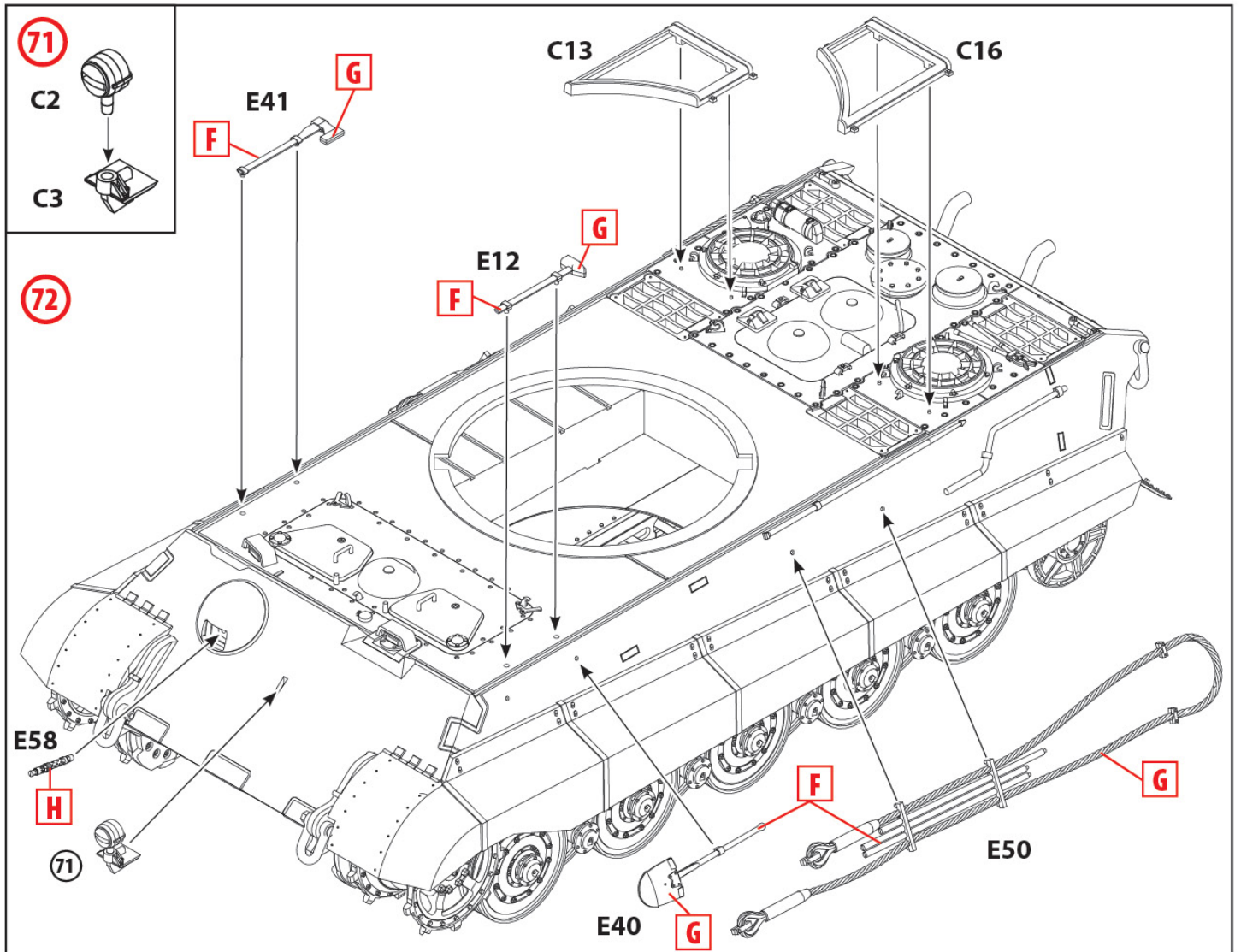
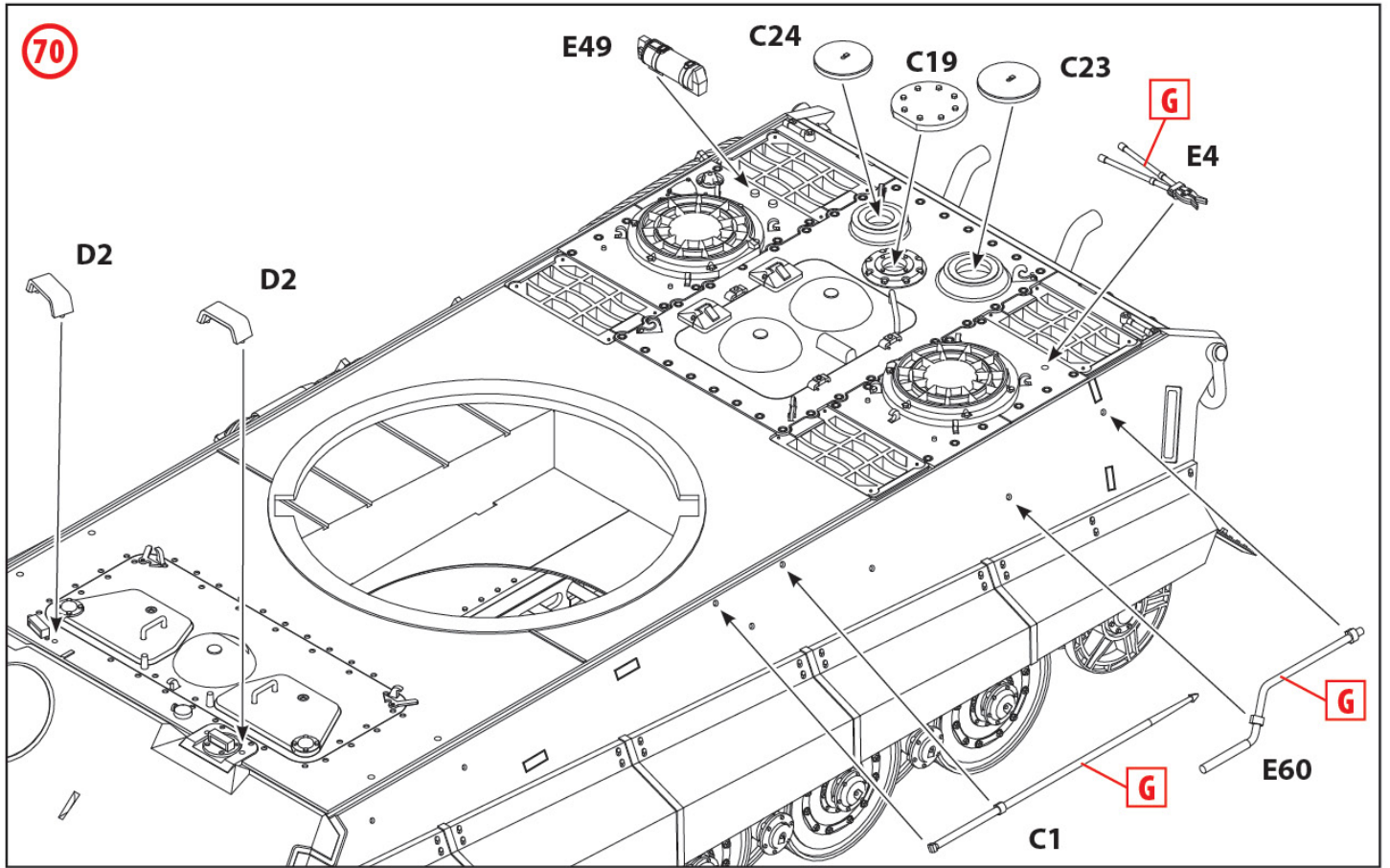

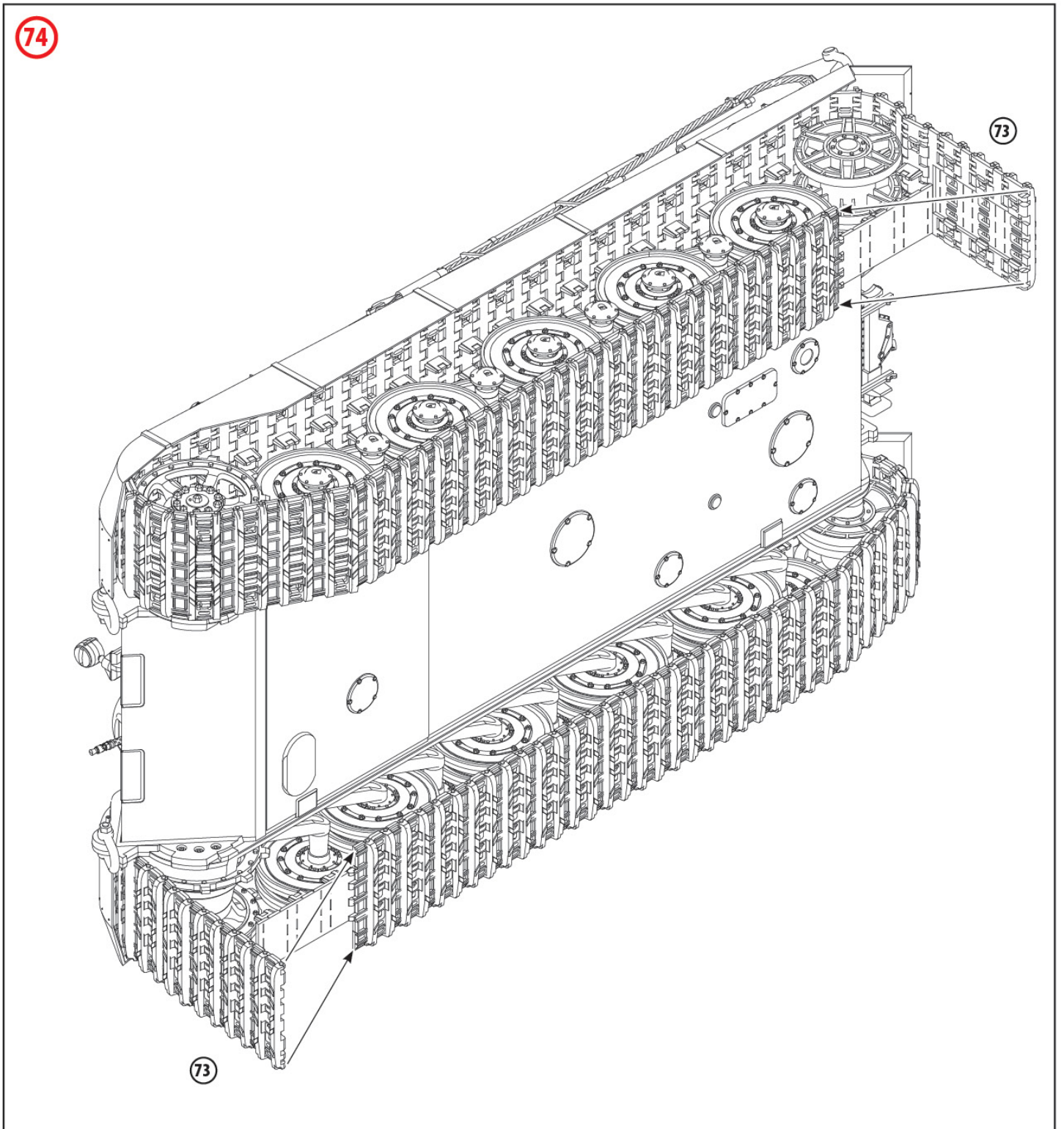
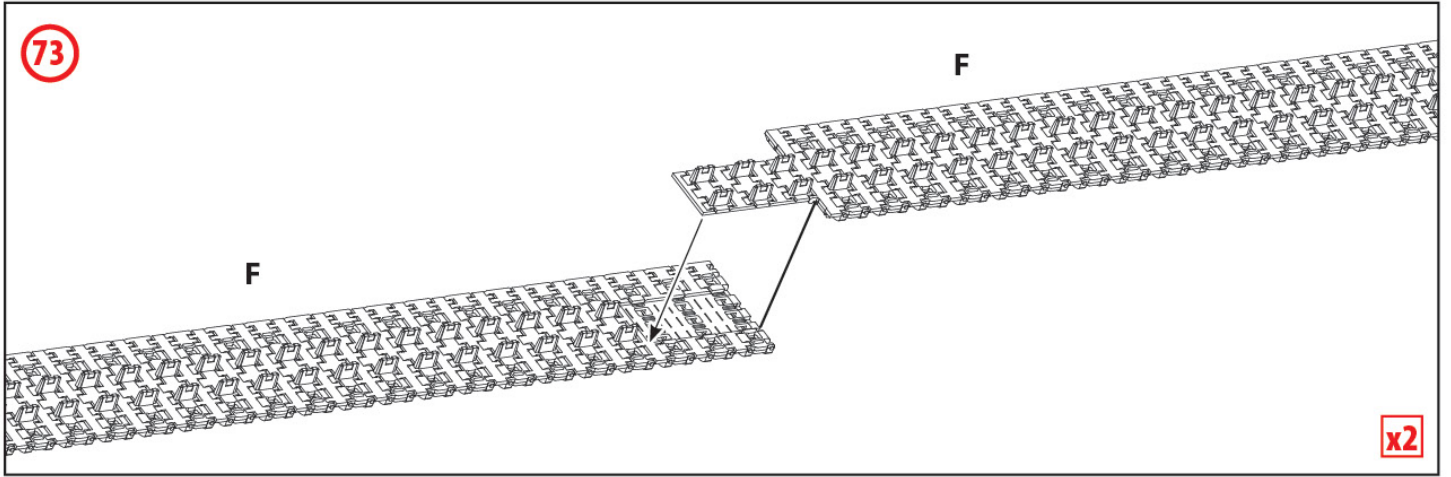

75

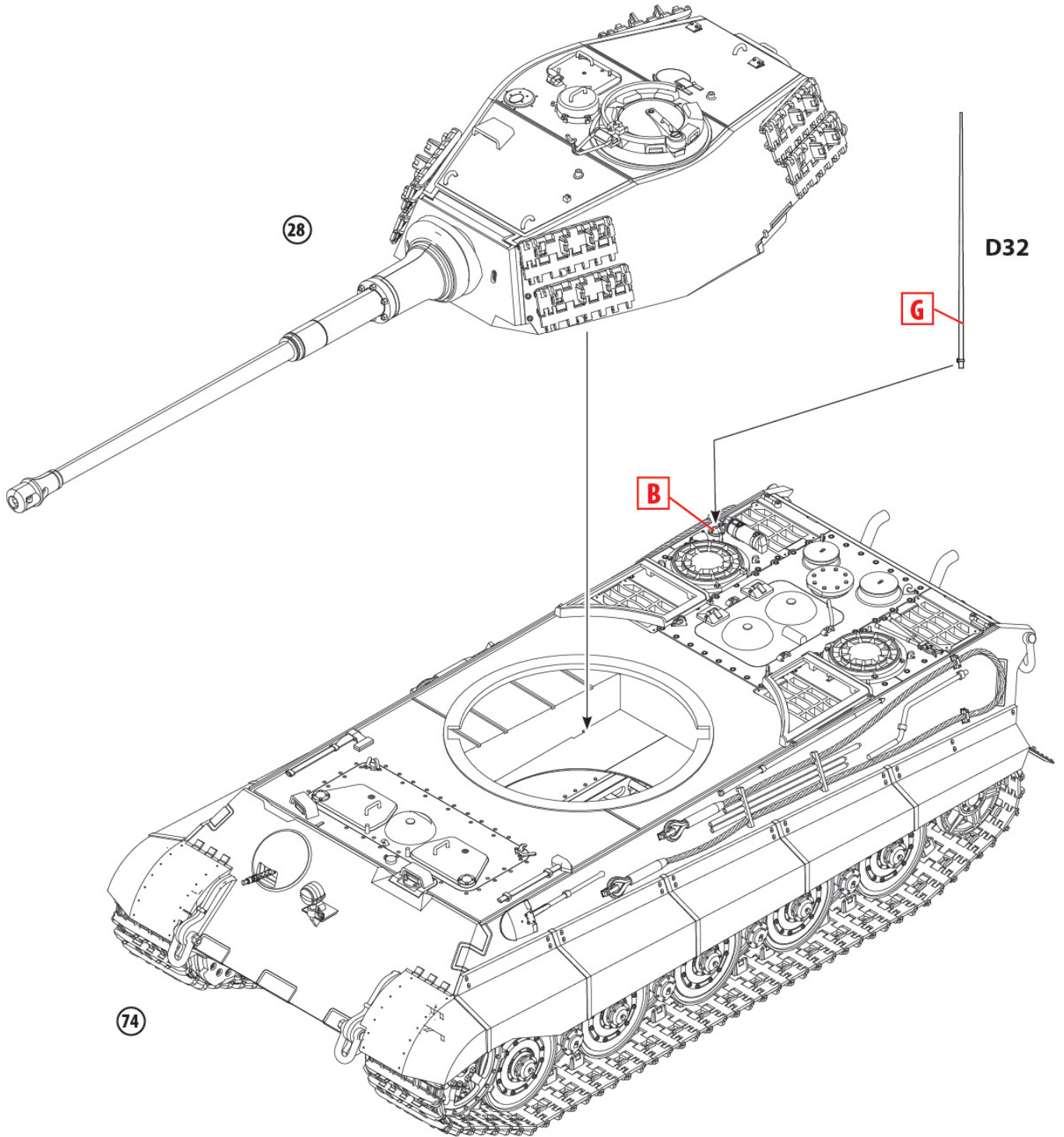

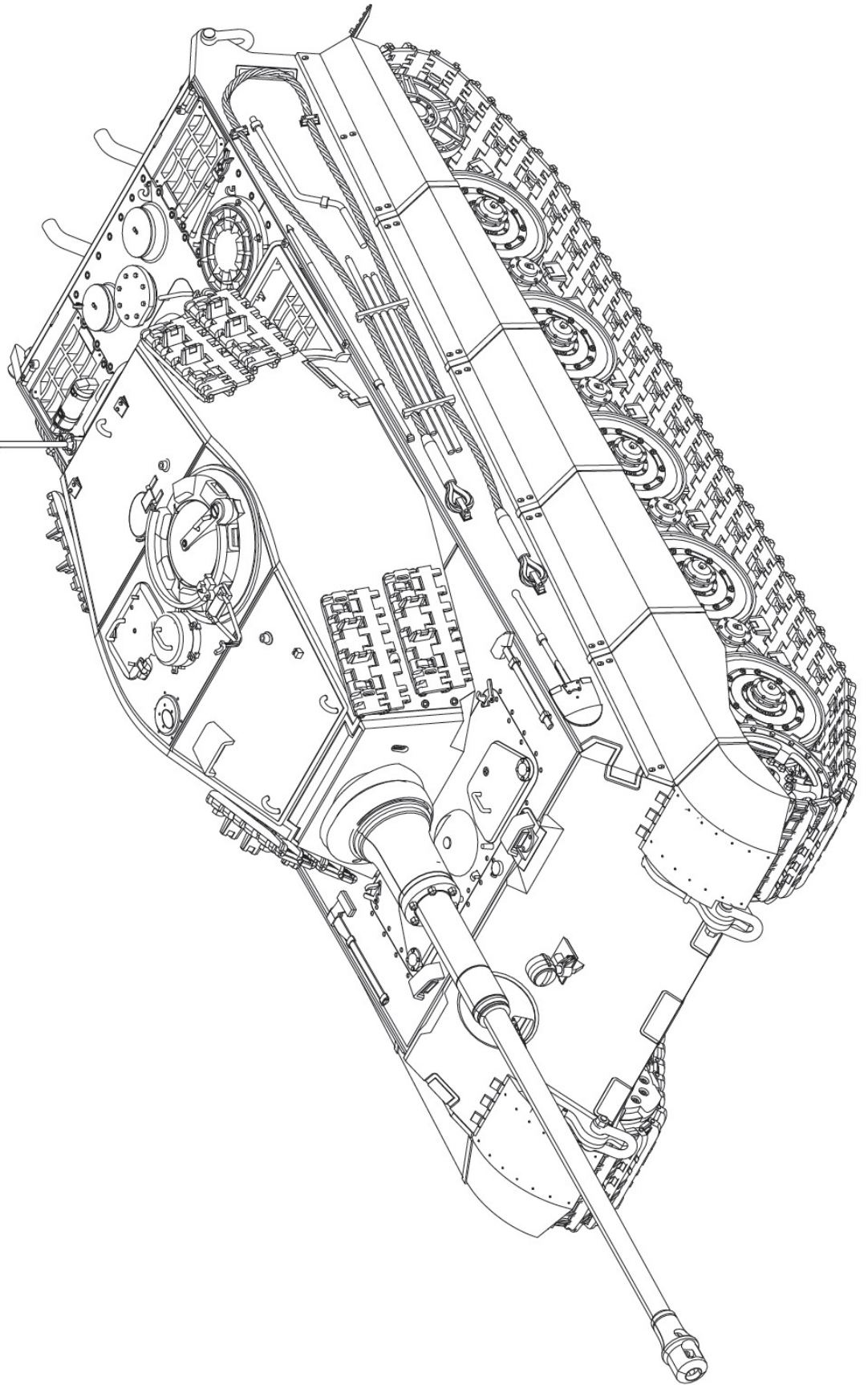

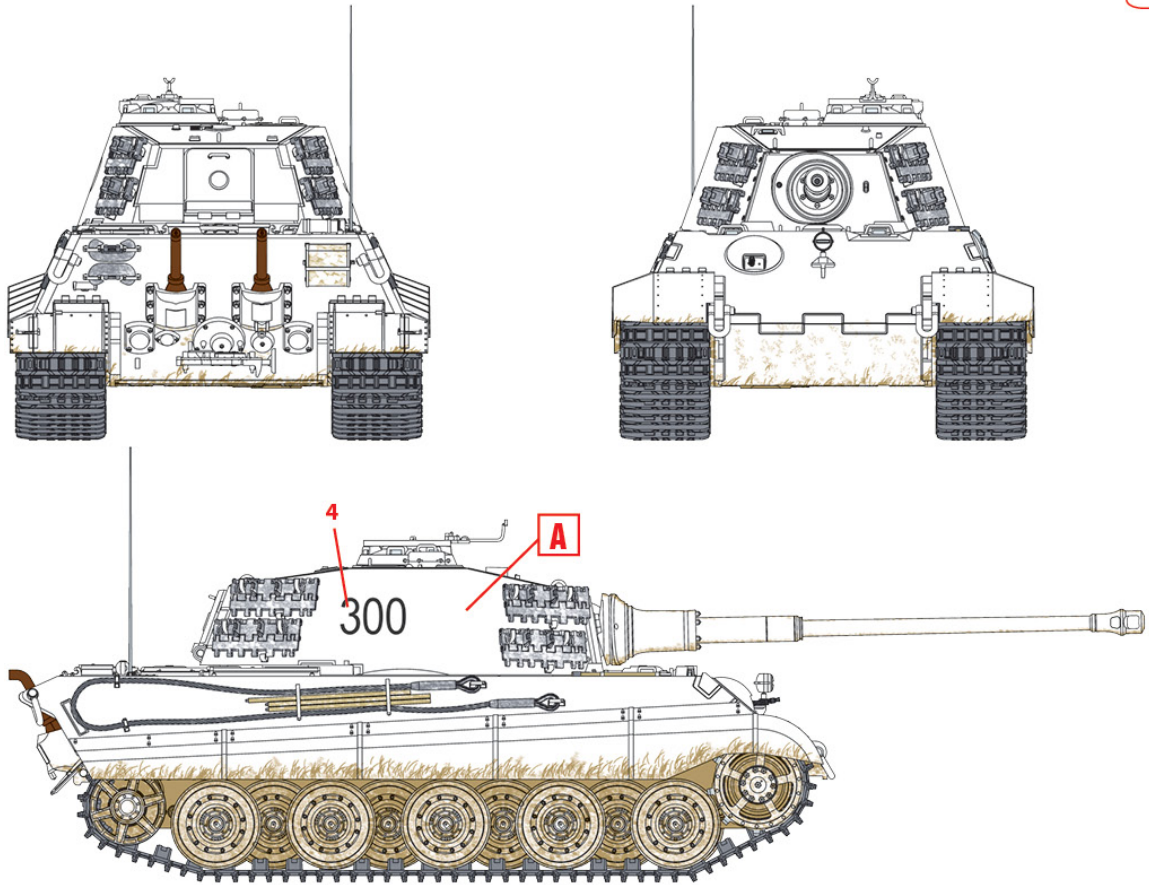

1. Pz.Kpfw. VI Ausf.B, важкий танковий батальйон "Фельдгеррнгалле", Угорщина, березень 1945 р.
Pz.Kpfw. VI Ausf.B, s.Pz.Abt. Feldherrnhalle, Hungary, Marth 1945

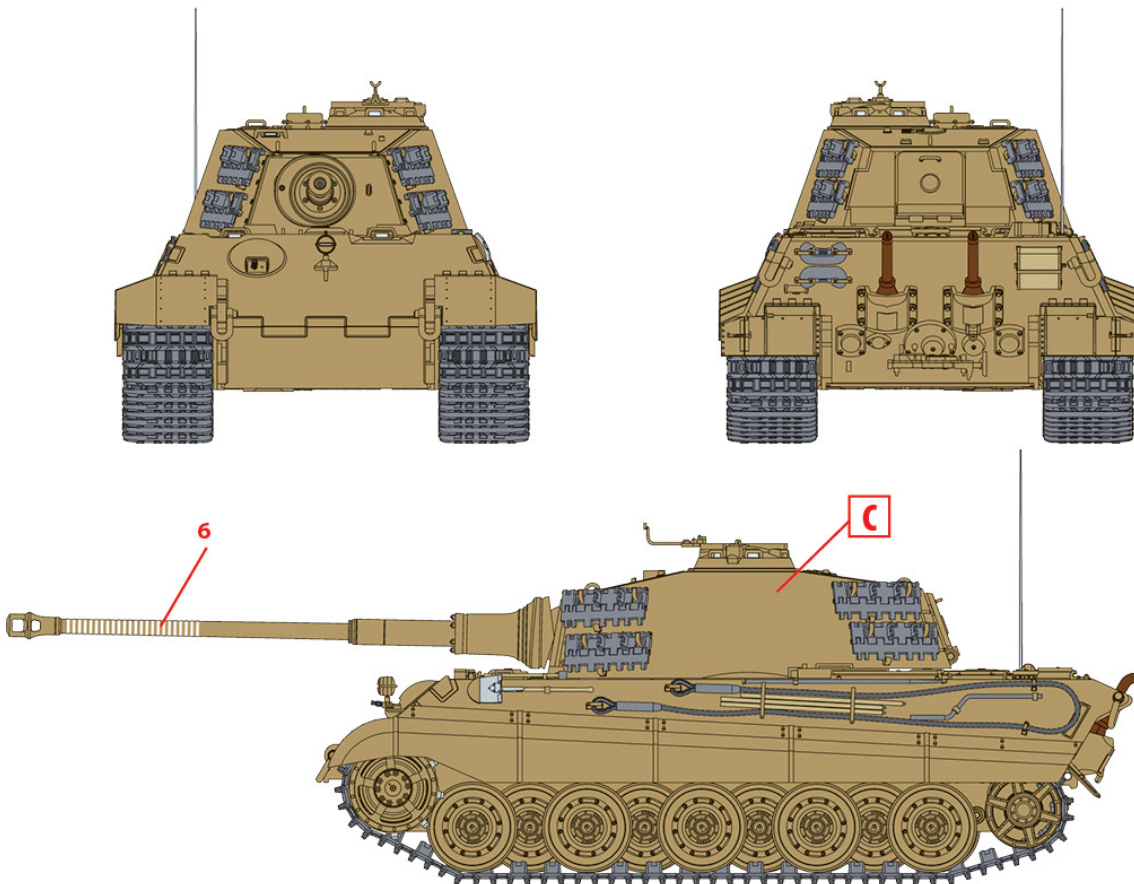

2. Pz.Kpfw. VI Ausf.B, 503-й важкий танковий батальйон, Данциг, березень 1945 р.
Pz.Kpfw. VI Ausf.B, s.Pz.Abt. 503, Danzig, Marth 1945

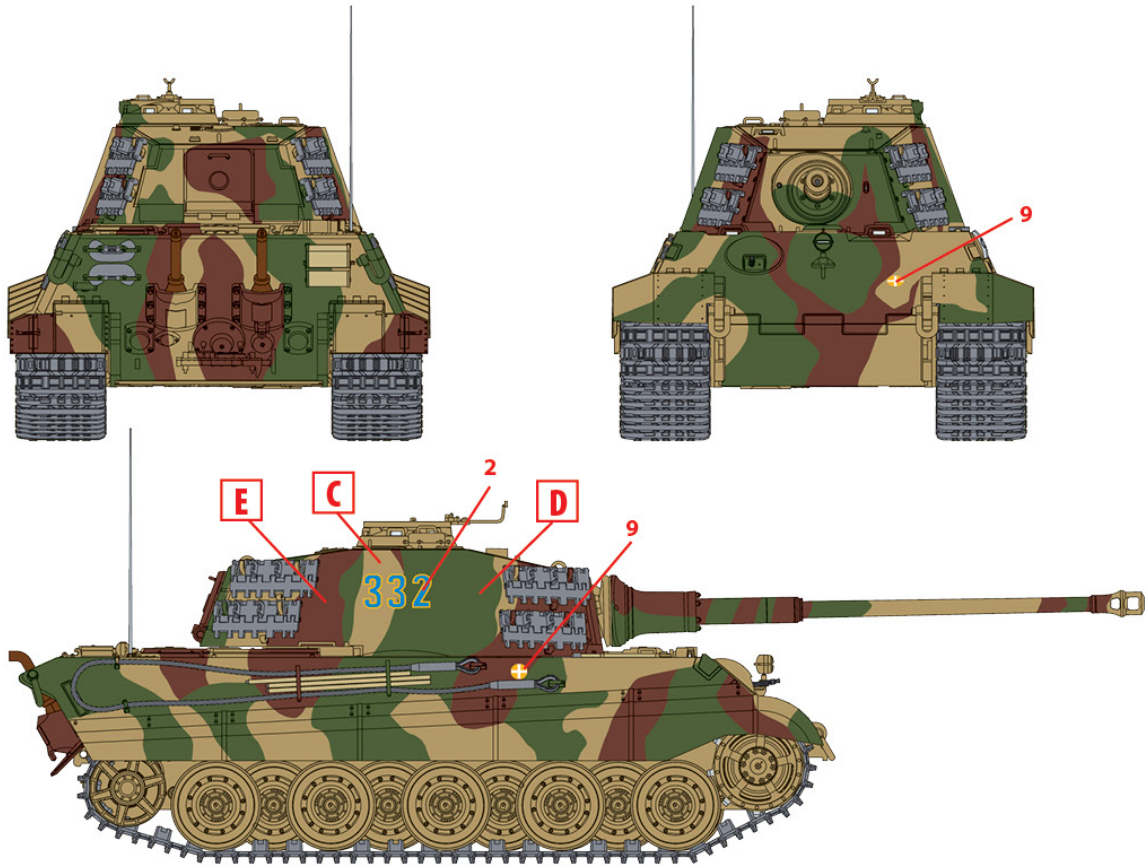

3. Pz.Kpfw. VI Ausf.B, 501-й важкий танковий батальйон, Арденни, грудень 1944 р.
Pz.Kpfw. VI Ausf.B, s.Pz.Abt. 501, Ardennes, December 1944

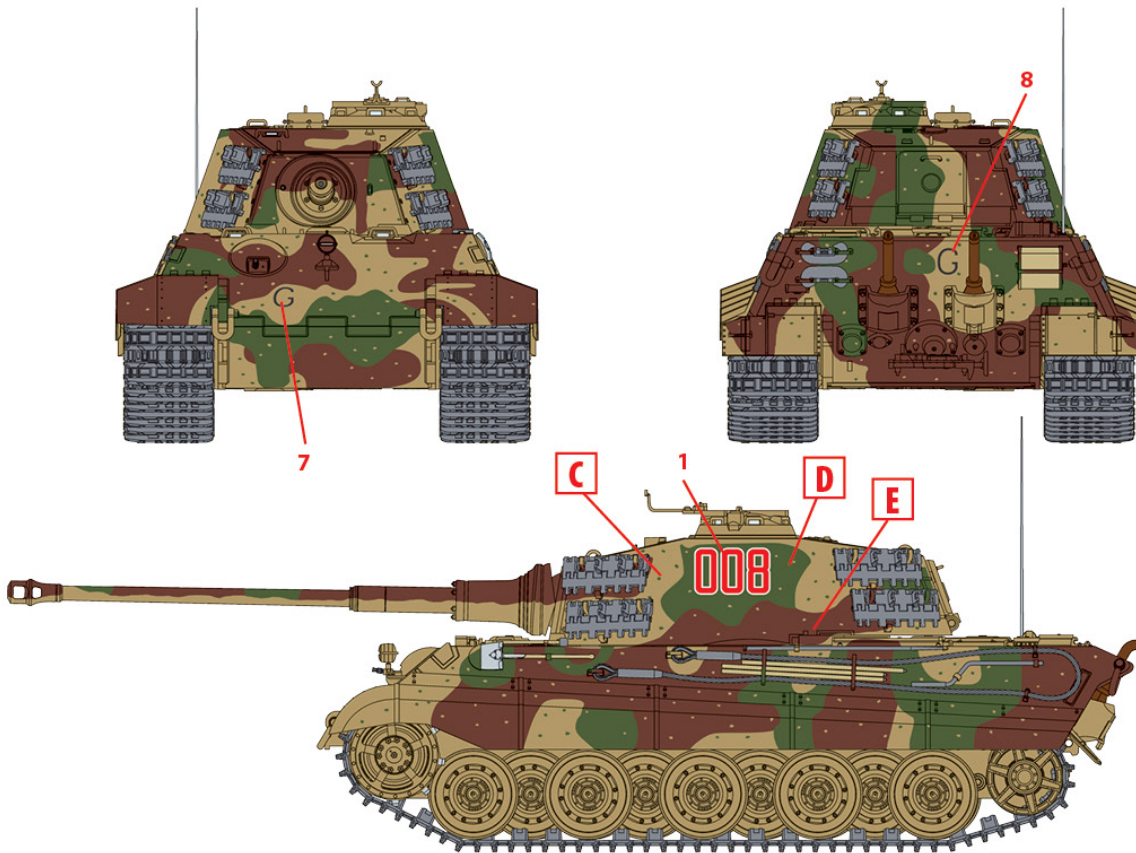

4. Pz.Kpfw. VI Ausf.B, штаб 501-го важкого танкового батальйона, Арденни, грудень 1944 р.
Pz.Kpfw. VI Ausf.B, Stab/s.Pz.Abt. 501, Ardennes, December 1944