



Lastkraftwagen 3,5t AHN із закритим кузовом Німецький санітарний автомобіль 2СВ

У 1939 р. компанія Рено розпочала розробку безкапотних вантажних автомобілів серії АН для французької армії. Одним з них була вантажівка АНН вантажопідйомністю 3,5 т. Автомобіль був оснащений 6-циліндровим двигуном і мав привід лише на задню вісь. Виробництво почалося у березні 1941 р. під керівництвом німецької окупаційної адміністрації.

Вантажні автомобілі АНН широко застосовувалися всіма родами військ Німеччини протягом усієї війни всюди - на радянсько-німецькому фронті, Італії та Франції.

Усього за 1941-1944 рр. було виготовлено близько 4000 автомобілів АНН. Деякі з них були обладнані закритими кузовами і використовувалися як санітарні машини.

Тактико-технічні характеристики автомобіля АНН із закритим кузовом

Довжина, мм	6600
Ширина, мм	2400
Висота, мм	3070
База, мм	3730
Колія передня, мм	1790
Колія задня, мм	1658
Двигун	Renault, 6-цил., 4,1 л, 75 к.с.
Максимальна швидкість, км/год	70
Запас ходу по шосе, км	300

УВАГА!

Перед складанням уважно прочитати інструкцію з монтажу. Кожна деталь пронумерована. Дотримуватися послідовності монтажу. Необхідні робочі інструменти: ніж і напилек для зачистки деталей; гумова стрічка, клейка стрічка і прищипки для білизни (для притиснення склеюваних деталей). Деталі з пластику очистити в розчині м'якого миючого засобу і висушити на повітрі для того, щоб фарба і перевідні картини краще прилипали. Перед приклеюванням перевірити, чи підходять деталі; клей наносити економно. Хром і фарбу видалити з поверхонь склеювання. Невеликі деталі пофарбувати перед тим, як вони будуть видалені з рамок. Фарбу необхідно добре просушити, тільки після цього продовжувати складання. Кожну відповідну перевідну картинку вирізати окремо і приблизно на 20 секунд занурити в теплу воду. На позначеному місці картинку відокремити від паперу і притиснути промокальним папером.

Lastkraftwagen 3,5t AHN with Shelter WWII German Ambulance Truck

The Renault Company was began designing of cabover AH series trucks for the French Army in 1939. One of them was AHN truck of 3,5 t capacity. This truck was equipped with 6 cyl. engine and had rear drive only. Production was began in March 1941 under the control of the German occupation administration.

AHN trucks were widely used in all German arms of service up to the end of war everywhere - in the Soviet-German front, in Italy and France.

There were produced about 4000 AHN trucks all in all in 1941-1944.

Tactical and Technical Specifications of AHN with Shelter

Length, mm	6600
Width, mm	2400
Height, mm	3070
Wheel base, mm	3730
Track front, mm	1790
Track rear, mm	1658
Engine	Renault, 6 cyl., 4,1 l, 75 hp
Max. Speed, km/h	70
Range, km	300

CAUTION!

Read the instructions thoroughly prior to assembly. Each component is numbered. Adhere to specified sequence of assembly. Tools required: knife and file for removal of components from frame; rubber bond, adhesive tape and clothes pegs for clamping components together after applying adhesive. Clean plastic components in a mild detergent solution and allow to air-dry so that paint and transfers adhere better. Prior to applying adhesive, check to see whether the components fit together; apply adhesive sparingly. Remove chrome and paint from the contact surfaces. Paint small components before removing them from the frame. Allow paint to dry well, and only then continue to assemble. Cut out each transfer individually and immerse in warm water for approx. 20 seconds. Slide transfer off paper and into designated position, then press on with blotting paper.

ФАРБИ, ЩО ВИКОРИСТОВУЮТЬСЯ / USED COLORS:

	ICM	Model Master		
A	1002	1597	Чорний, напівматовий	Semigloss Black
B	1052	2096	Коричневий, матовий	Schokoladenbraun
C	1040	2095	Темно-жовтий, матовий	Panzer Dunkelgelb
D	1072	2097	Оливково-зелений, мат.	Panzer Olivgrun
E	1001	1768	Білий, матовий	Flat White

	ICM	Model Master		
F	1007	1503	Червоний, напівмат.	Red
G	1025	1780	Сталь	Steel
H	1027	1795	Збрійовий метал	Gun Metal
J	1024	1790	Сріблястий	Chrome Silver
K	1051	1785	Іржа	Rust

01 СТАДІЯ СКЛАДАННЯ
ASSEMBLY STEP

? ДОВІЛЬНИЙ ВИБІР
OPTIONAL

□ ПРОСВЕРДЛИТИ
OPEN HOLE

x2 ЗРОБИТИ ДВІ ДЕТАЛІ
MAKE 2 PCS

03 СКЛАДАЛЬНА ОДИНИЦЯ
ASSEMBLY UNIT

□ ПРИ СКЛАДАННІ НЕ ВИКОРИСТОВУЄТЬСЯ
PARTS NOT FOR USE

A ФАРБА, ЩО ВИКОРИСТОВУЄТЬСЯ
USED COLOR

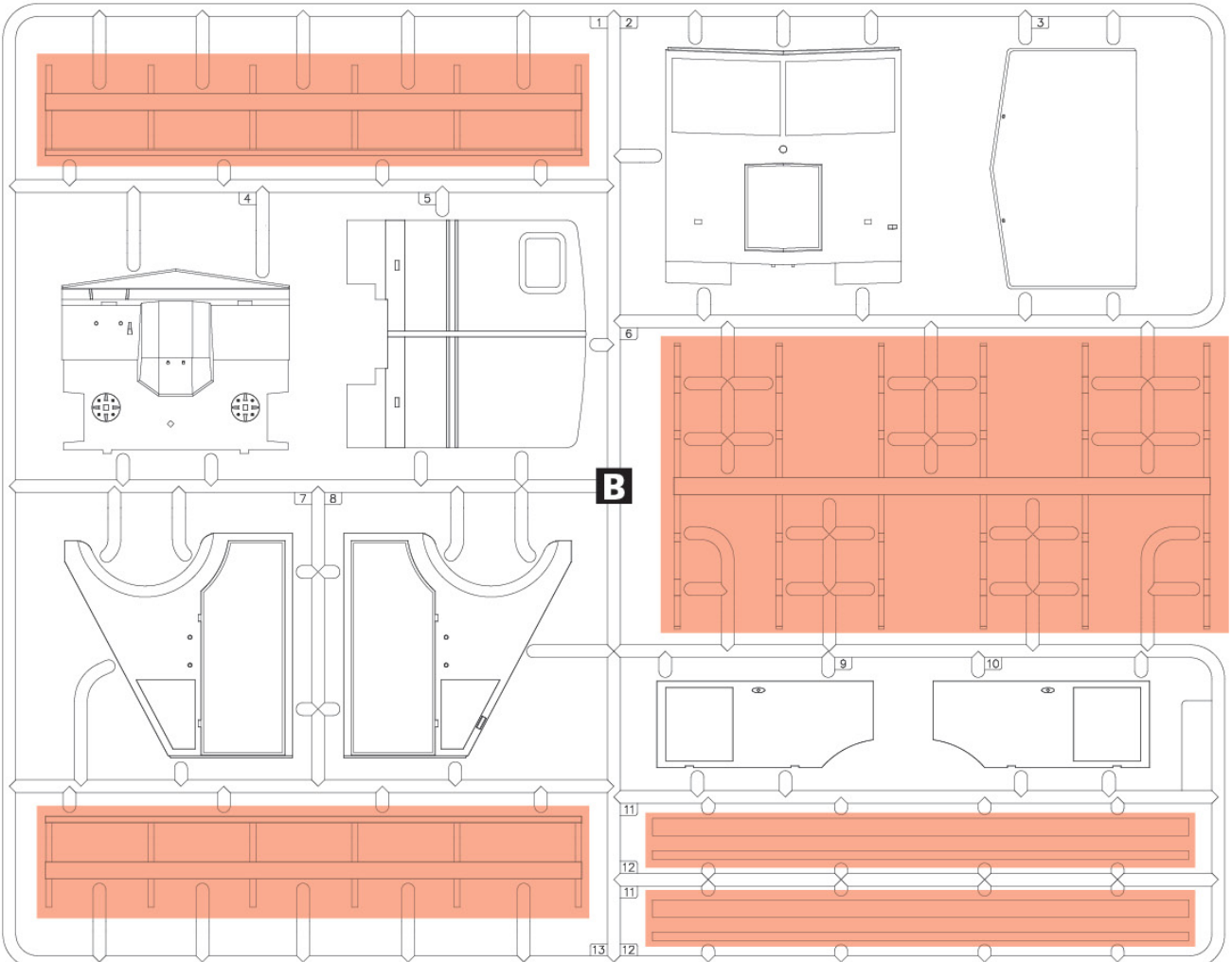
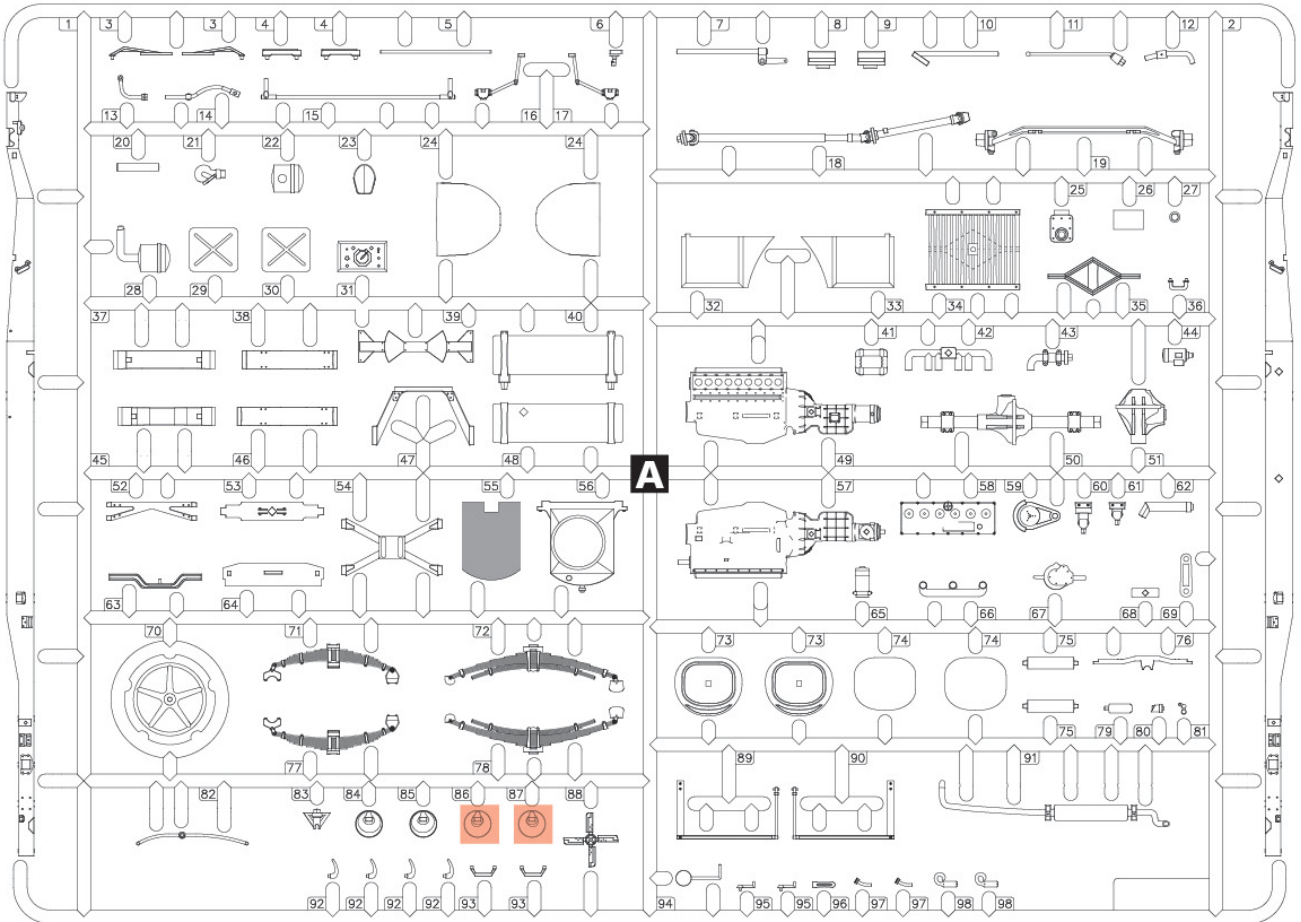

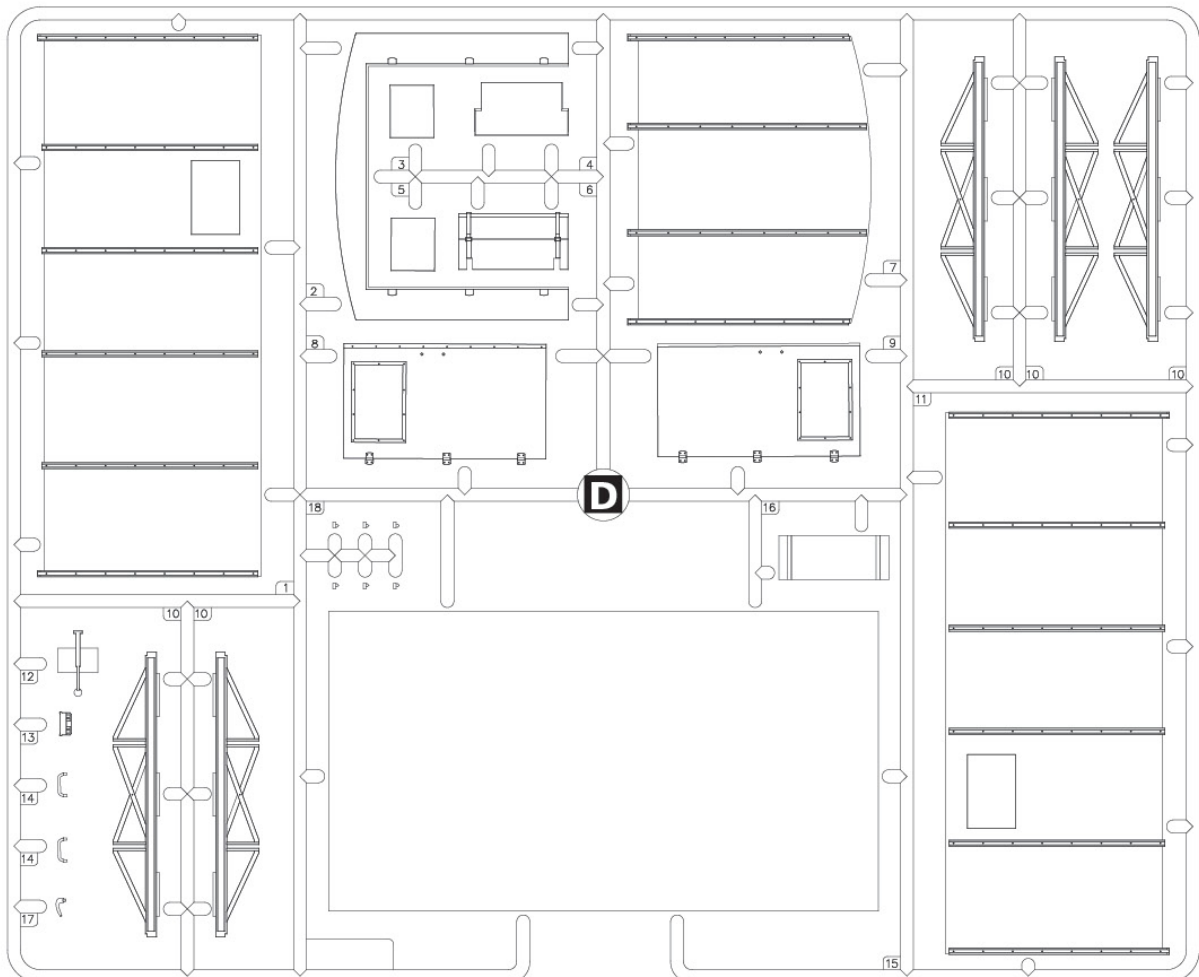
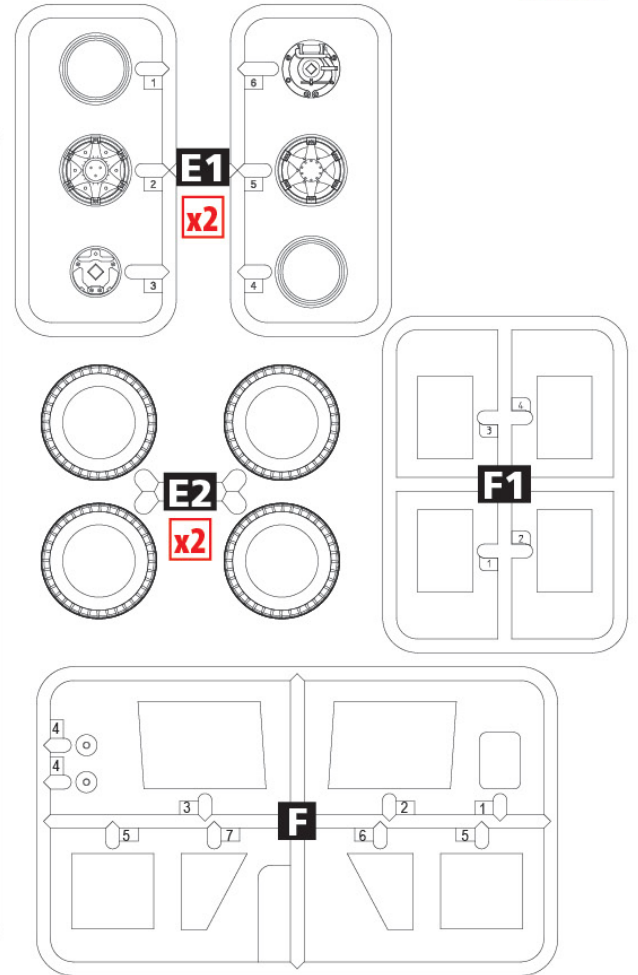
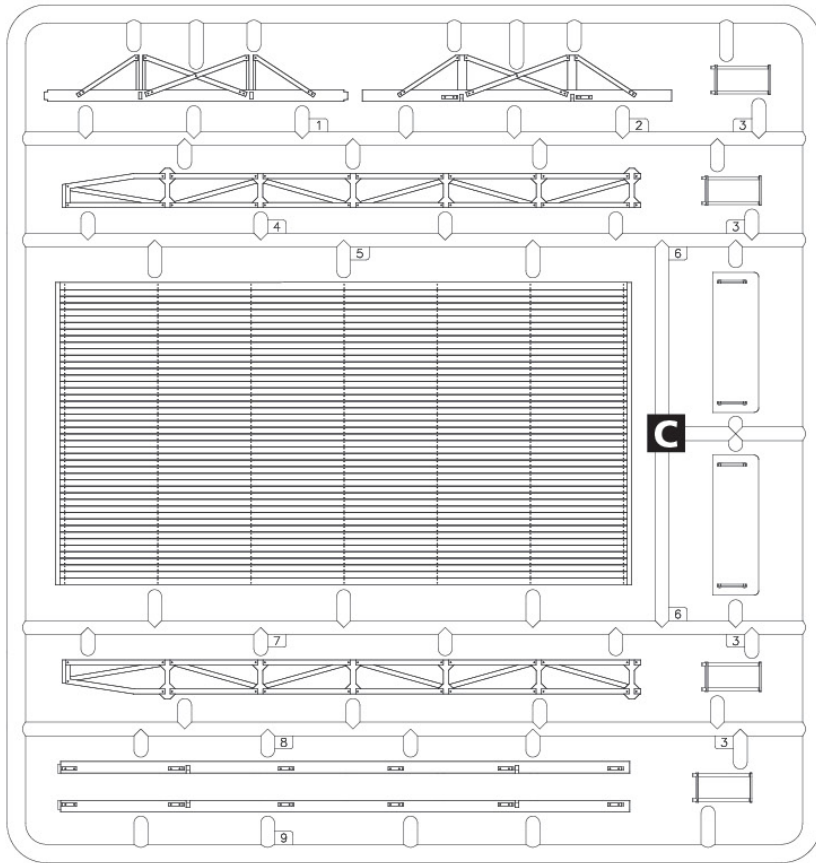

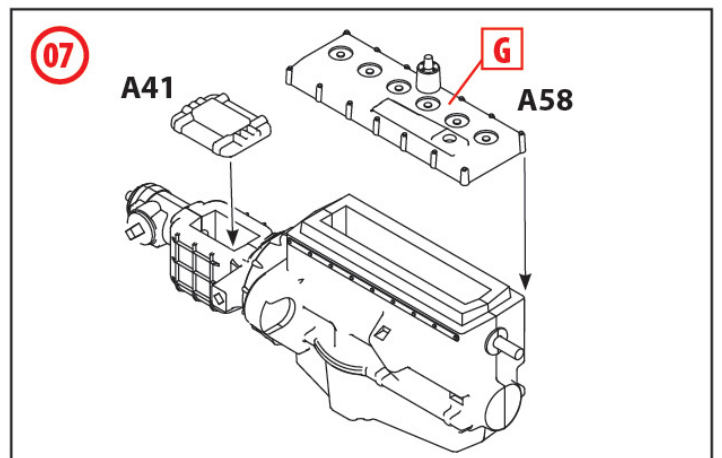
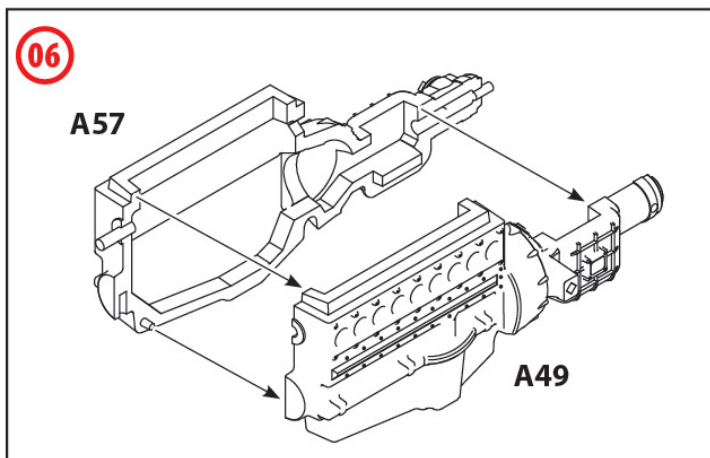
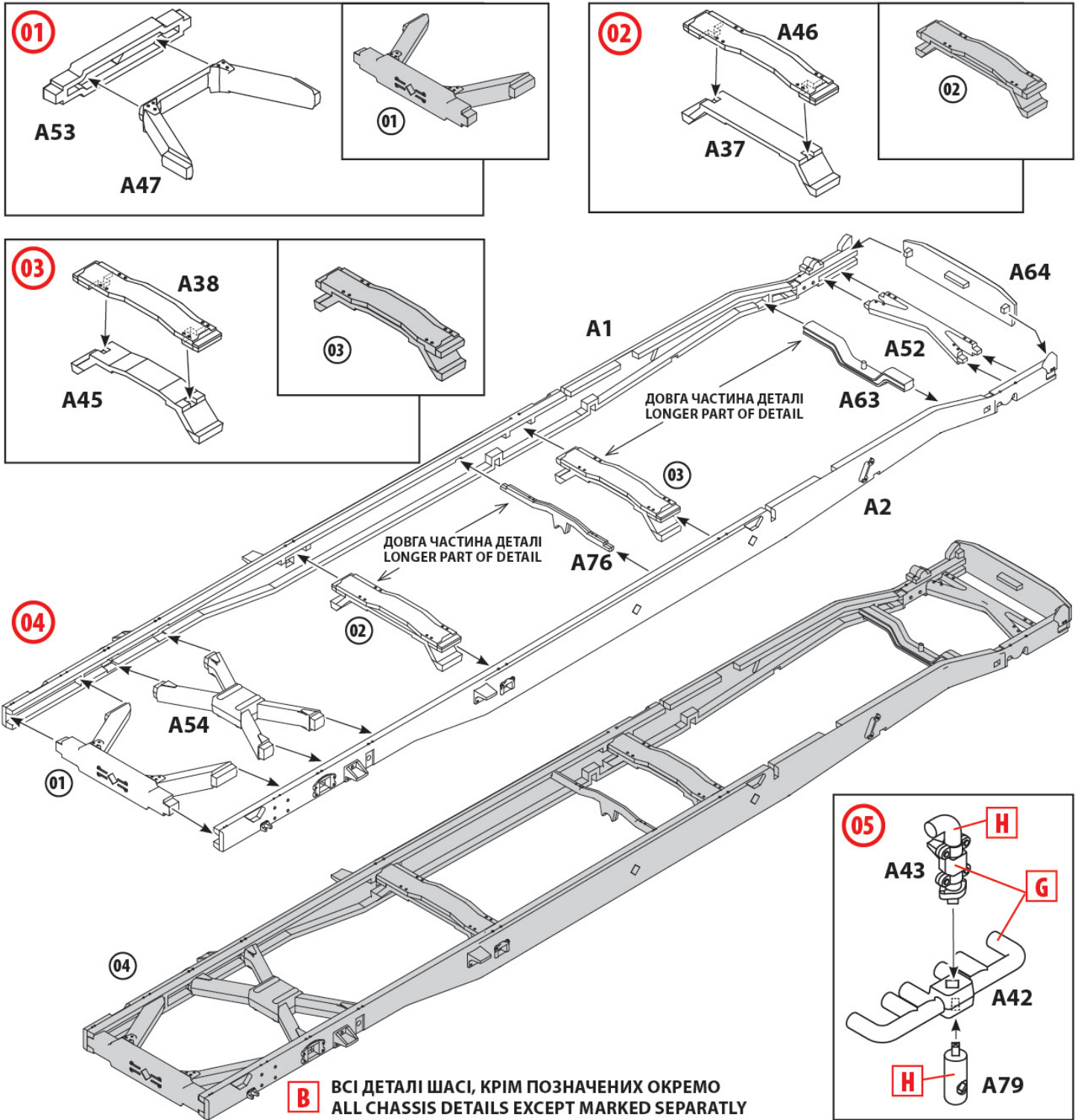

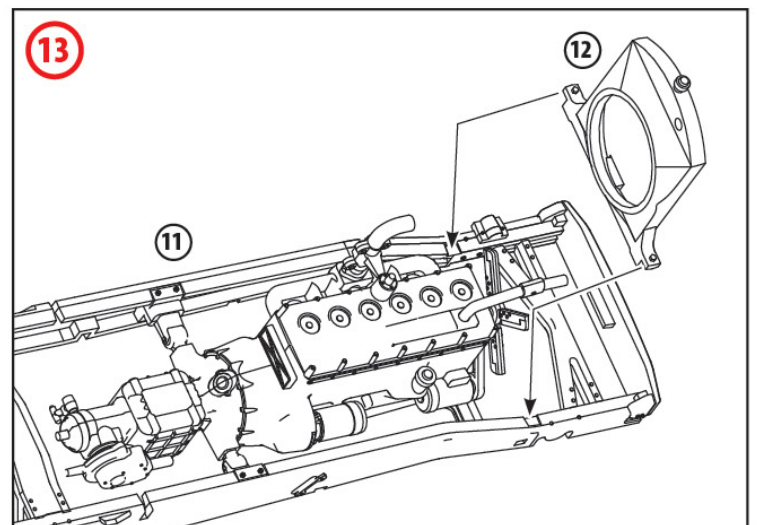
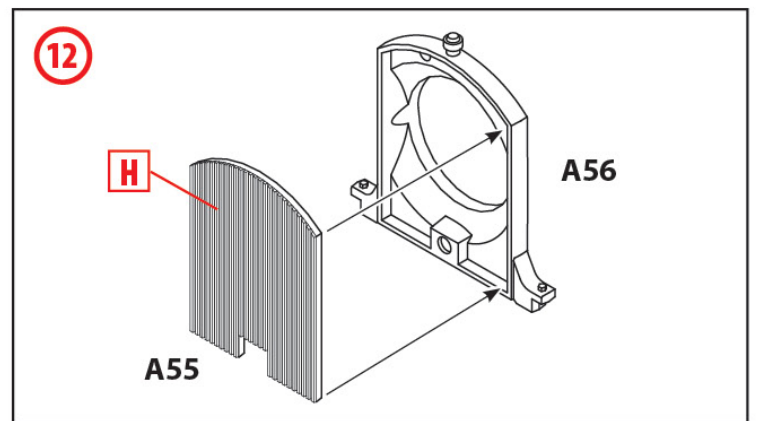
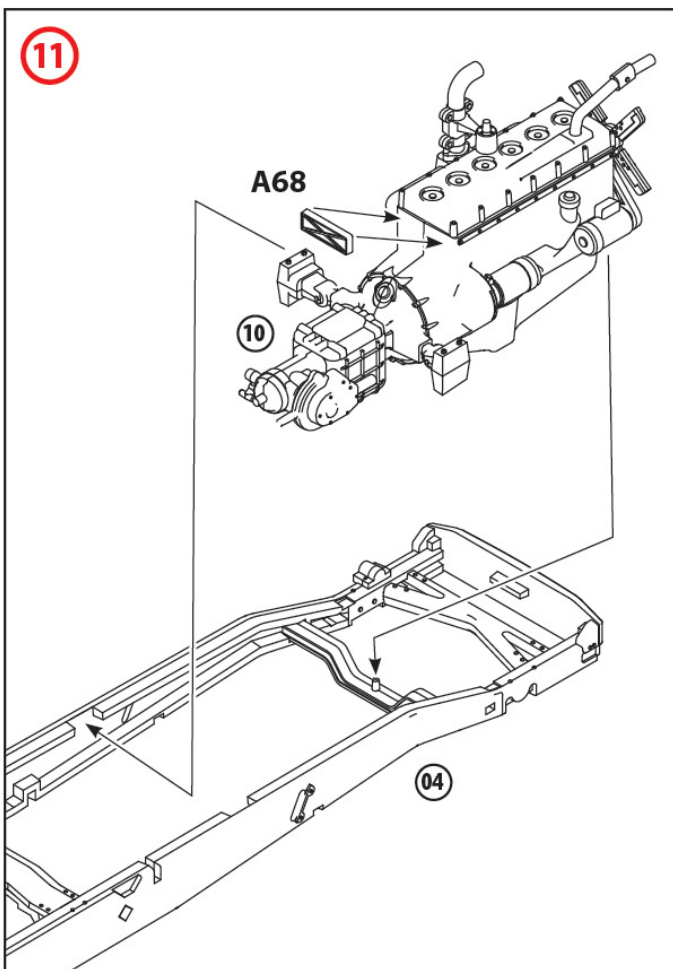
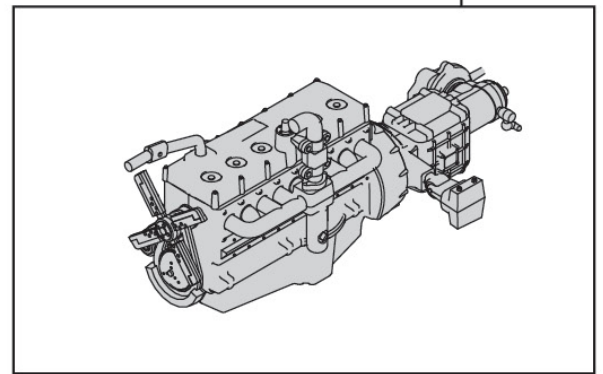
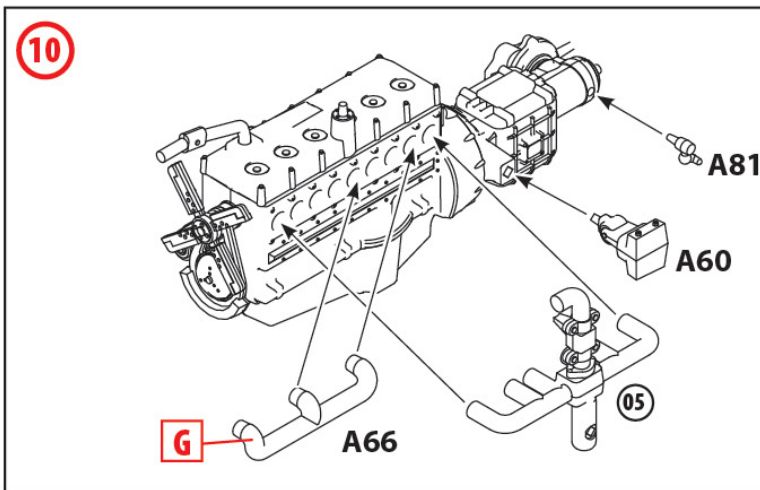
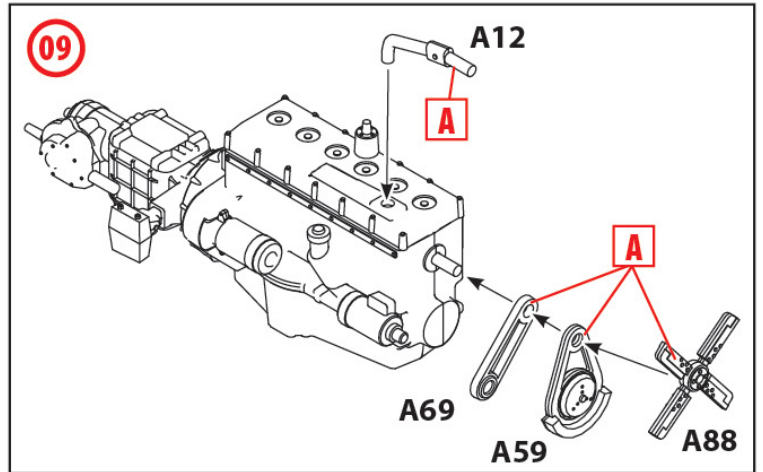
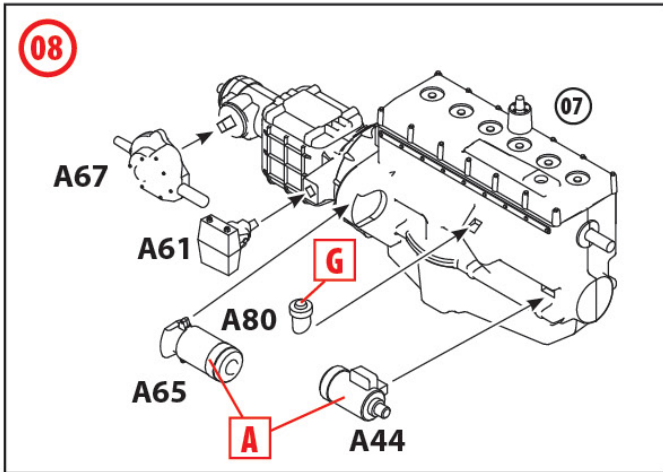

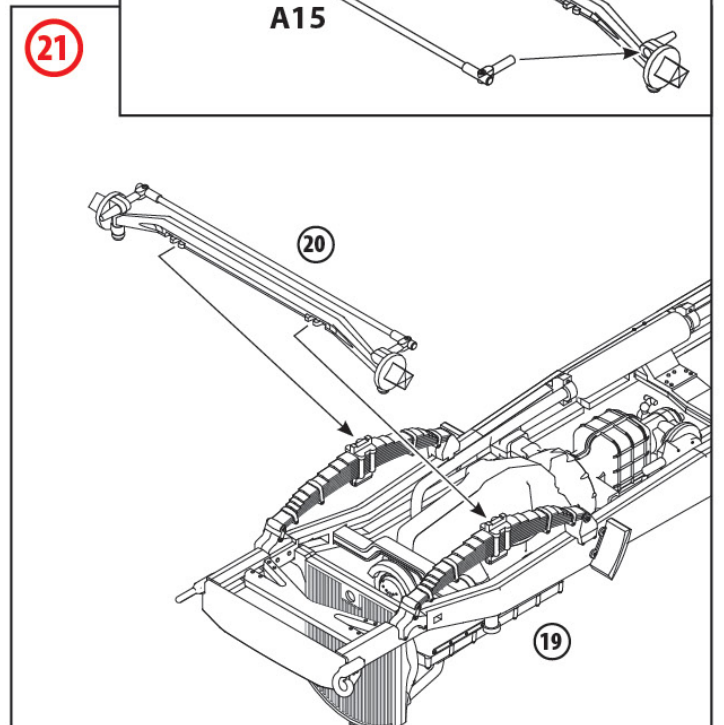
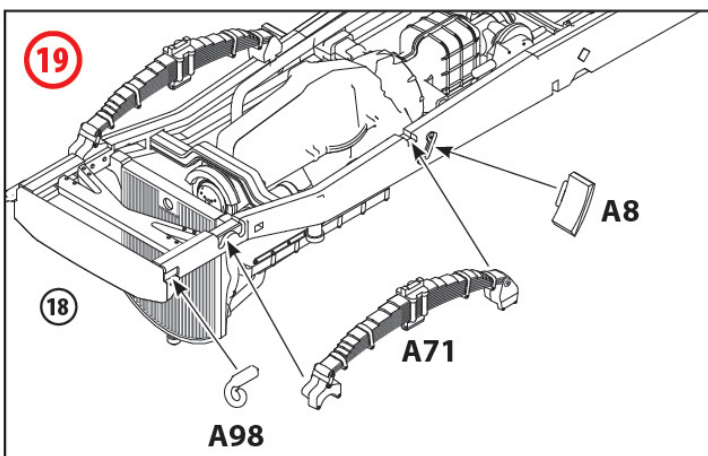
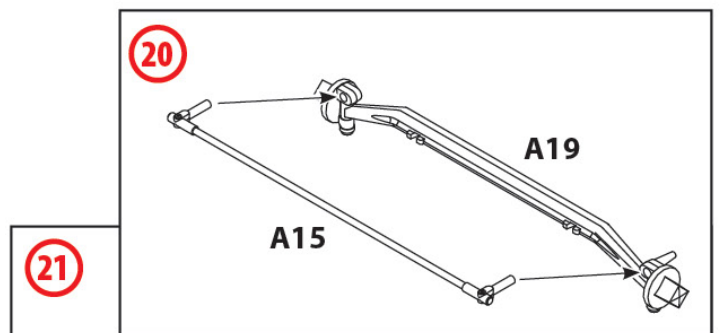
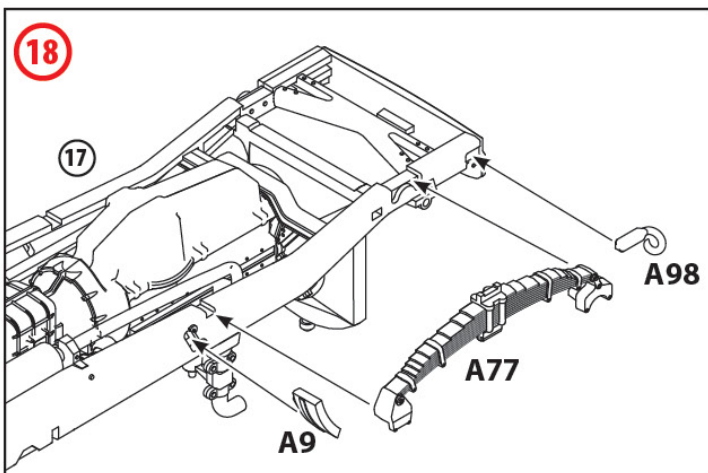
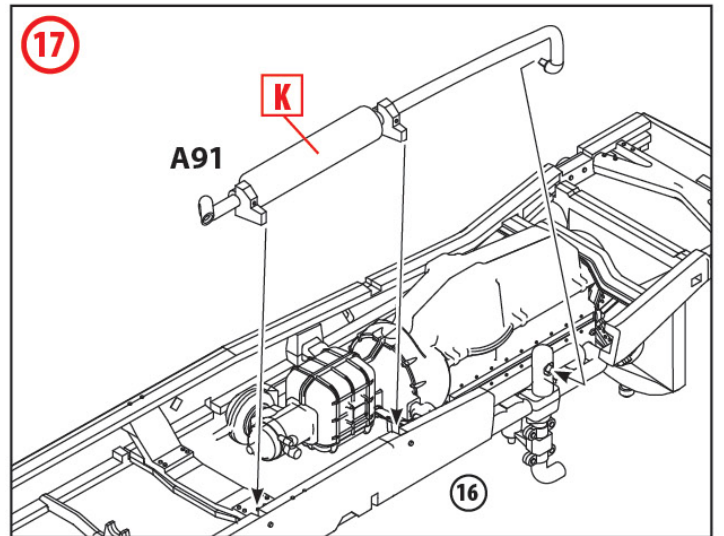
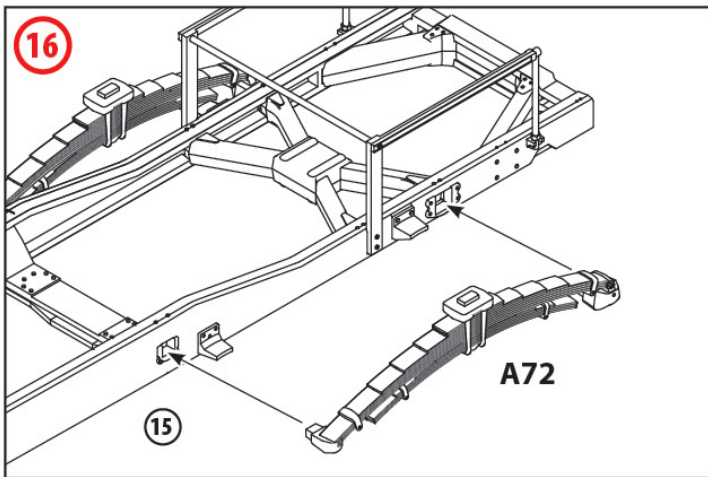
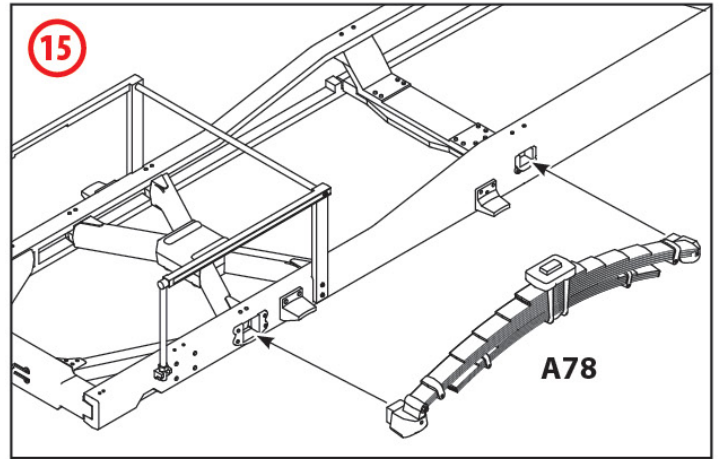
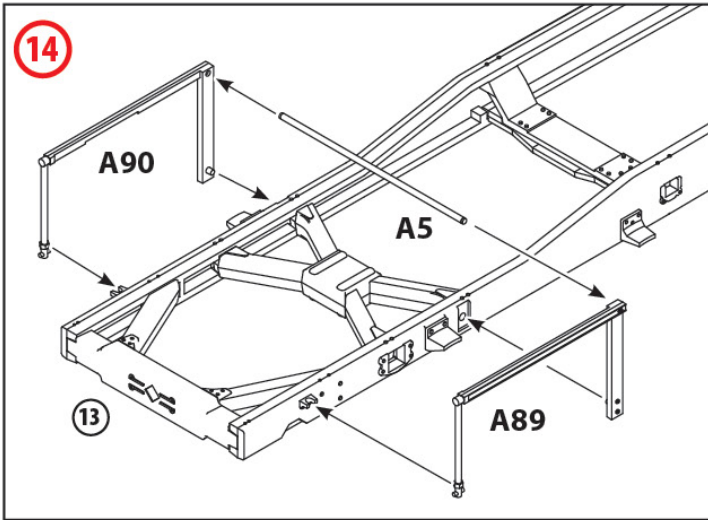

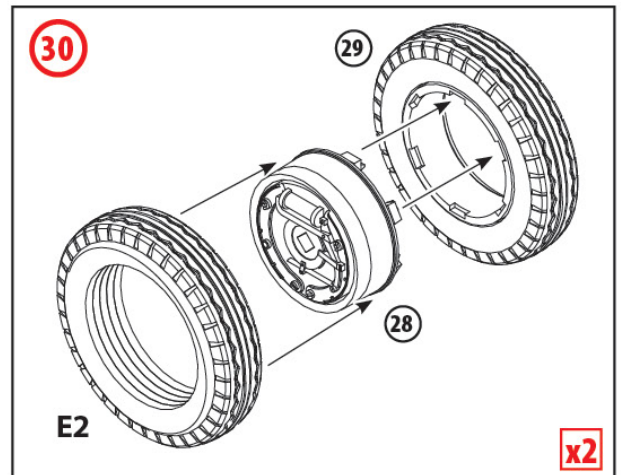
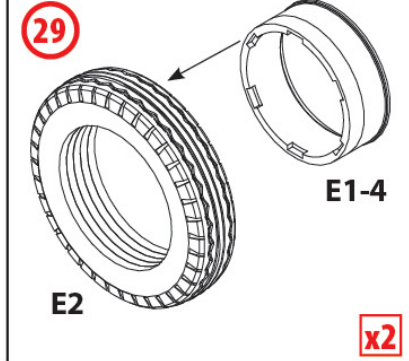
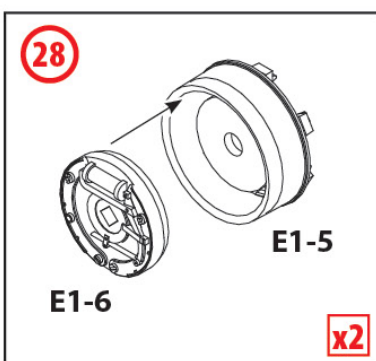
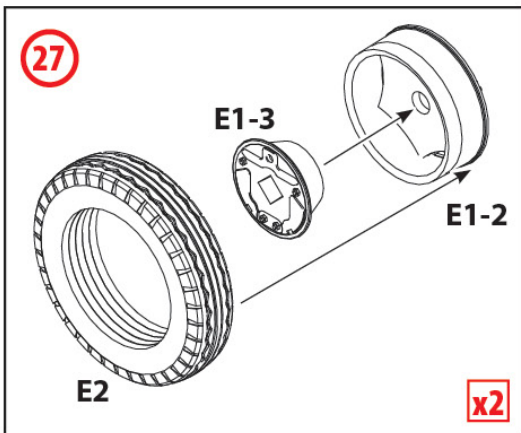
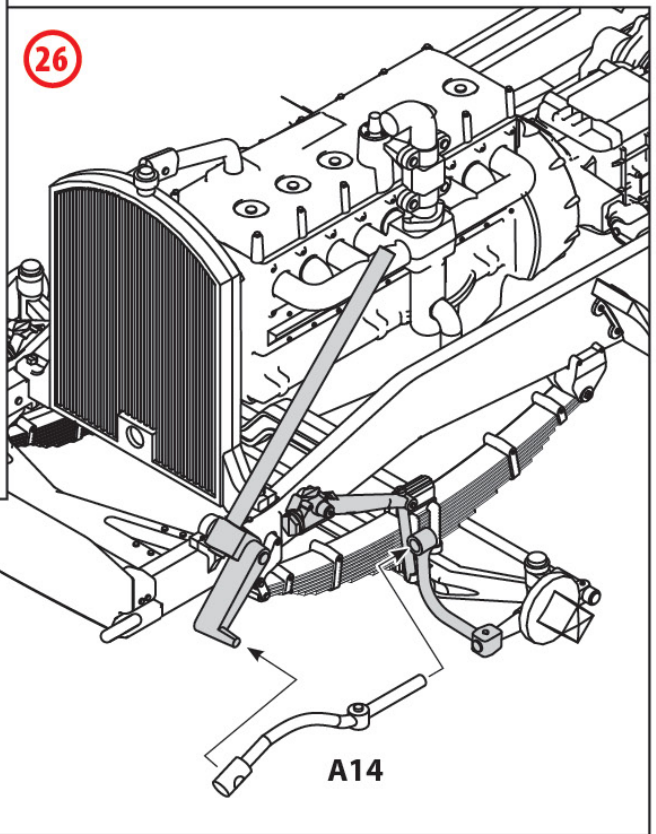
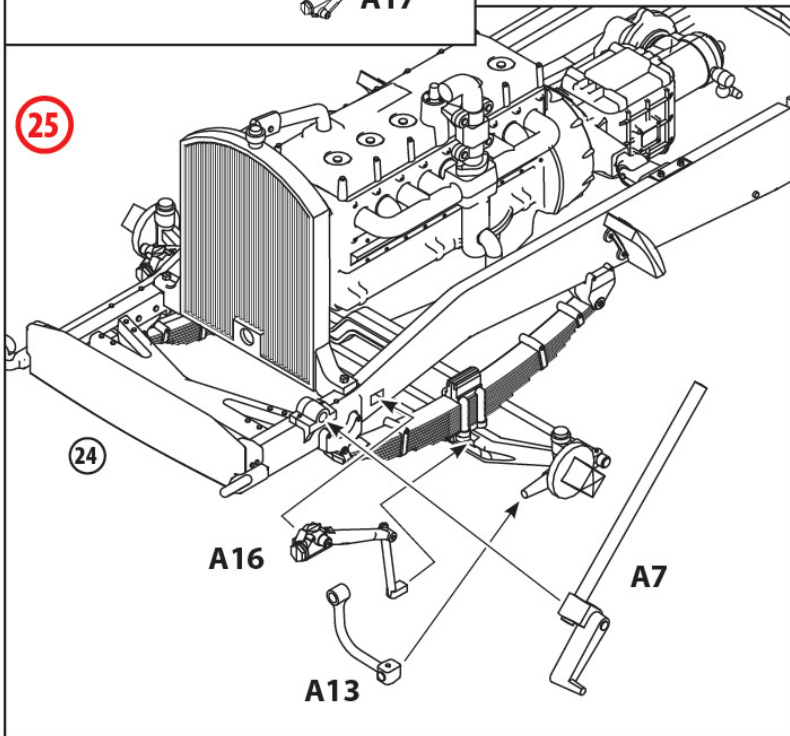
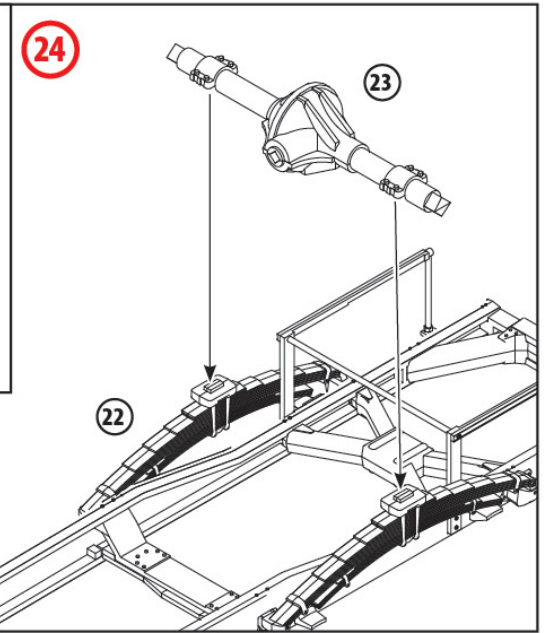
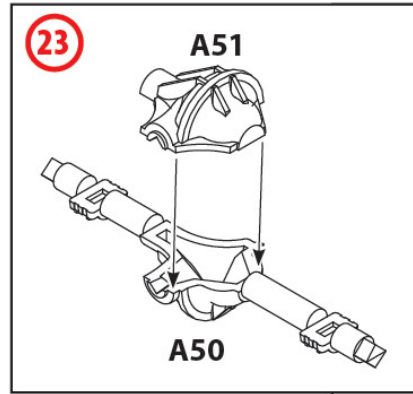
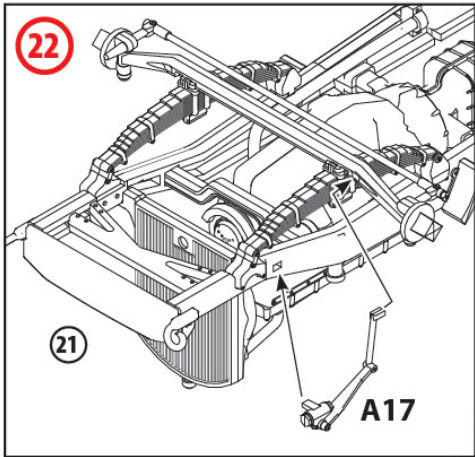

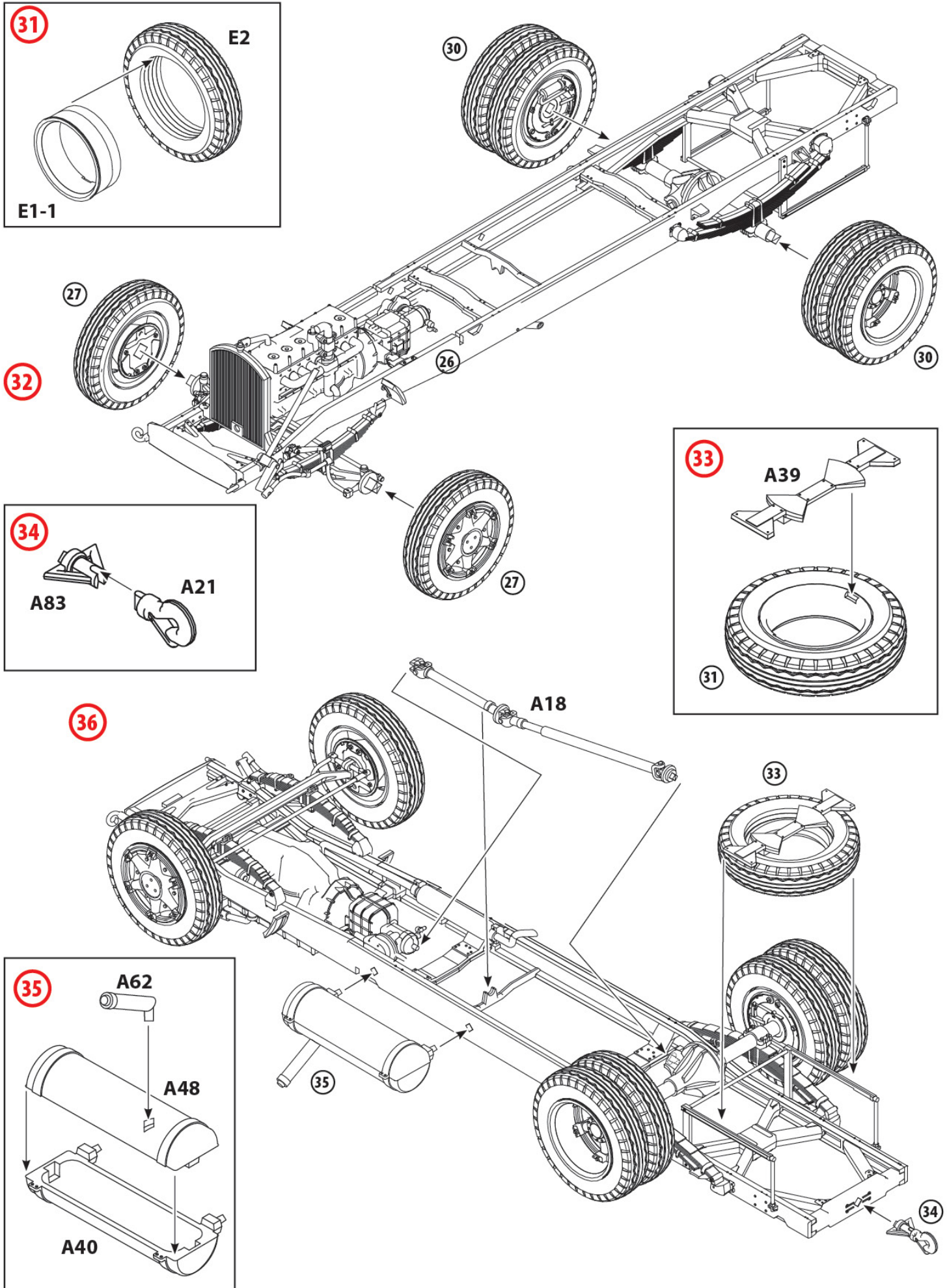

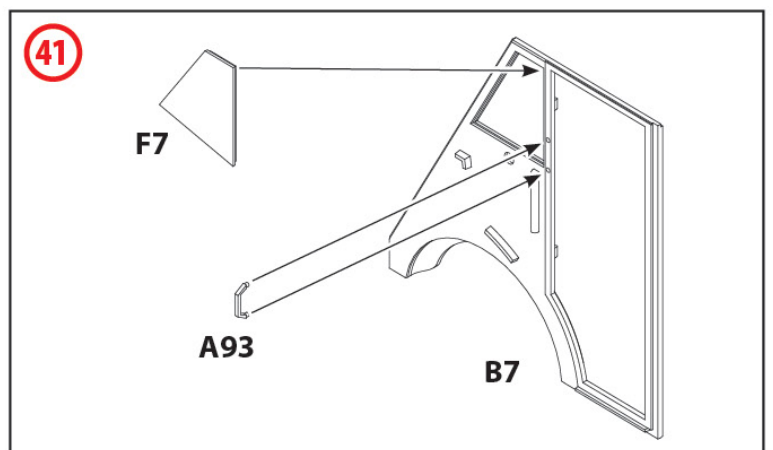
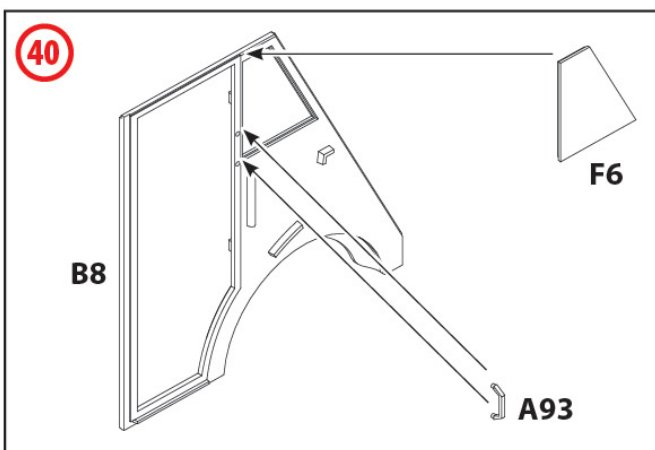
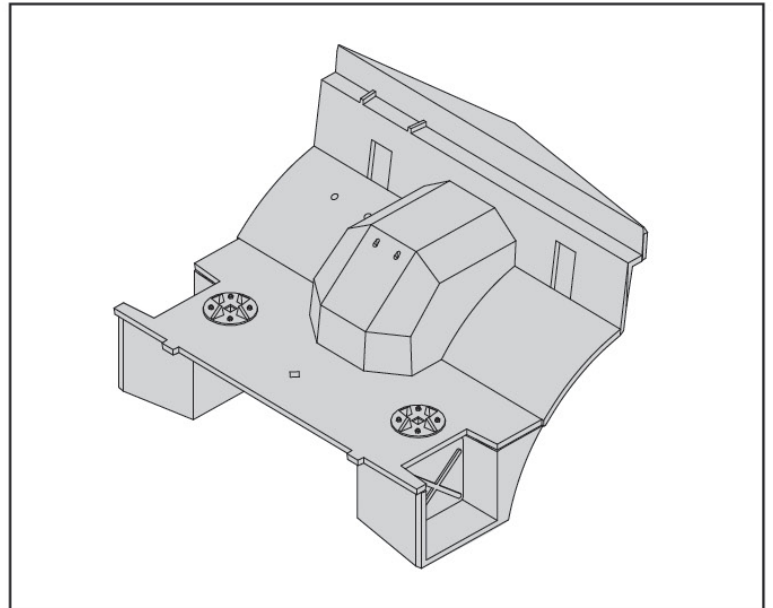
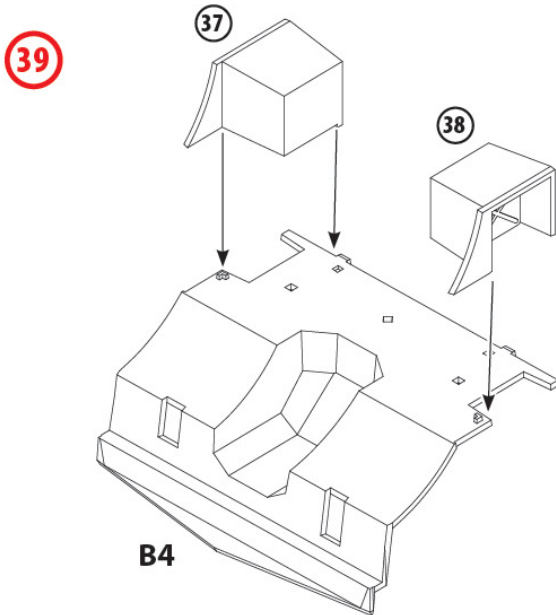
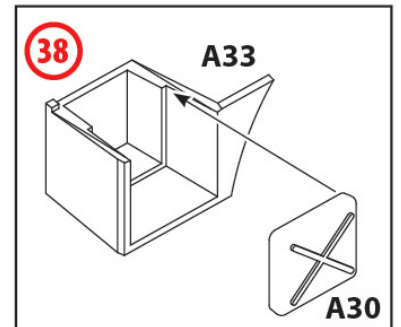
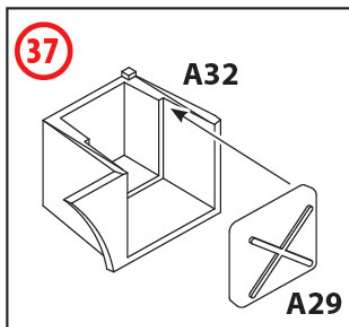
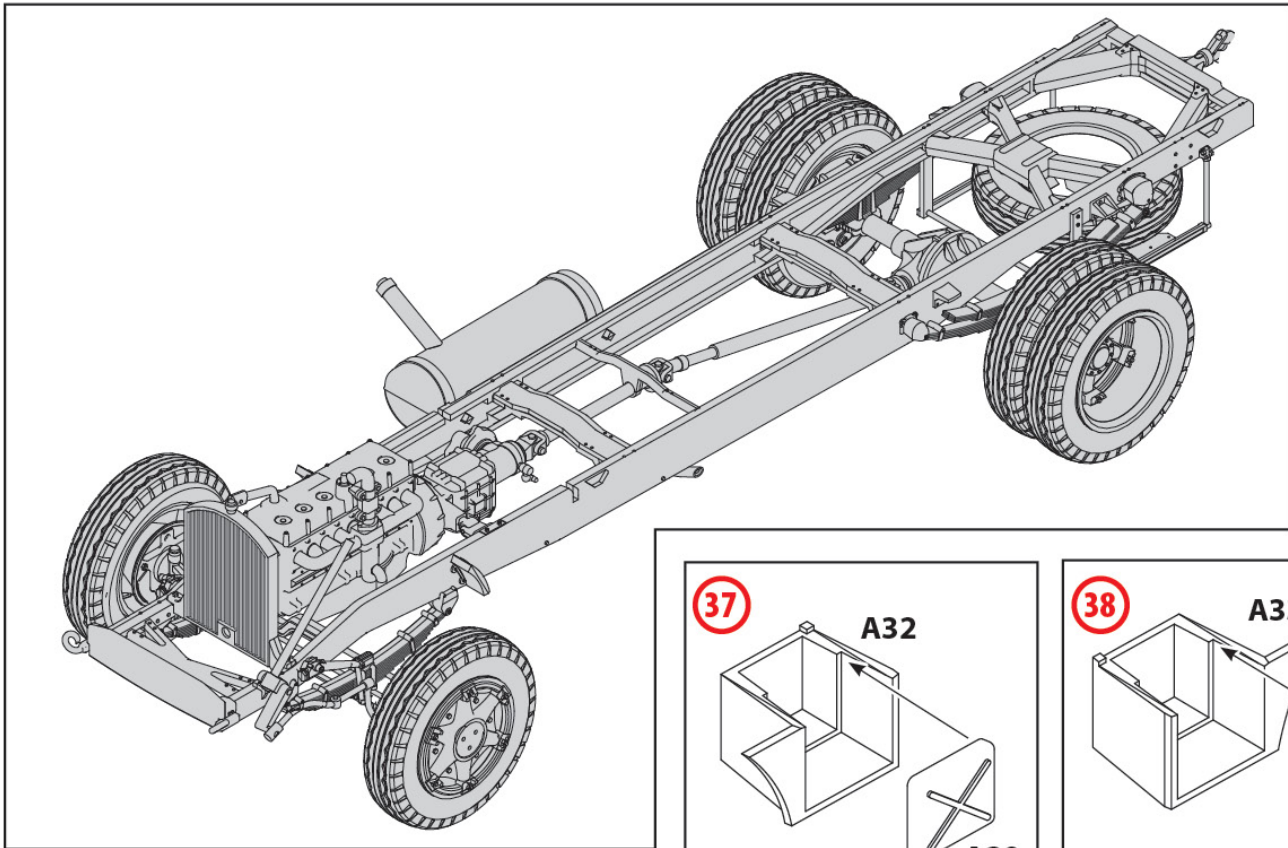

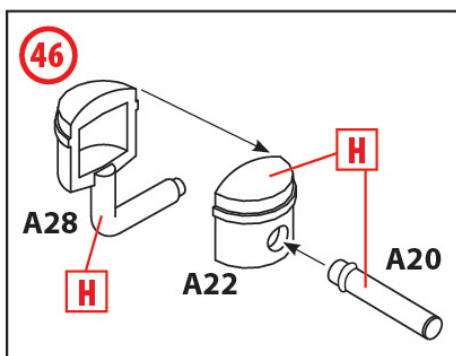
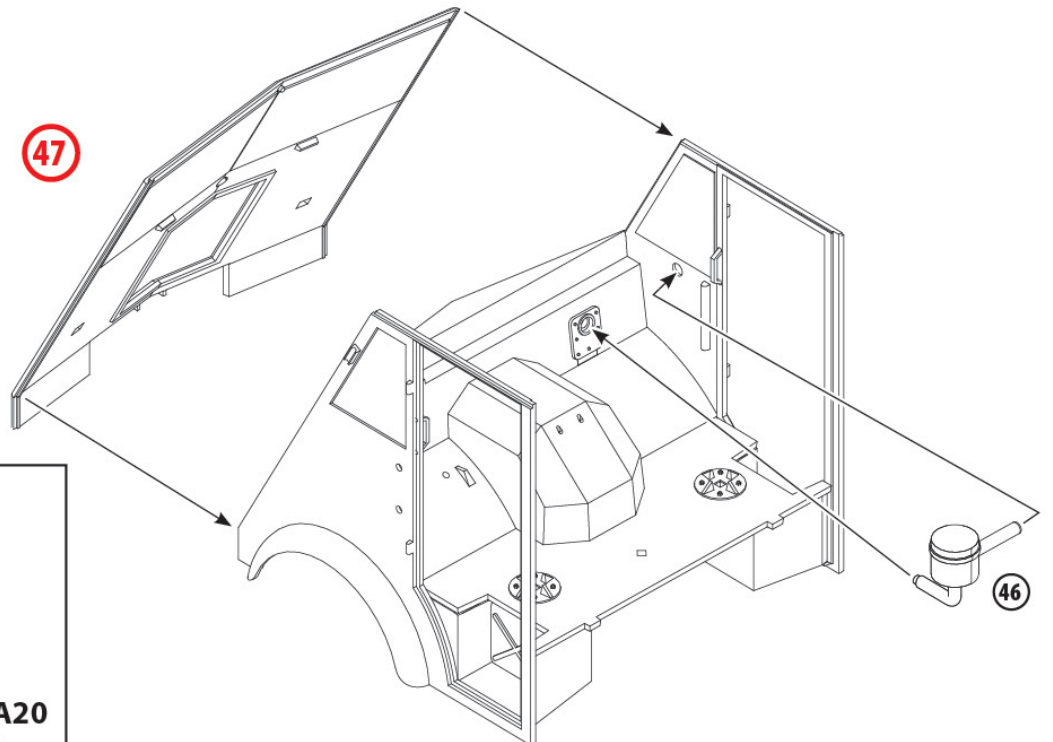
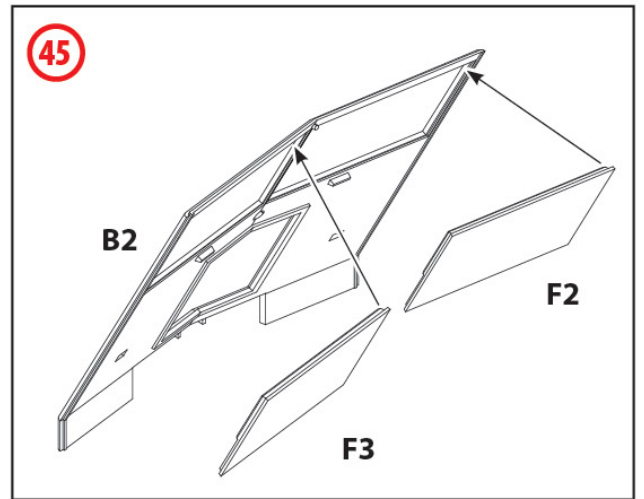
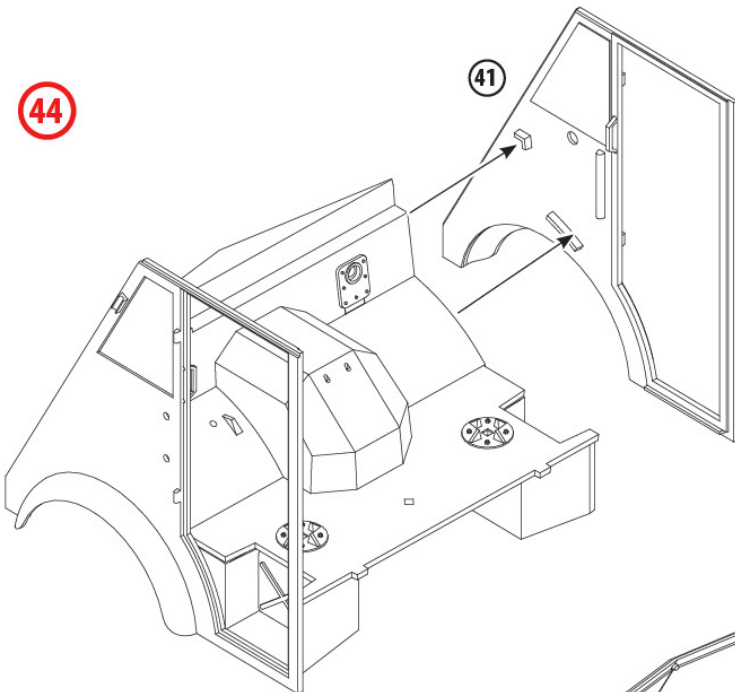
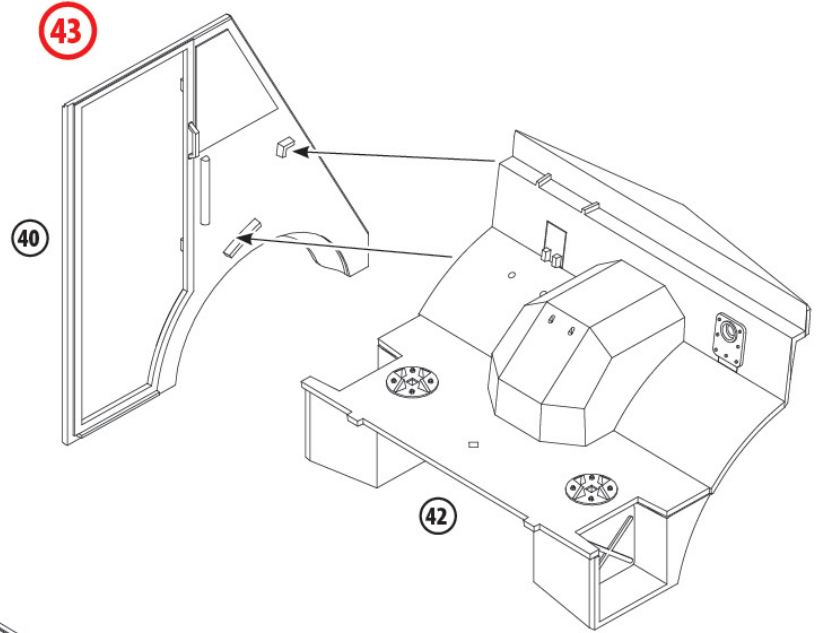
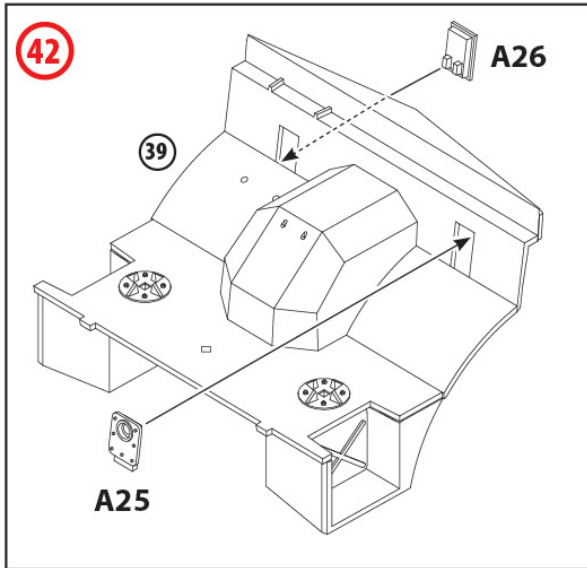

48

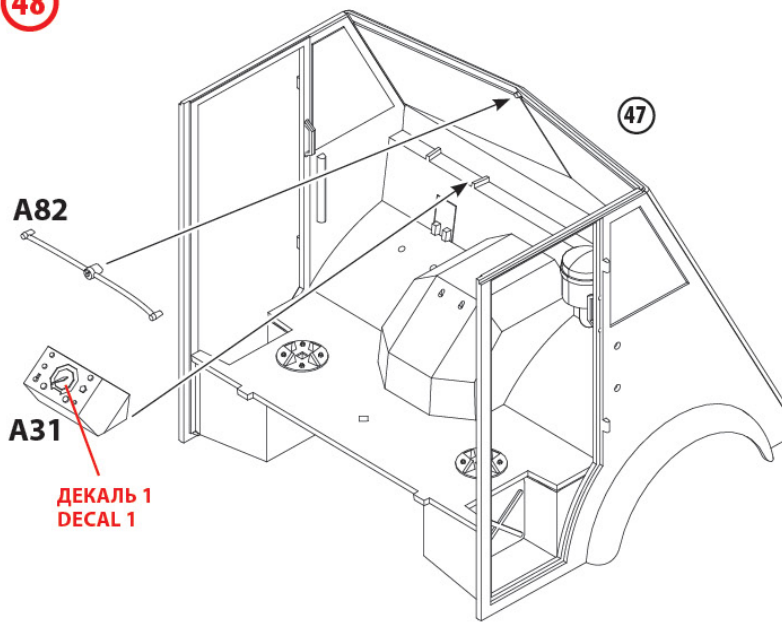

49

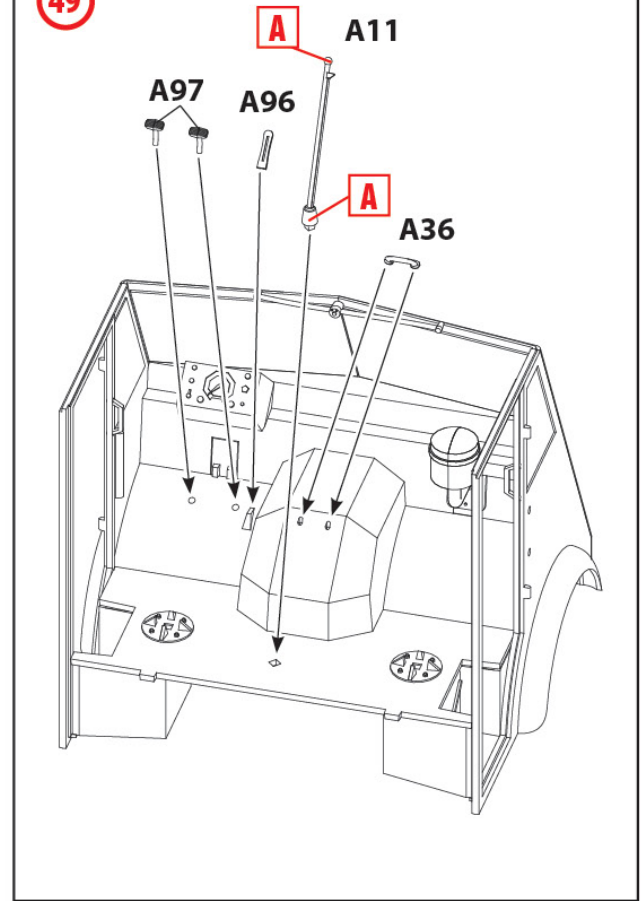

50

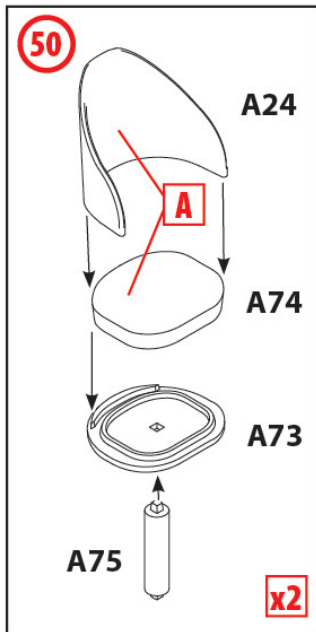

51

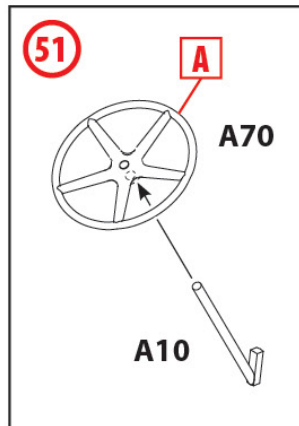

53

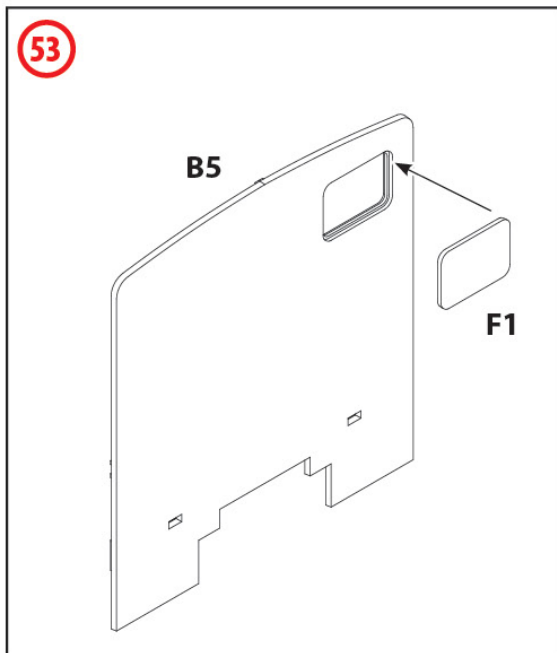

52

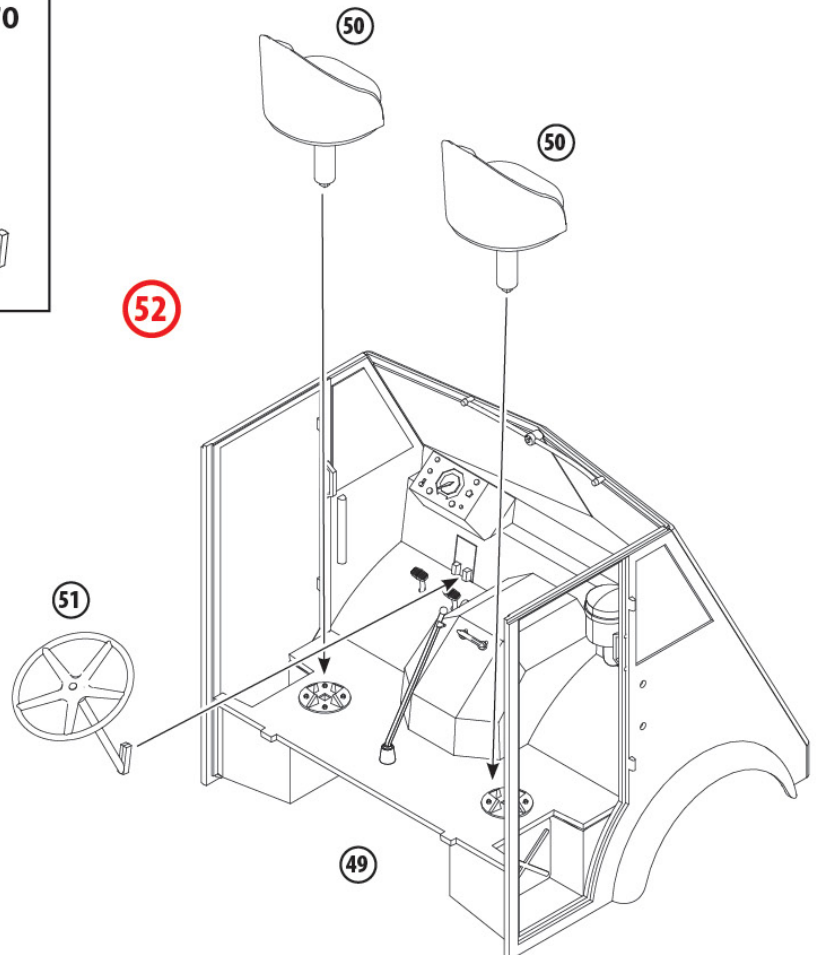

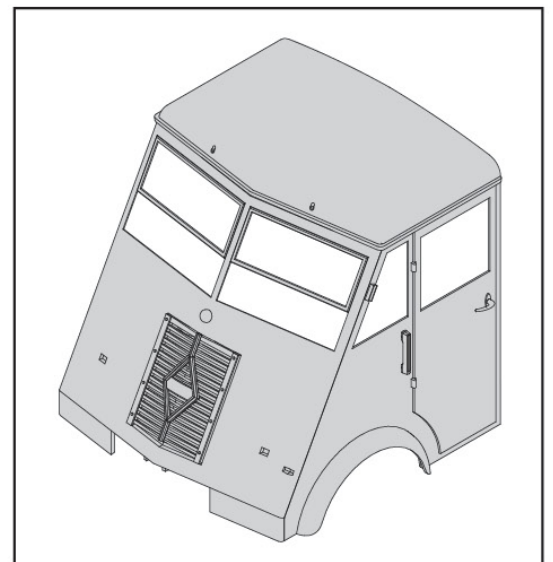
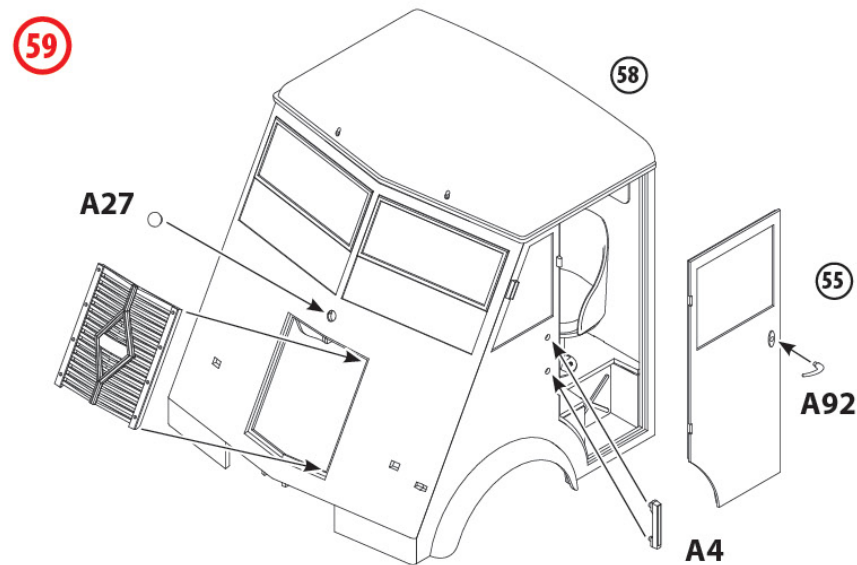
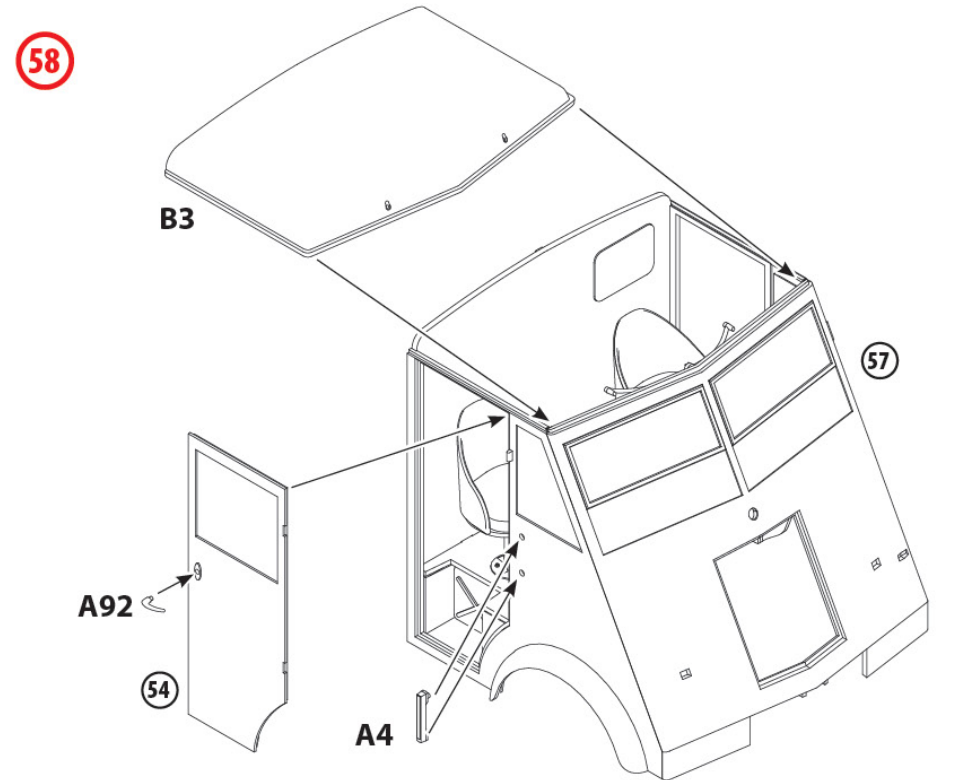
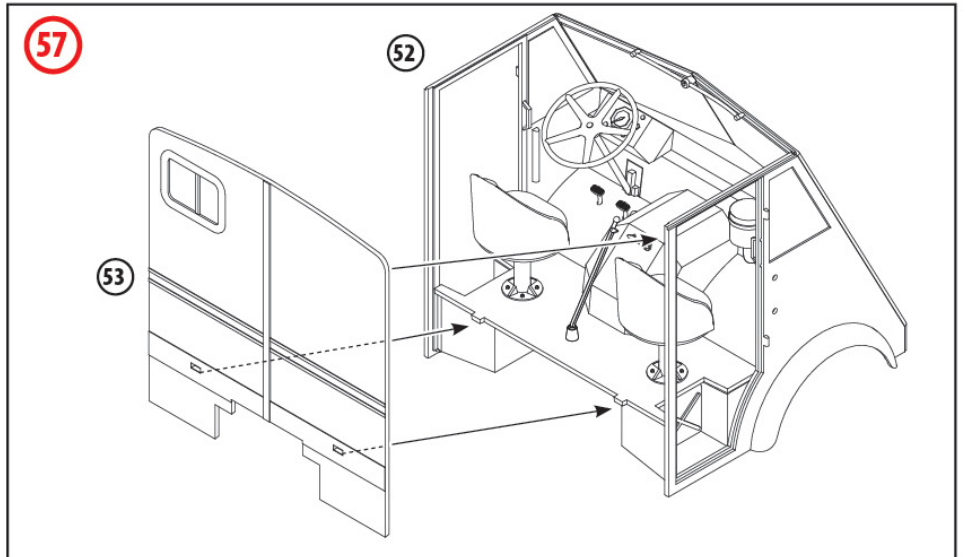
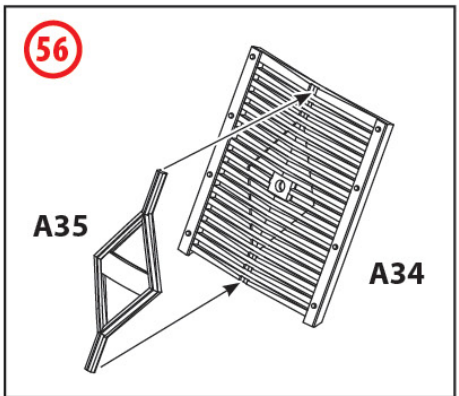
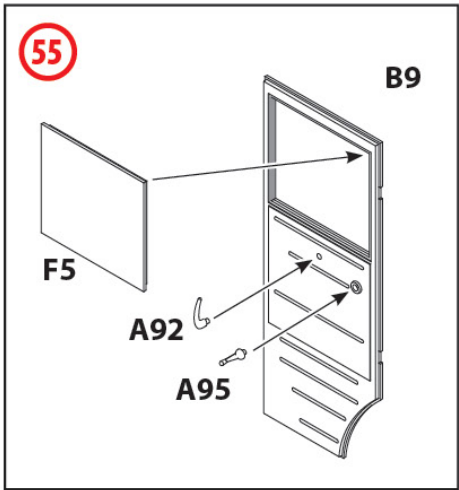
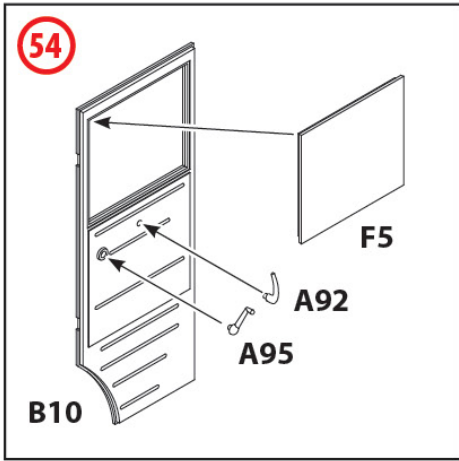

60

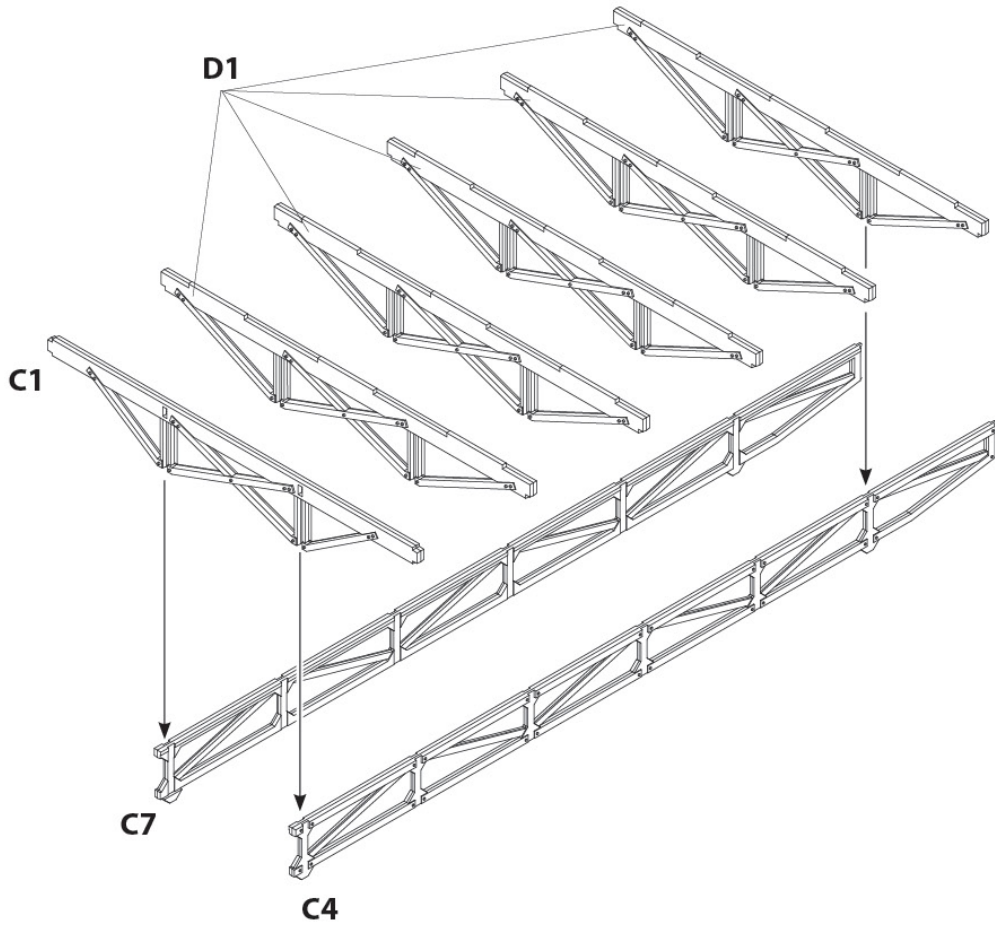

61

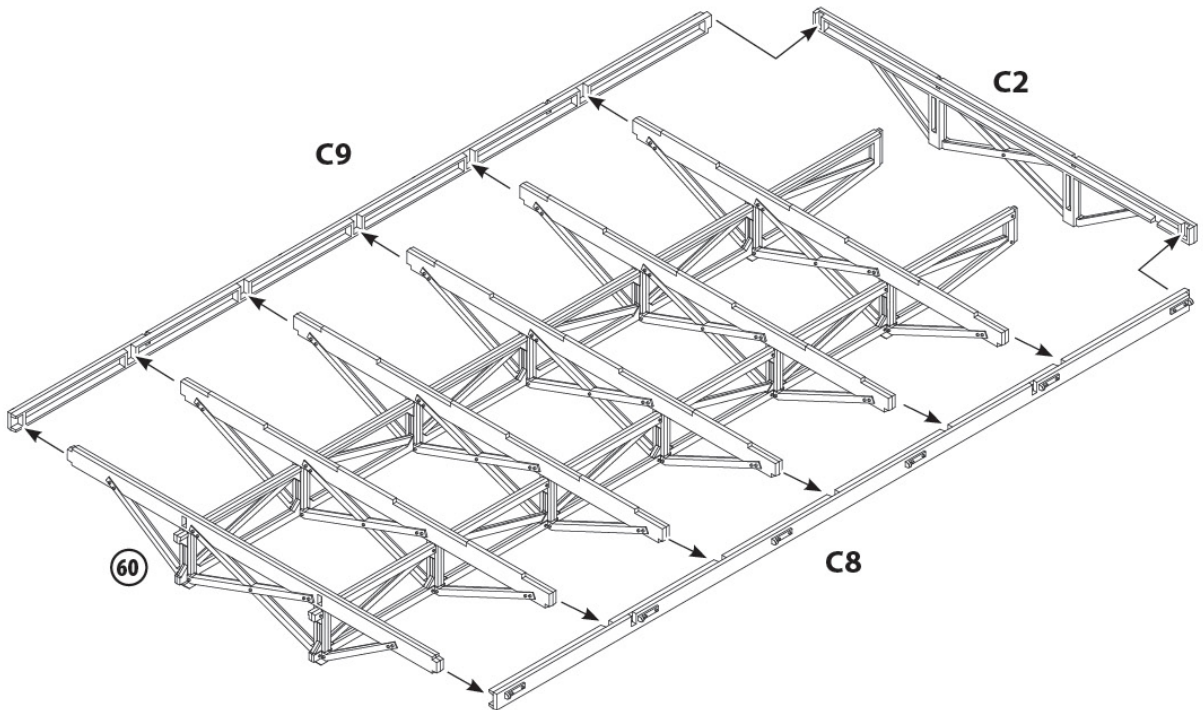

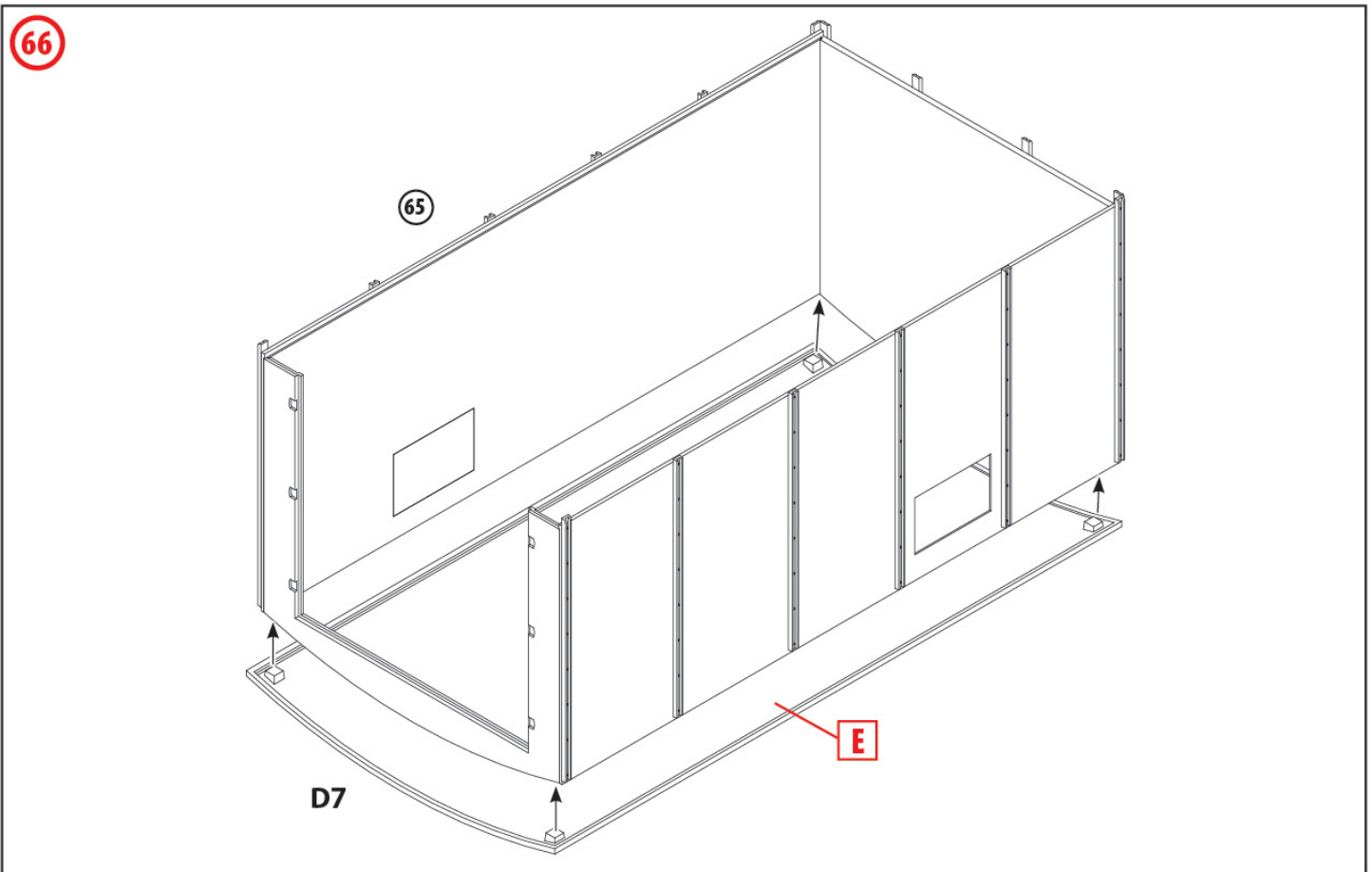
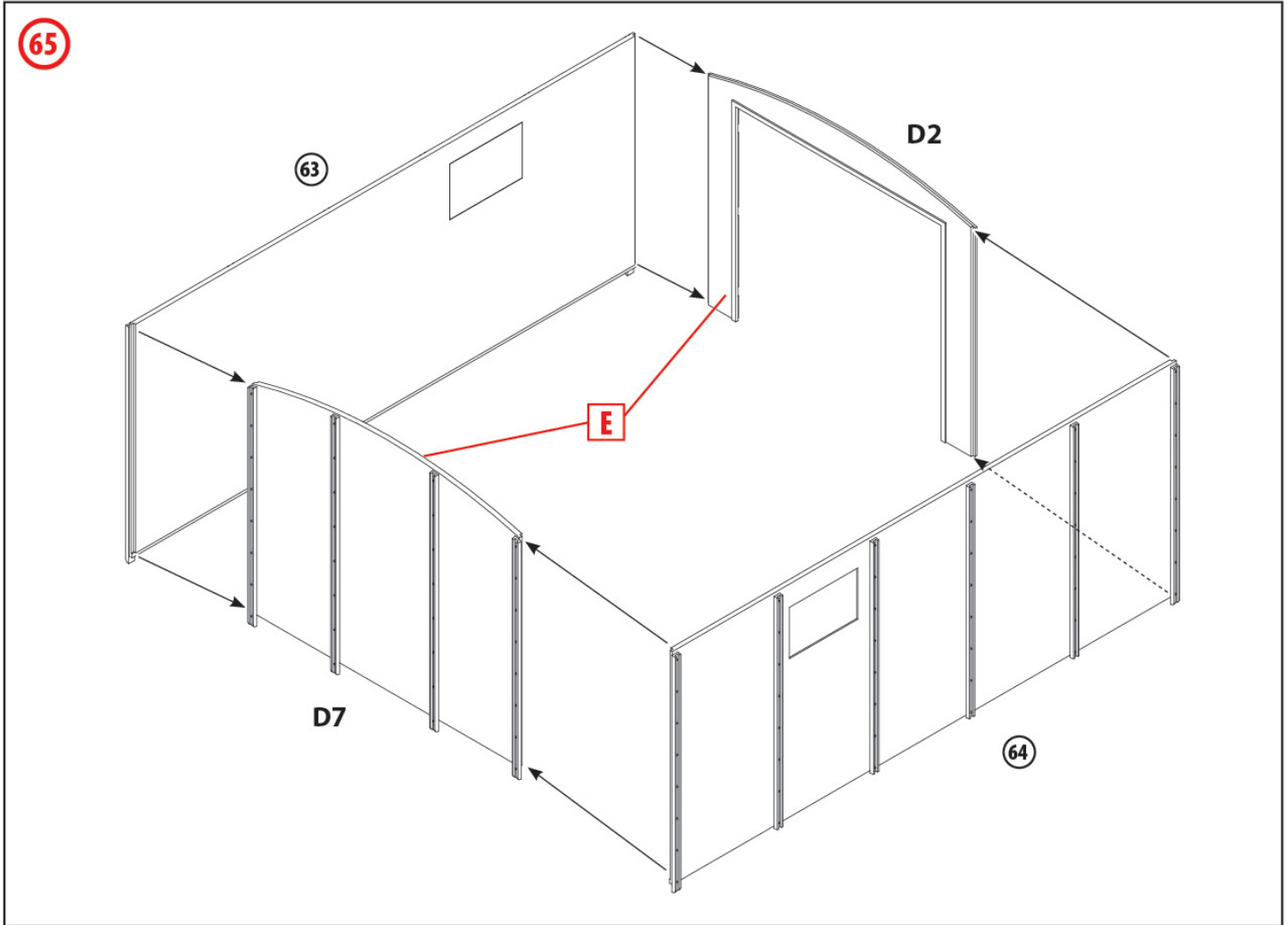

67

62

66

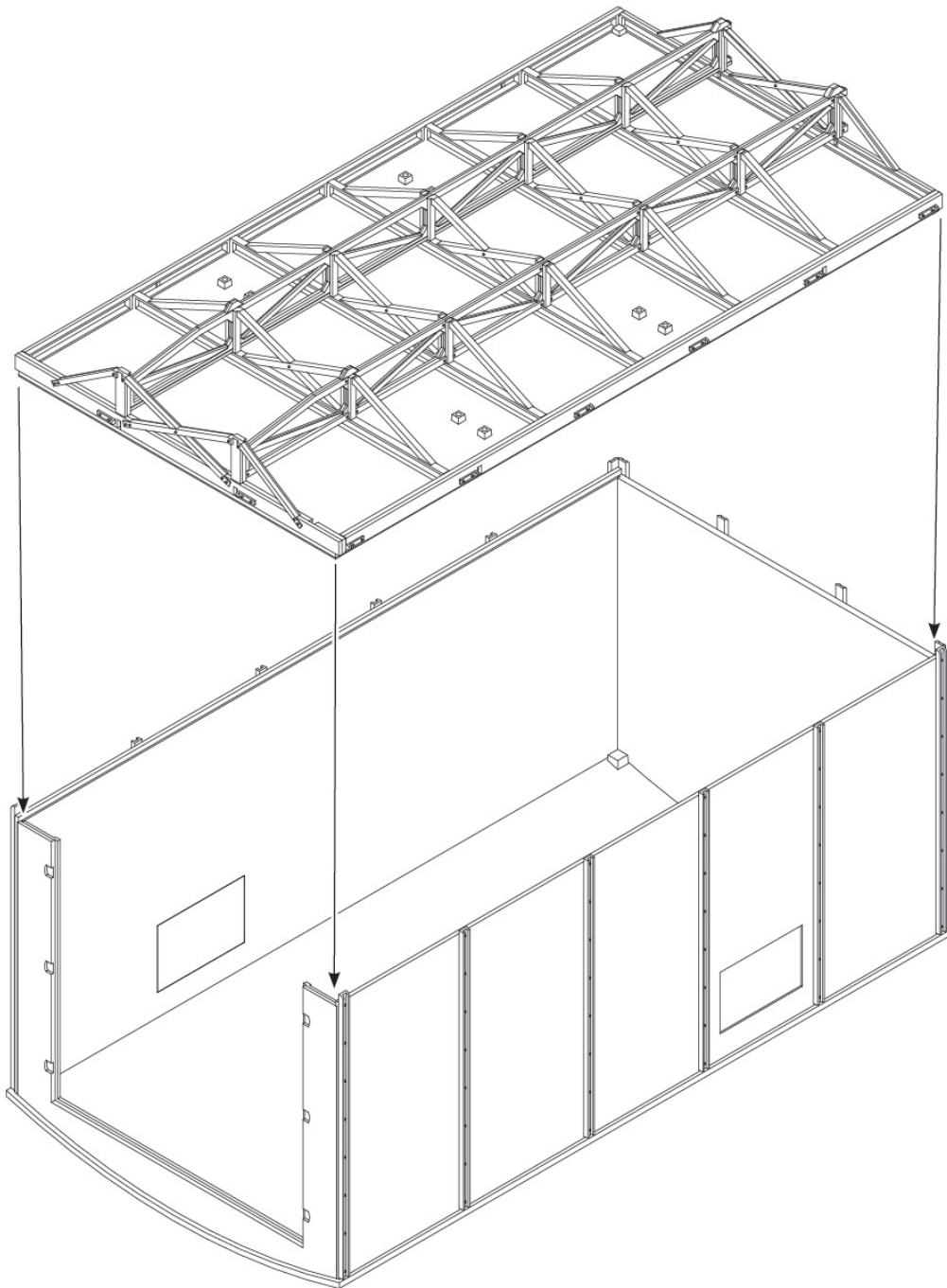

68

F1-3

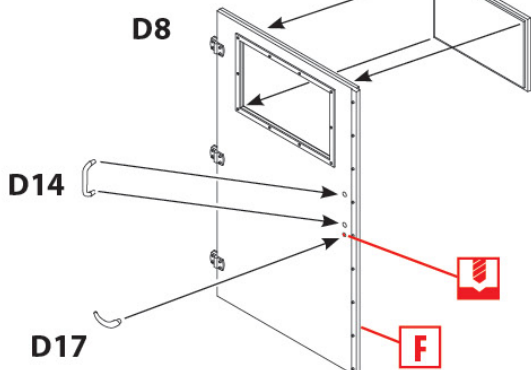

69

F1-4

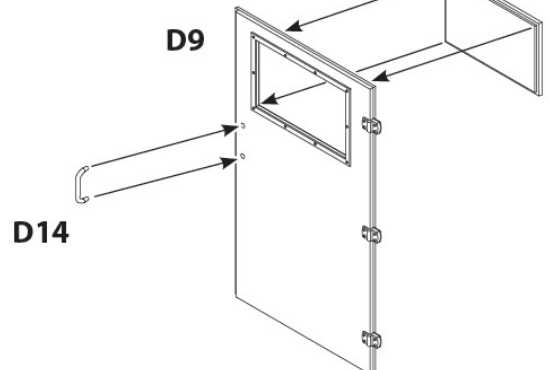

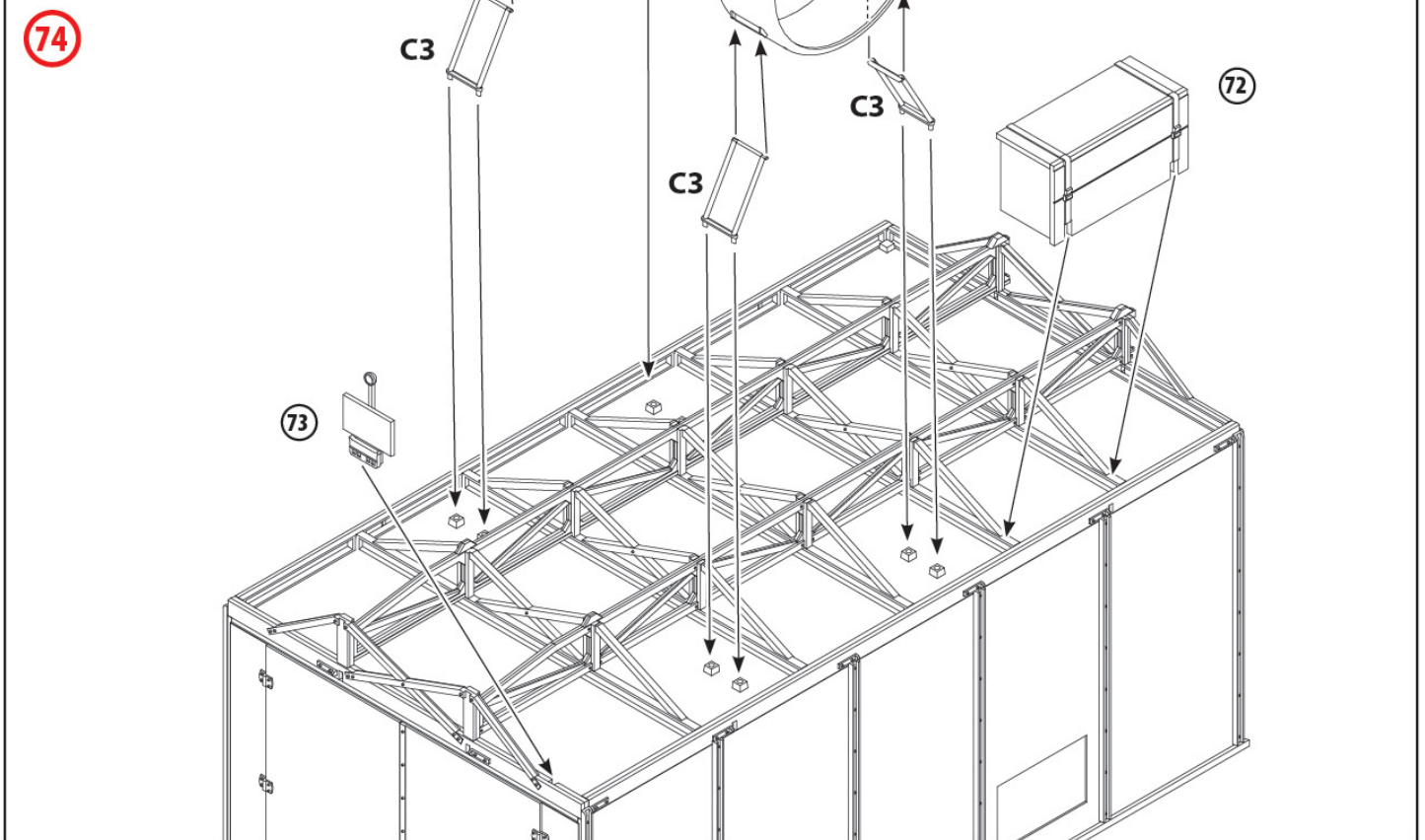
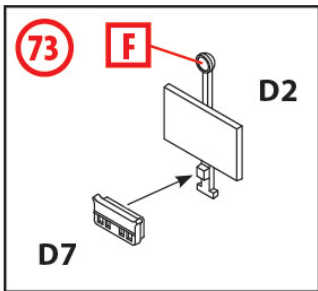
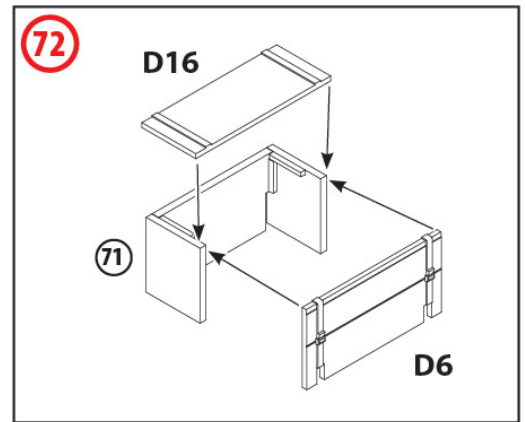
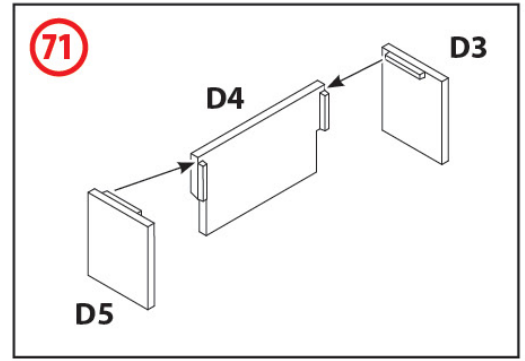
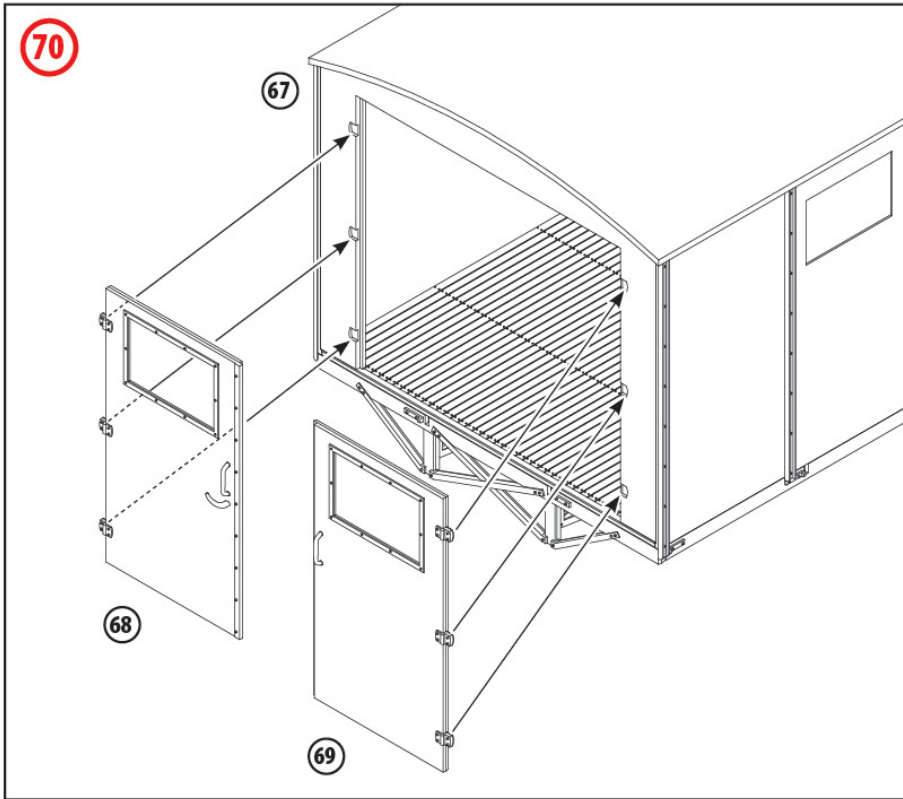

75

74

59

36

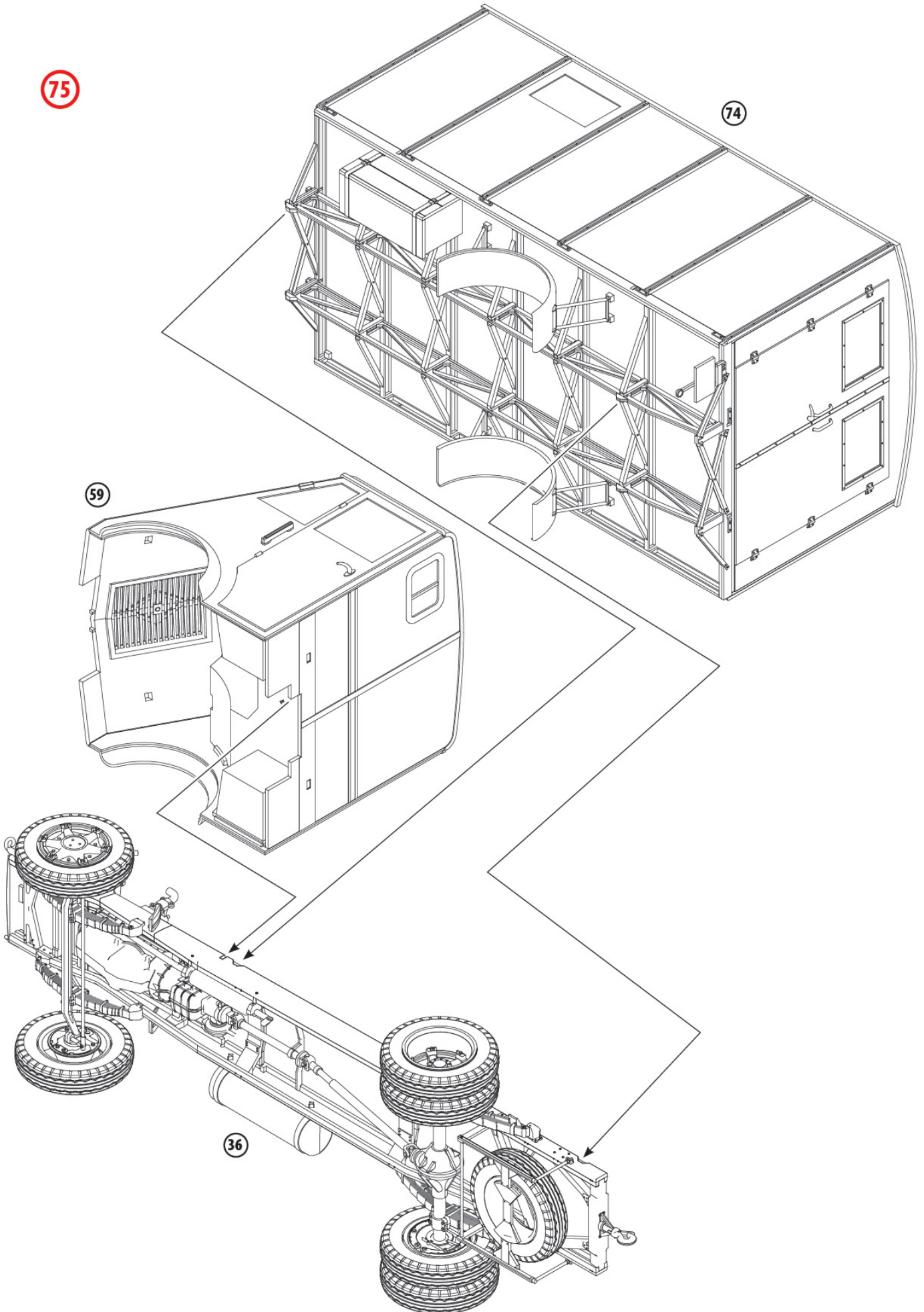

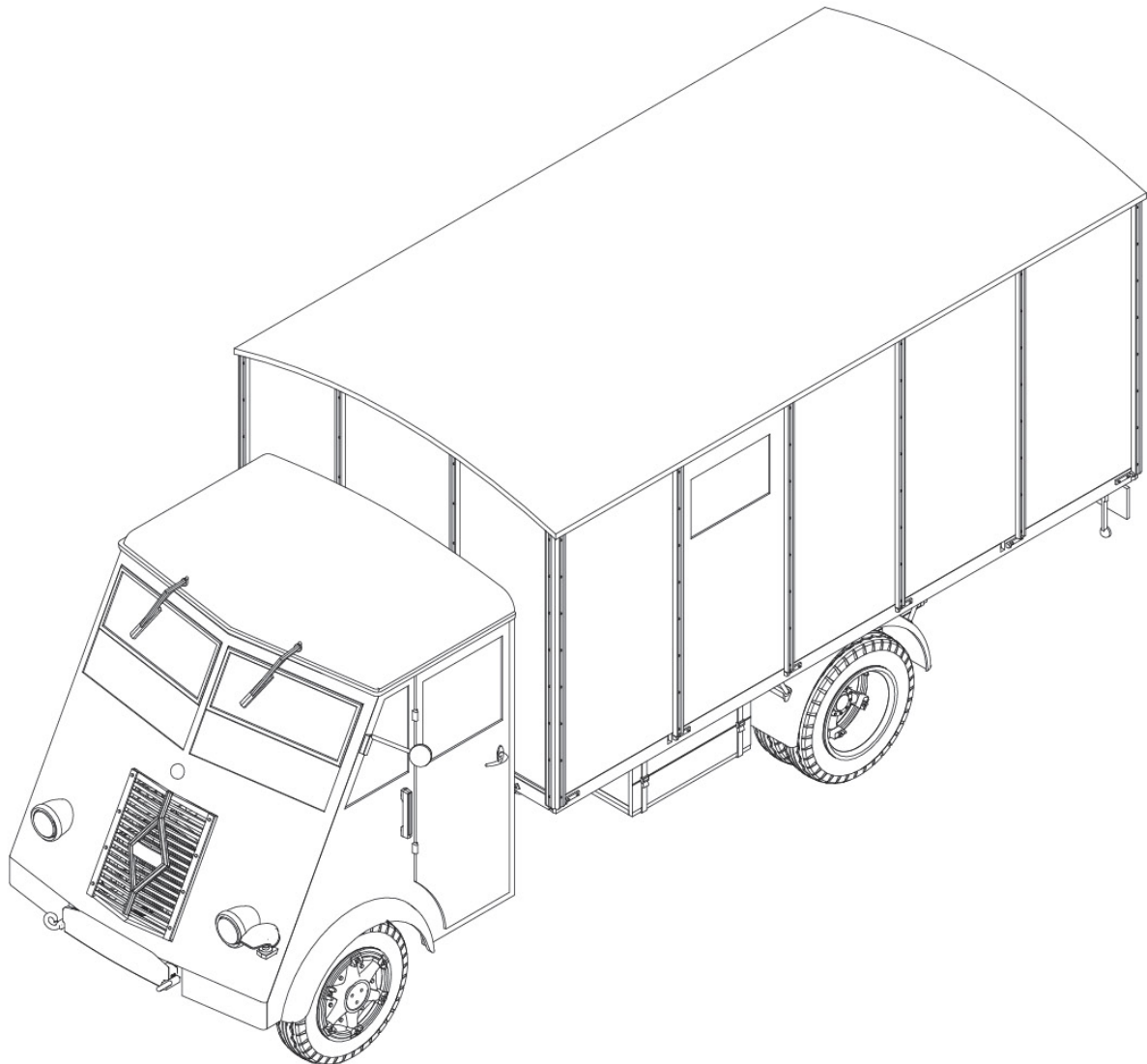
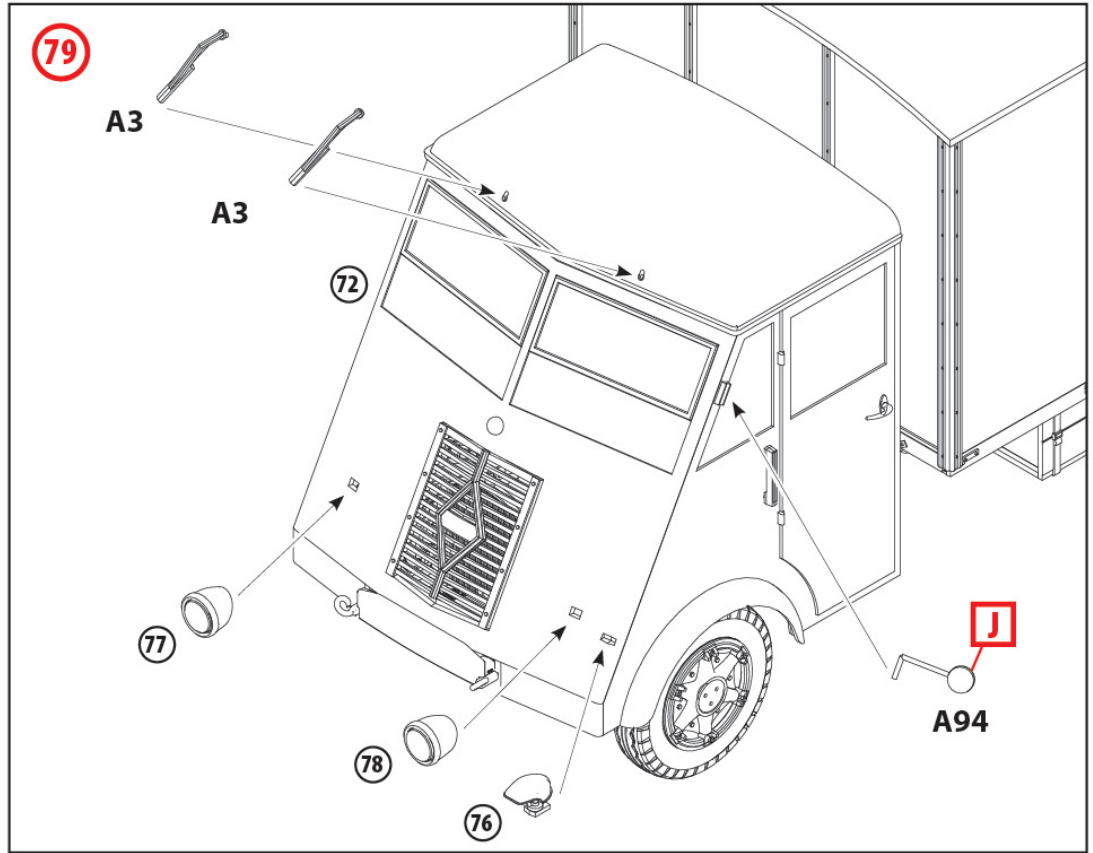
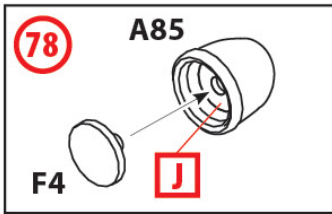
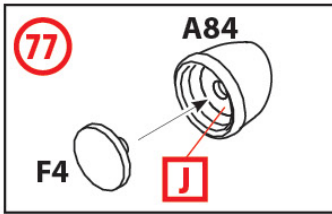
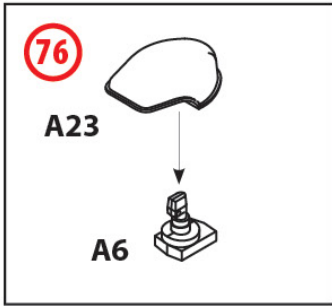

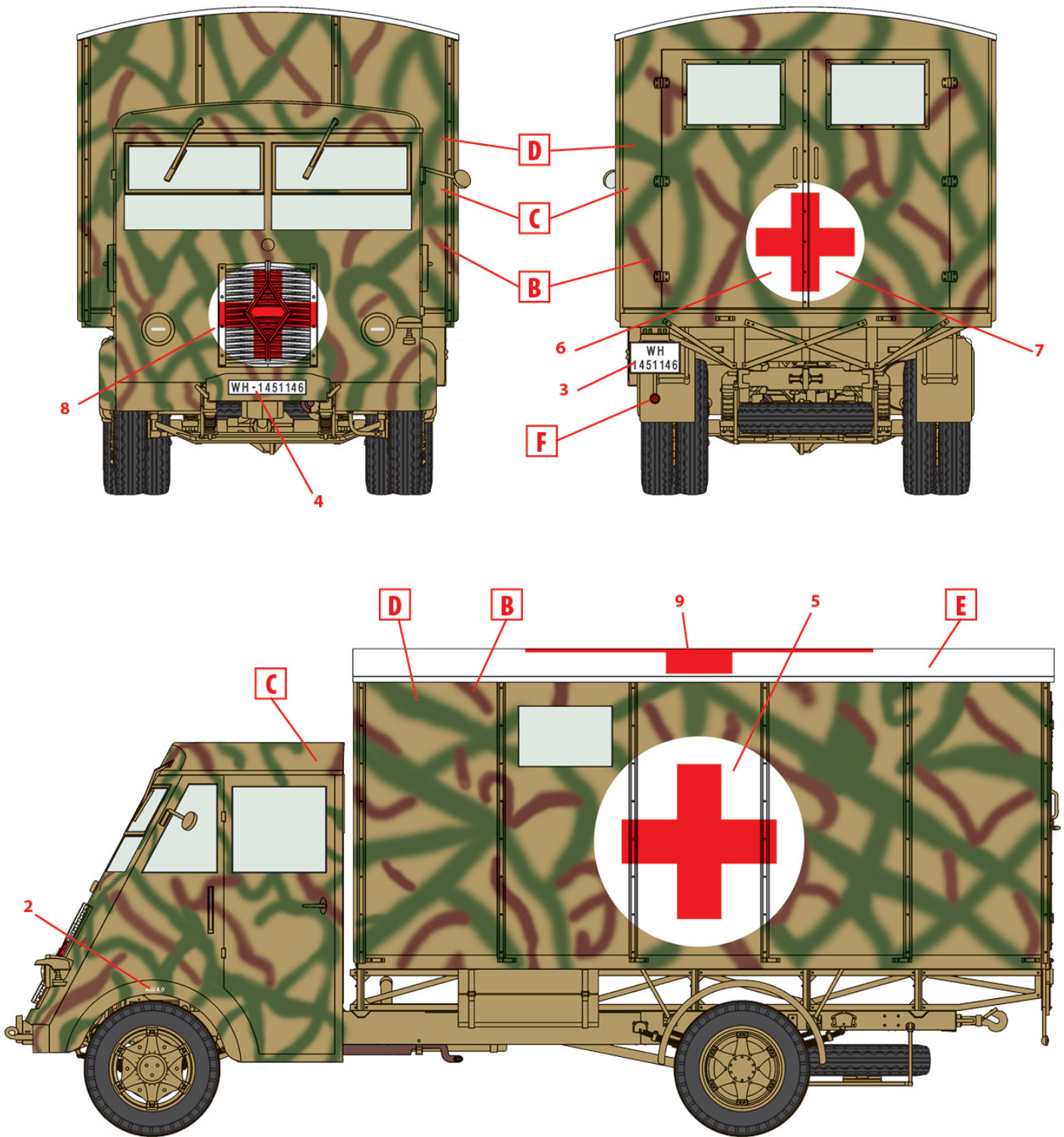

Lastkraftwagen 3,5 t AHN із закритим кузовом, Франція, 1944 р.
 Lastkraftwagen 3,5 t AHN with Shelter, France, 1944