

# НЕМЕЦКИЙ МОТОЦИКЛ ZÜNDAPP K 800 С КОЛЯСКОЙ И ЭКИПАЖЕМ



МАСШТАБ 1:35  
SCALE 1:35

## GERMAN MOTORCYCLE ZÜNDAPP K 800 WITH SIDECAR AND CREW

СДЕЛАНО В РОССИИ  
MADE IN RUSSIA

Мотоцикл K800 выпускался с 1933 по 1938 год, было произведено 2600 штук для гражданского и 4692 штук для военного использования. В 1934 году гражданский мотоцикл Zündapp K 800 был принят на вооружение Вермахта. Для этого конструкция была усилена, было создано несколько версий колясок. Zündapp K 800 был единственным немецким армейским четырехцилиндровым мотоциклом. Оппозитный двигатель развивал мощность 22 л.с. при 4000 об/мин., мотоцикл мог развить скорость до 100 км/ч. Привод на заднее колесо осуществлялся посредством карданной передачи. Несмотря на тяговитый мотор и плавность хода мотоцикл испытывал проблемы с надежностью, а проходимость была недостаточной для Восточного фронта.

The K800 was produced from 1933 to 1938 with 2600pcs for civil and 4692pcs for military use. In 1934, the civilian Zündapp K 800 motorcycle began to serve the Wehrmacht. For this purpose, the design was strengthened, and several versions of the sidecar were created. The Zündapp K 800 was the only German army four-cylinder motorcycle. The boxer engine developed 20 hp at 4000 rpm. K 800 could reach speeds of up to 100km/h. The drive to the rear wheel was carried out by means of a cardan transmission. Despite the high-torque engine and smooth running, the motorcycle had reliability problems, and its cross-country ability was insufficient for the Eastern Front.

### Прежде, чем приступать к сборке модели — внимательно ознакомьтесь с инструкцией.

**ВНИМАНИЕ!**

Сборку и окраску модели следует проводить в хорошо проветриваемом помещении вдали от источников огня. Сборку модели производите согласно схеме. Для удобства каждая деталь на сборочной схеме обозначена номером соответствующим номеру на литниковой рамке.

Детали следует отделять от литников ножом или другим режущим инструментом (соблюдая осторожность при работе с острыми предметами). Места среза деталей зачистите ножом или наждачной бумагой. Модель рекомендуется окрашивать специальными красками для пластиковых

моделей, выпускаемыми предприятием «ЗВЕЗДА». Приступая к сборке модели, заранее ознакомьтесь со схемой окраски. Перед окраской модель рекомендуется обезжирить, например мыльным раствором, и тщательно просушить.

Краски и клей в комплект не входят. Для сборки модели рекомендуется использовать клей, выпускаемый предприятием «ЗВЕЗДА». Используйте минимальное количество клея. Избегайте его попадания на окрашенные поверхности модели.

**ВНИМАНИЕ!**

**ATTENTION - Useful advice!**  
Study the instructions carefully prior to assembly. Remove parts from frame with a sharp knife or a pair of scissors and trim away excess plastic. Do not pull off parts. Assemble the parts in numerical sequence. Use plastic cement ONLY and use cement sparingly to avoid damaging the model. Paint small parts before detaching them from frame. Remove paint where parts are to be cemented.

**ACHTUNG - Ein nützlicher Rat!**  
Vor der Montage die Zeichnung aufmerksam studieren. Die einzelnen Montageteile mit einem Messer oder einer Schere vom Spritzling sorgfältig entfernen. Eventuelle Grate werden mit einer Klinge oder feinem Schmirgelpapier beseitigt. Keinesfalls die Montageteile mit den Händen entfernen. Bei der Montage der Tafelnummerierung folgen. Die Nummer der schon montierten Teile auf dem Spritzling ankreuzen. Bitte nur Plastikklebstoff verwenden.

**ATTENZIONE - Consigli utili!**  
Prima di iniziare il montaggio, studiare attentamente il disegno. Staccare con molta cura i pezzi dalle stampate, usando un tagliabalsa oppure un paio di forbici e togliere con una piccola lima o con carta vetro fine eventuali sbavature. Mai staccare i pezzi con le mani. Montarli seguendo l'ordine della numerazione delle tavole. Eliminare dalla stampata il numero del pezzo appena montato, facendogli sopra una croce.

**ATENCION - Consejos útiles!**  
Estudiar las instrucciones cuidadosamente antes de comenzar el montaje. Separar las piezas de las bandejas con un cuchillo afilado o un par de tijeras, y retirar el exceso de plástico o rebaba. No arrancar las piezas. Montar las piezas en orden numérico. Utilizar SOLAMENTE pegamento para plástico y en poca cantidad para evitar que se dane el modelo. Pintar las piezas pequeñas antes de separarlas de la bandeja. Retirar la pintura de los lugares por donde se deban pegar las piezas.

**ATTENTION - Conseils utiles!**  
Avant de commencer le montage, étudier attentivement le dessin. Détacher avec beaucoup de soin les morceaux des moules en usant un massicot ou bien un pair de ciseaux et couper avec une petite lame ou avec de papier de verre fin ébarbages éventuels. Jamais détacher les morceaux avec les mains. Monter les en suivant l'ordre de la numération des tables. Eliminer de la moule le numéro de la pièce qui vient d'être montée, en le bifant avec une croix. Employer seulement de la colle pour polystyrol.

### ЭТИ ИНСТРУМЕНТЫ ПОМОГУТ ВАМ КАЧЕСТВЕННО СОБРАТЬ МОДЕЛЬ:



Любые модели и красочный каталог предприятия «ЗВЕЗДА» вы можете приобрести по почте, прислав заявку по адресу:  
141730, Московская область, г. Лобня, ул. Промышленная, д.2, ООО «ЗВЕЗДА» [www.zvezda.org.ru](http://www.zvezda.org.ru)

СОХРАНИТЕ ЭТОТ КУПОН ДЛЯ ВОЗМОЖНЫХ ОБРАЩЕНИЙ

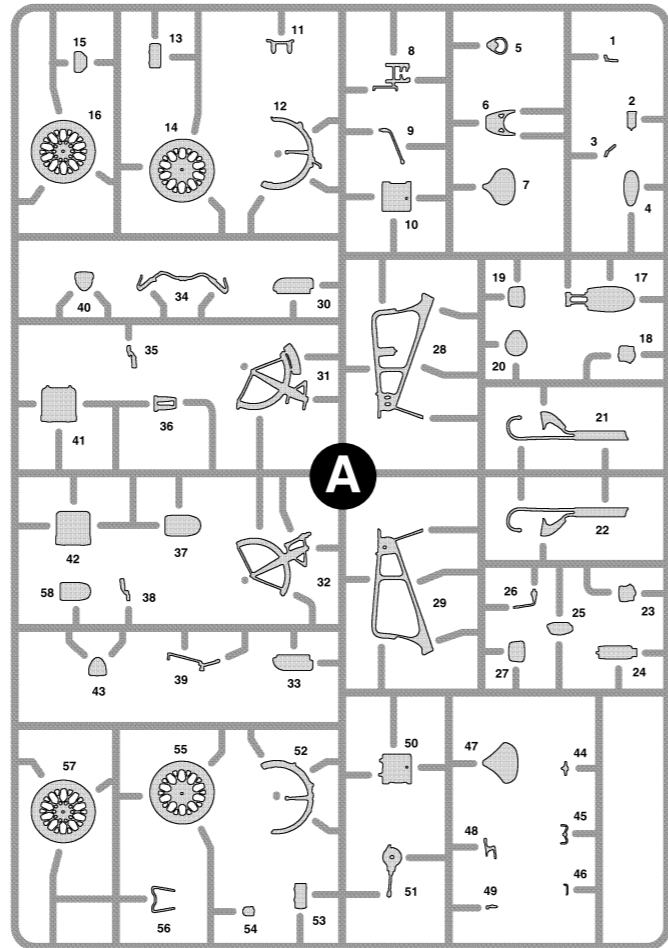
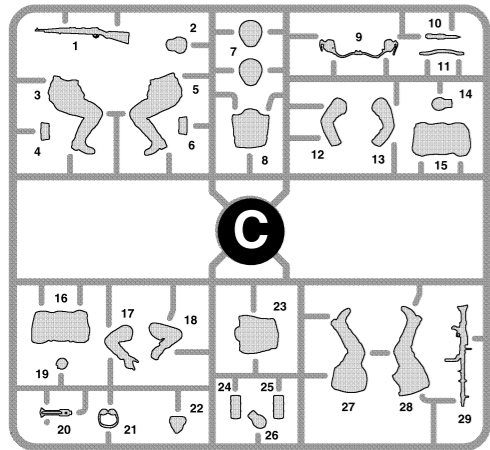
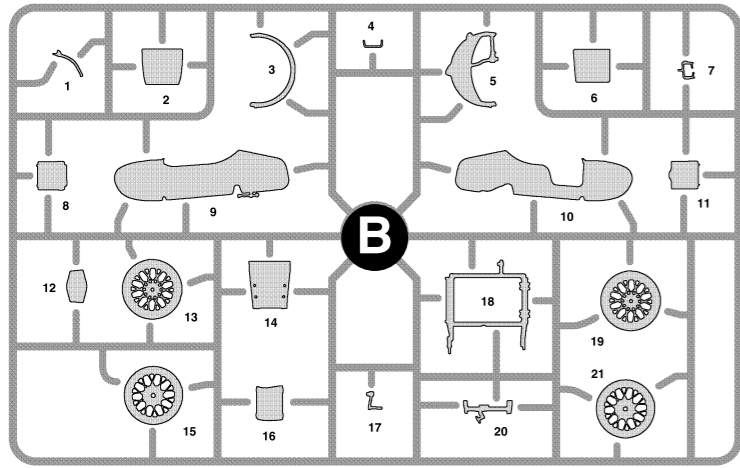

Приклеить деталь на указанное место / To glue a detail on the specified place  
 Установить деталь на указанное место без клея / To establish a detail on the specified place without glue

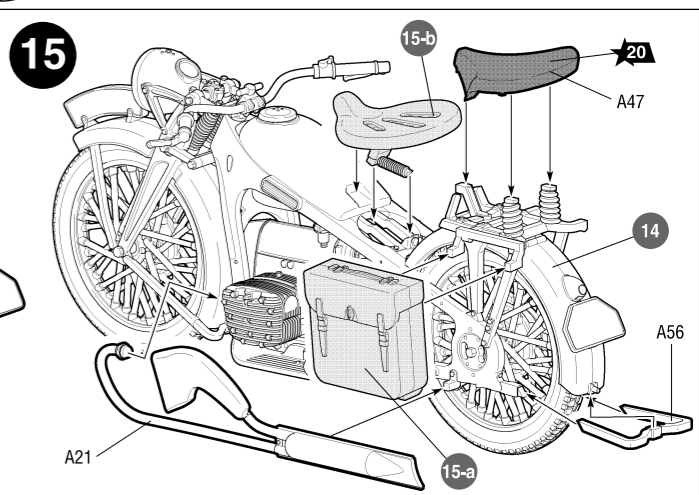
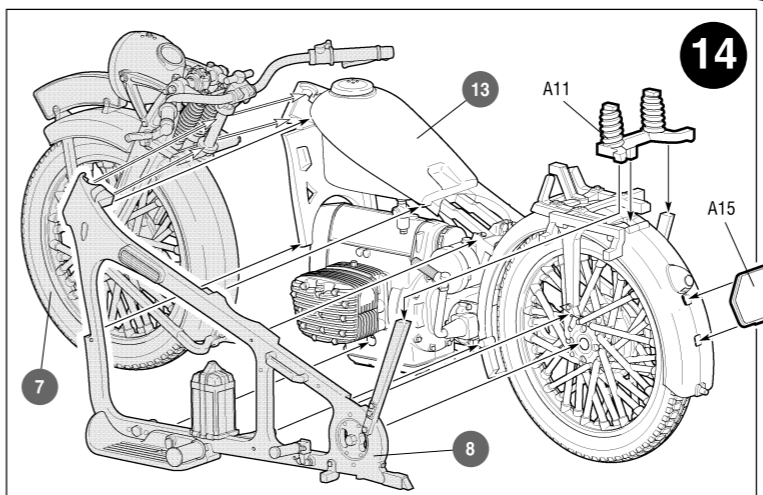
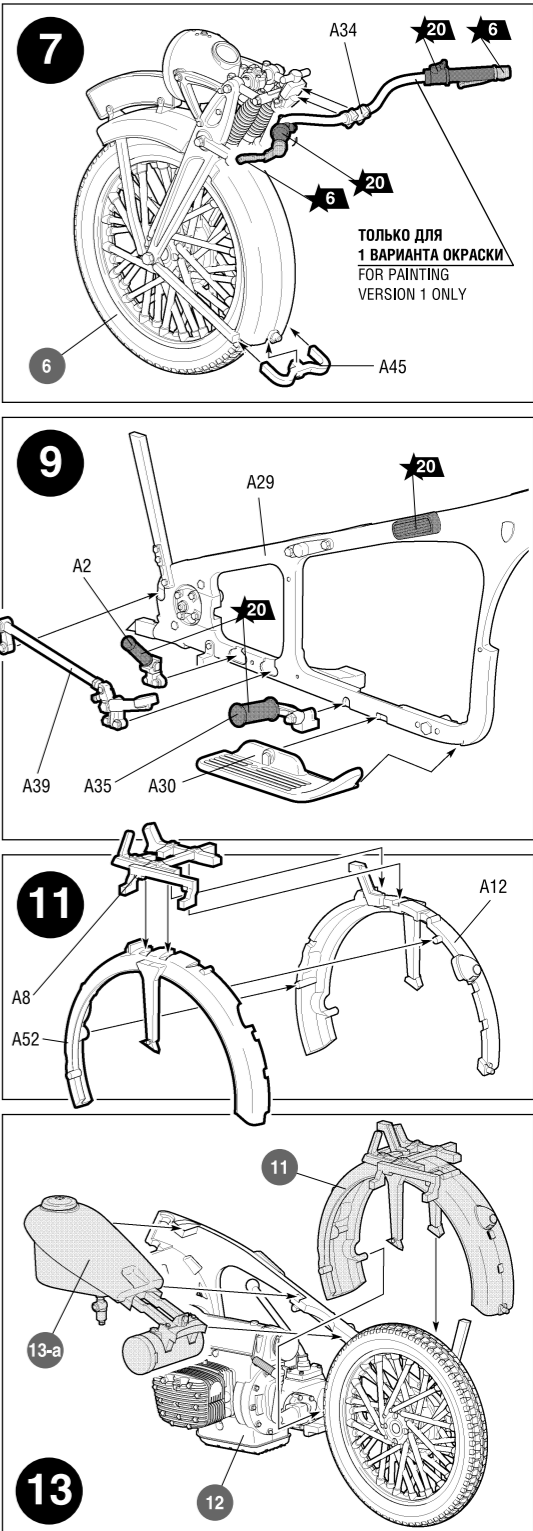
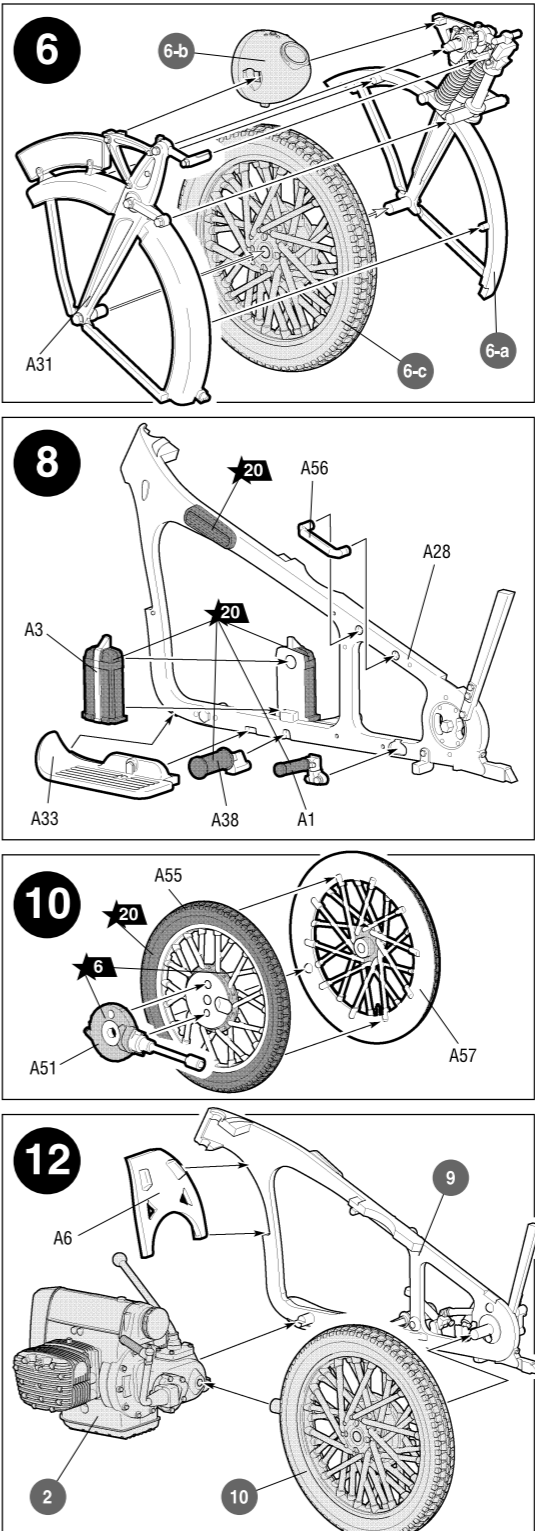
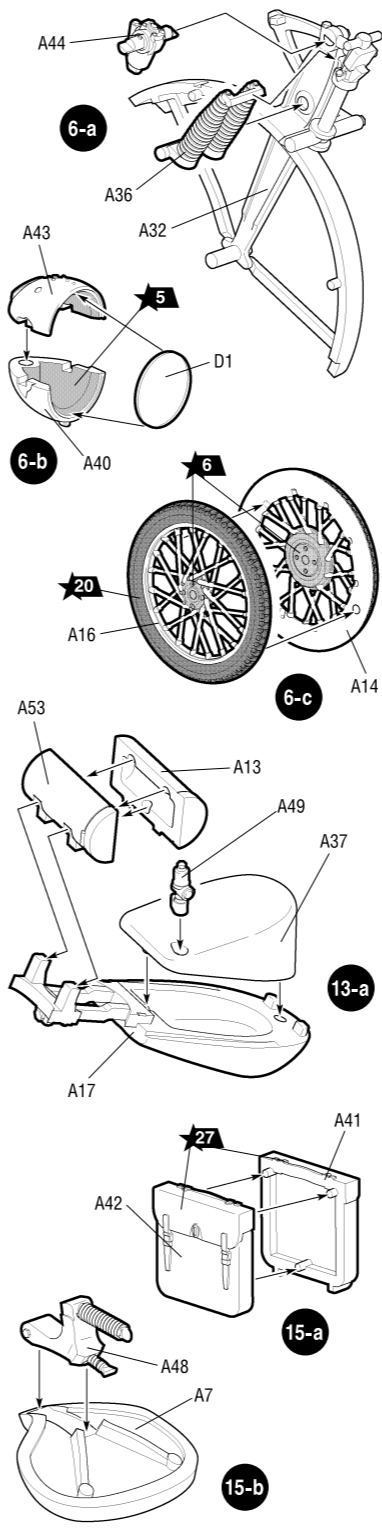
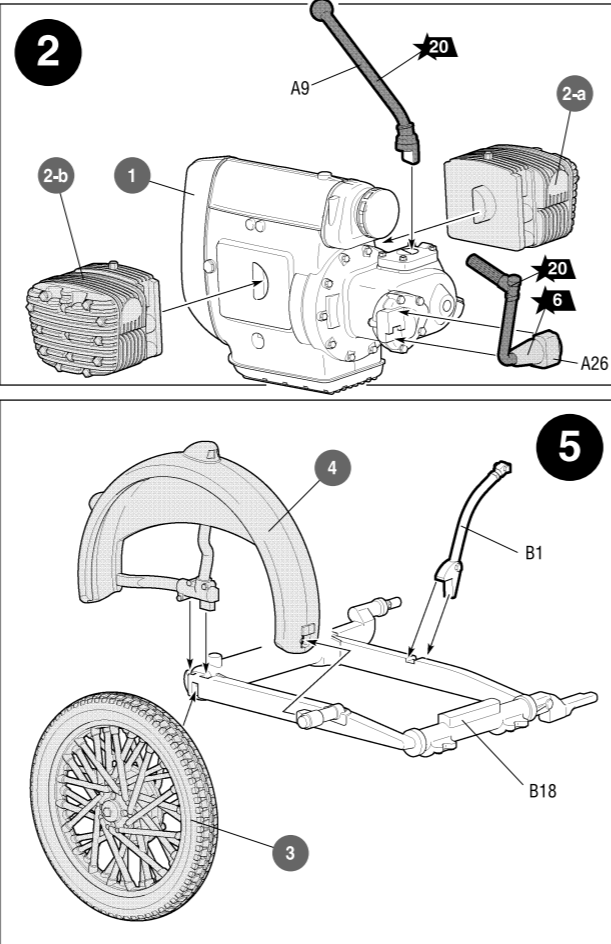
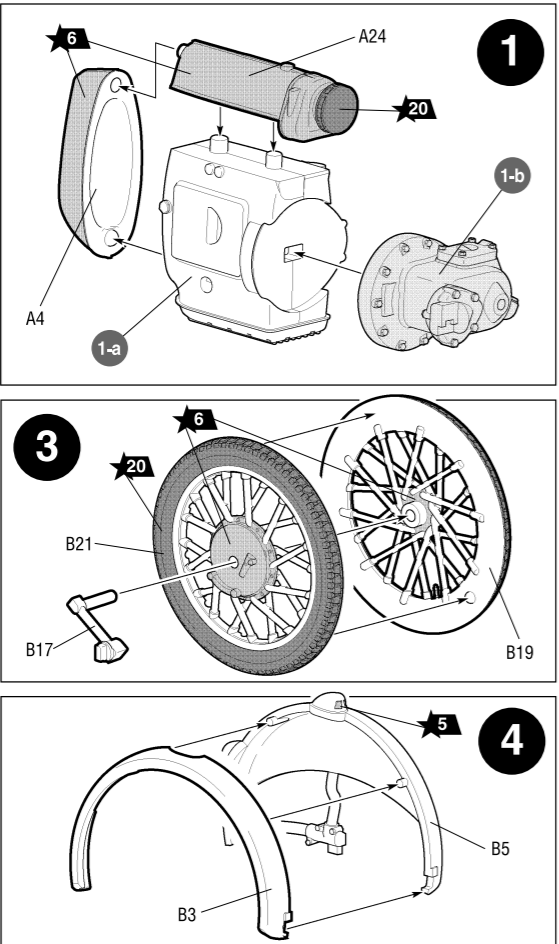
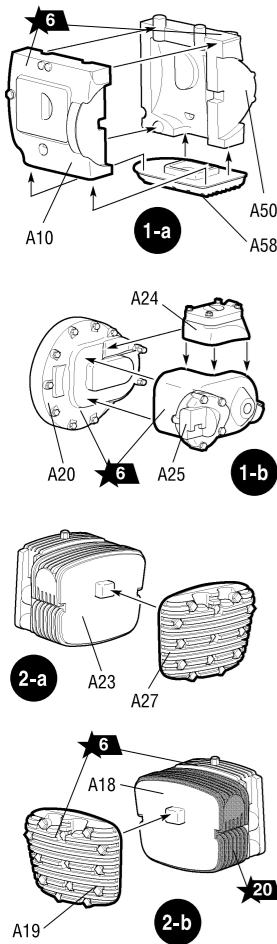

ТОЛЬКО ДЛЯ  
 1 ВАРИАНТА ОКРАСКИ  
 FOR PAINTING  
 VERSION 1 ONLY

# Немецкий мотоцикл ZUNDAPP K 800 с коляской и экипажем



## СХЕМА ОКРАСКИ МОДЕЛИ

## THE MODEL PAINTING

★20 Номера красок  
Numbers of the paints

45 Номера декалей  
Numbers of the decals

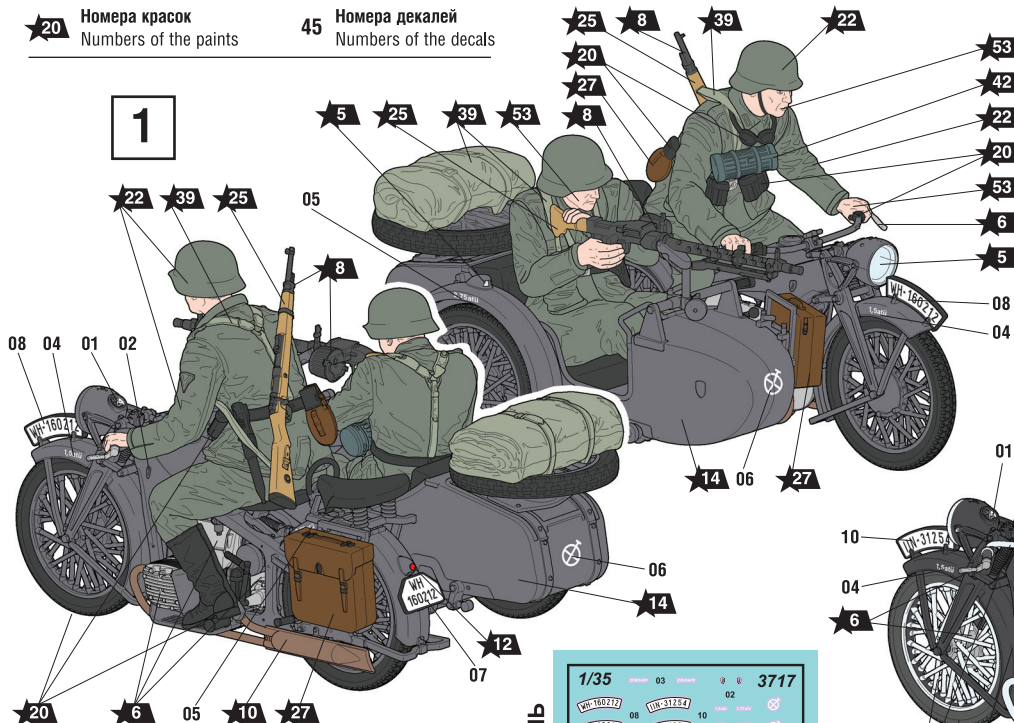

ИСПОЛЗУЕМЫЕ ЦВЕТА  
THE COLORS USED

ЗВЕЗДА	Tamiya
★5 серебро	X11 silver
★6 алюминий	XF16 aluminium
★8 воронёная сталь	X10 gun metal
★12 красный	XF7 red
★14 тёмно-серый	XF63 panzer dark- grey
★20 чёрный	XF1 black
★22 серо-зелёный	XF65 grey-green
★25 древесный	XF78 wood
★27 кожа	XF79 skin
★39 брезент	XF49 canvas
★42 шаровый	XF24 grey-blue-green
★53 телесный	XF15 flesh

ДЕКАЛЬ

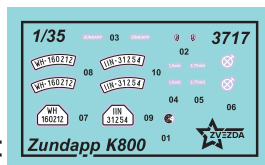

DECAL

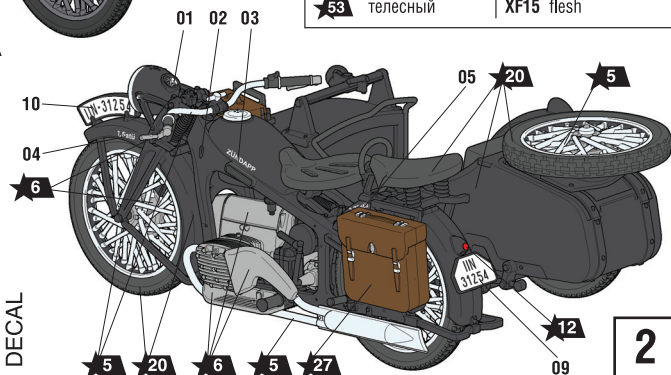

# GERMAN MOTORCICLE ZUNDAPP K 800 WITH SIDECAR AND CREW