



le.gl.Einheits-Pkw (Kfz.2)

Німецький легковий автомобіль радіозв'язку II MB

Після 1933 року Німеччина взялася до створення сучасної армії. Важливу роль у моторизації Вермахту мали зіграти спеціальні легкові автомобілі підвищеної прохідності. Було спроектовано 3 типи стандартних легкових автомобілів – легкий, середній та важкий. Всі вони мали повний привід, незалежну підвіску всіх коліс та відкритий кузов спрощеного типу.

Легкий стандартний позашляховий автомобіль – leichten gelände Einheits Personen-Kraftwagen – вироблявся фірмою Stoewer, а також BMW та Hanomag з 1936 року. З 1940 до 1943 р. Stoewer випускала спрощену модель Тур 40 без механізму повороту задніх коліс. Усього було випущено близько 13000 le.gl.Einheits-Pkw. Стандартні автомобілі виявилися надто складними, важкими та недостатньо надійними в умовах фронтової експлуатації.

Автомобілі le.gl.Einheits-Pkw випускалися з кузовами різних типів – зокрема Kfz.2 – тримісний автомобіль радіозв'язку з радіостанцією Torn.Fu.b1.

Тактико-технічні характеристики автомобіля le.gl.Einheits-Pkw (Kfz.2)

Кількість місць	3
Суха маса, кг	1280
Довжина, мм	3860
Ширина, мм	1690
Висота, мм	1900
База, мм	2400
Колія, передня та задня, мм	1400
Двигун	Stoewer AW 2, 4-цил., 2,0 л, 50 к.с.
Максимальна швидкість, км/ч	80
Запас ходу по шосе, км	350

УВАГА!

Перед складанням уважно прочитати інструкцію з монтажу. Кожна деталь пронумерована. Дотримуватися послідовності монтажу. Необхідні робочі інструменти: ніж і напилек для зачистки деталей; гумова стрічка, клейка стрічка і прищипки для білизни (для притиснення склеюваних деталей). Деталі з пластику очистити в розчині м'якого миючого засобу і висушити на повітрі для того, щоб фарба і перевідні картини краще прилипали. Перед приклеюванням перевірити, чи підходять деталі; клей наносити економно. Хром і фарбу видалити з поверхню склеювання. Невеликі деталі пофарбувати перед тим, як вони будуть видалені з рамок. Фарбу необхідно добре просушити, тільки після цього продовжувати складання. Кожну відповідну декаль вирізати окремо і приблизно на 20 секунд занурити в теплу воду. На позначеному місці картинку відокремити від паперу і притиснути промокальним папером.

ФАРБИ, ЩО ВИКОРИСТОВУЮТЬСЯ / USED COLORS:

COLOR	ICM Model in the Field
A Чорний Black	1002
B Німецький сірий German Grey	1038
C Білий White	1001
D Світла земля Light Earth	1056
E Темна земля Tan Earth	1058
F Сталь Natural Steel	1025

le.gl.Einheits-Pkw (Kfz.2)

WWII German Light Radio Communication Car

After 1933 Germany began to build the modern army. The important part of Wehrmacht motorization was the manufacture of special all-road passenger cars. It were designed three types of uniform passenger cars – light, medium and heavy. All of them had all-wheel drive, independent suspension and simplified open body.

The light uniform all-road car – leichten gelände Einheits Personen-Kraftwagen – was manufactured by Stoewer Company and also by BMW and Hanomag since 1936. Since 1940 to 1943 Stoewer produced the simplified model Type 40 without the rear wheels steering gear. All in all there were produced about 13000 le.gl.Einheits-Pkw. Uniform cars were appeared to be too heavy, too complicated and unreliable in the real exploitation.

le.gl.Einheits-Pkw cars were produced with different types of bodies – in particular, Kfz.2 – three-seat radio communication car with Torn.Fu.b1 radio set.

Tactical and Technical Specifications of le.gl.Einheits-Pkw (Kfz.2)

Seats	3
Empty weight, kg	1280
Length, mm	3860
Width, mm	1690
Height, mm	1900
Wheel base, mm	2400
Track front and rear, mm	1400
Engine	Stoewer AW 2, 4 cyl., 2.0 l, 50 hp
Max. Speed, km/h	80
Range, km	350

CAUTION!

Read the instructions thoroughly prior to assembly. Each component is numbered. Adhere to specified sequence of assembly. Tools required: knife and file for removal of components from frame; rubber bond, adhesive tape and clothes pegs for clamping components together after applying adhesive. Clean plastic components in a mild detergent solution and allow to air-dry so that paint and transfers adhere better. Prior to applying adhesive, check to see whether the components fit together; apply adhesive sparingly. Remove chrome and paint from the contact surfaces. Paint small components before removing them from the frame. Allow paint to dry well, and only then continue to assemble. Cut out each transfer individually and immerse in warm water for approx. 20 seconds. Slide transfer off paper and into designated position, then press on with blotting paper.

COLOR	ICM Model in the Field
G Збройовий метал Gun metal	1027
H Срібло Silver	1024
J Темна іржа Dark rust	1051
K Сірий польовий німецький German Field Grey	1070
L Напівпрозорий червоний Clear Red	1011
M Зелена охра Green Ochre	1059

01 СТАДІЯ СКЛАДАННЯ
ASSEMBLY STEP

■ ПРИ ЗБИРАННІ НЕ ВИКОРИСТОВУЄТЬСЯ
PARTS NOT FOR USE

? ДОВІЛЬНИЙ ВИБІР
OPTIONAL

03 ЗІБРАНА ОДИНИЦЯ
ASSEMBLY UNIT

A ФАРБА, ЩО ВИКОРИСТОВУЄТЬСЯ
USED COLOR

✂ ВІДПІЗАТИ
CUT OFF

x2 ЗРОБИТИ ДВІ ДЕТАЛІ
MAKE 2 PCS

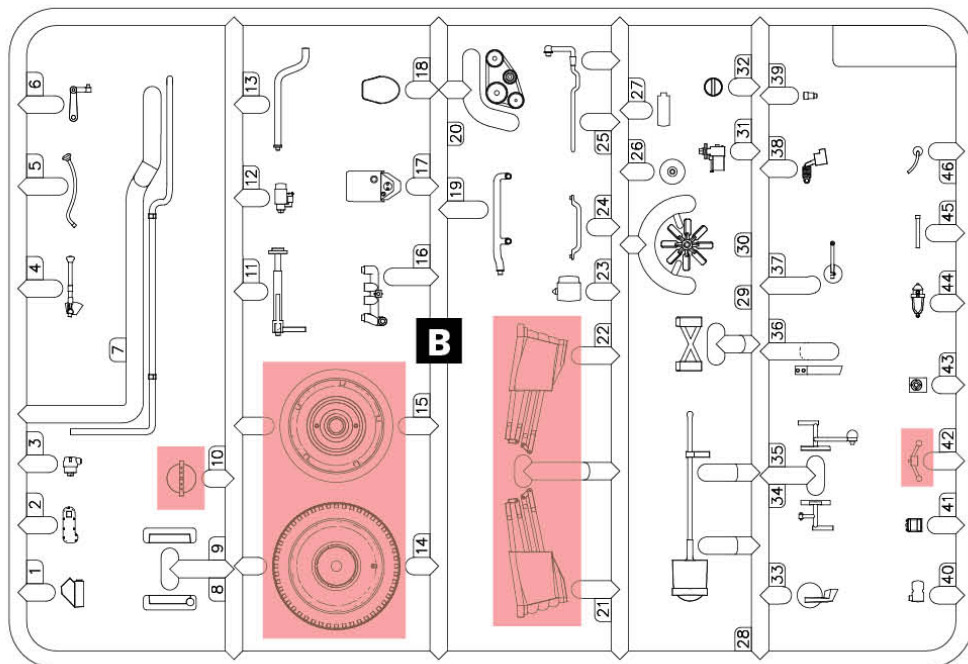
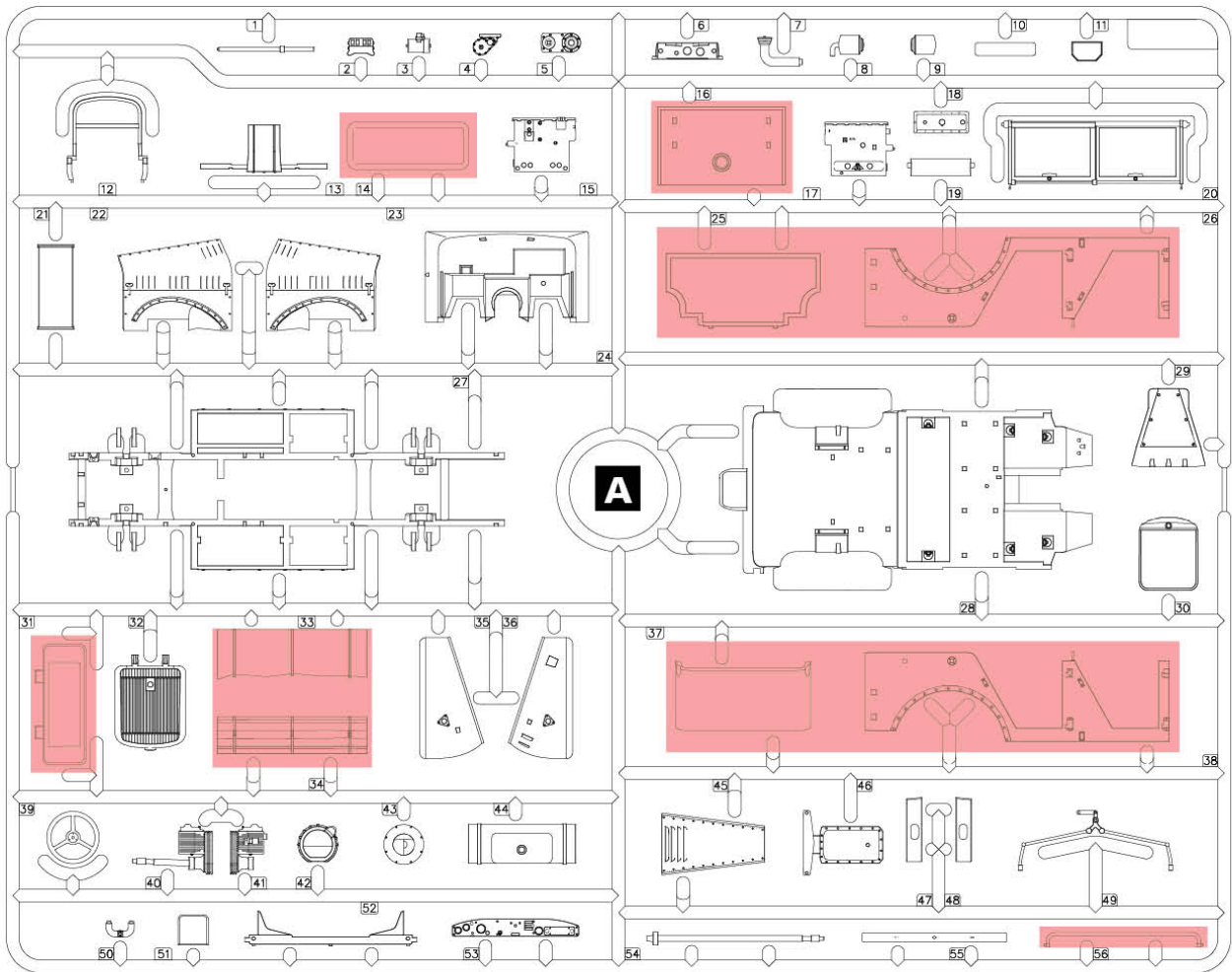

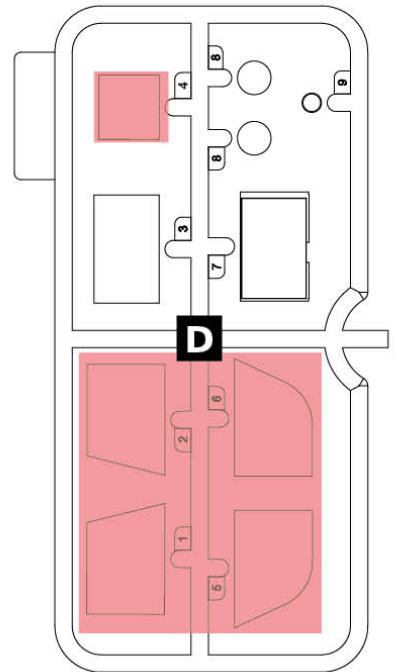
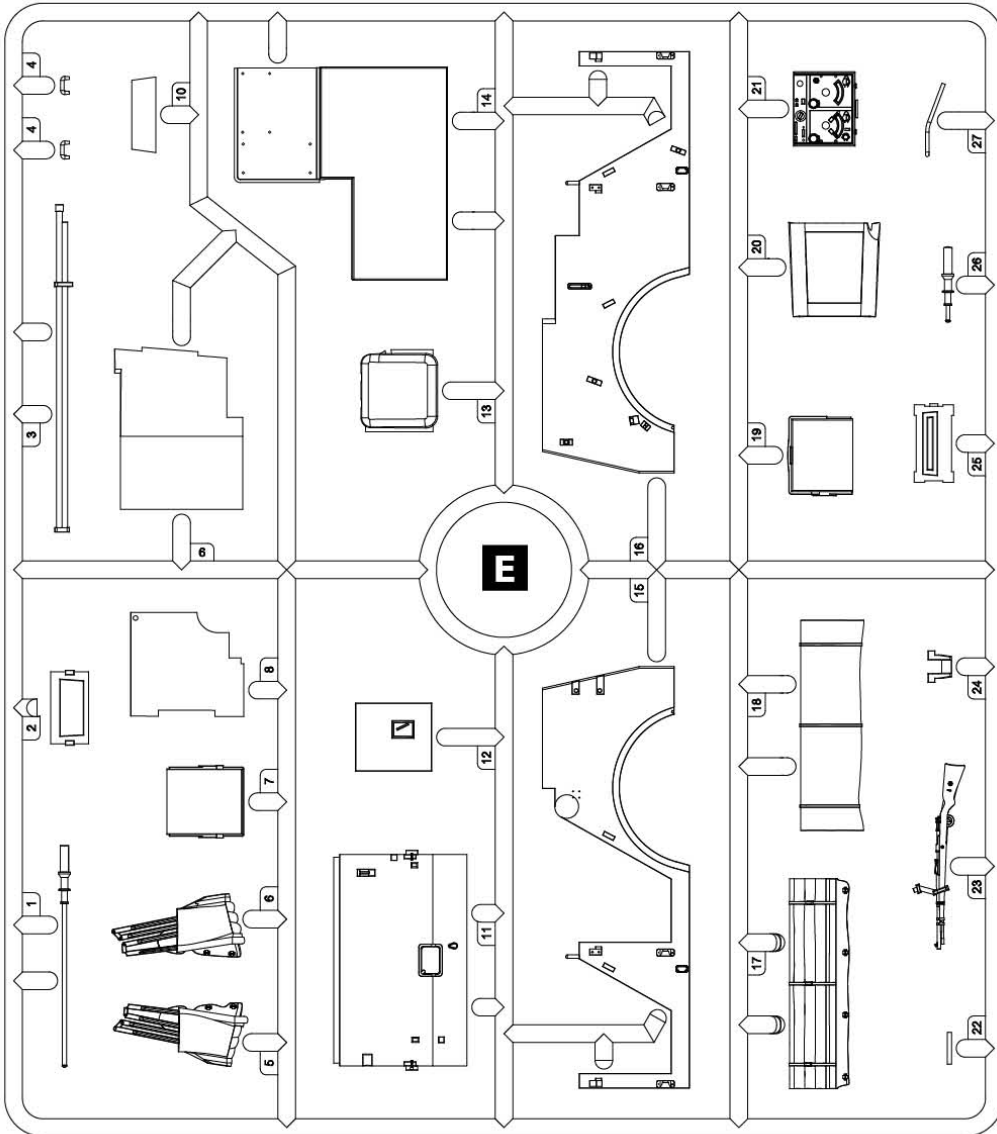
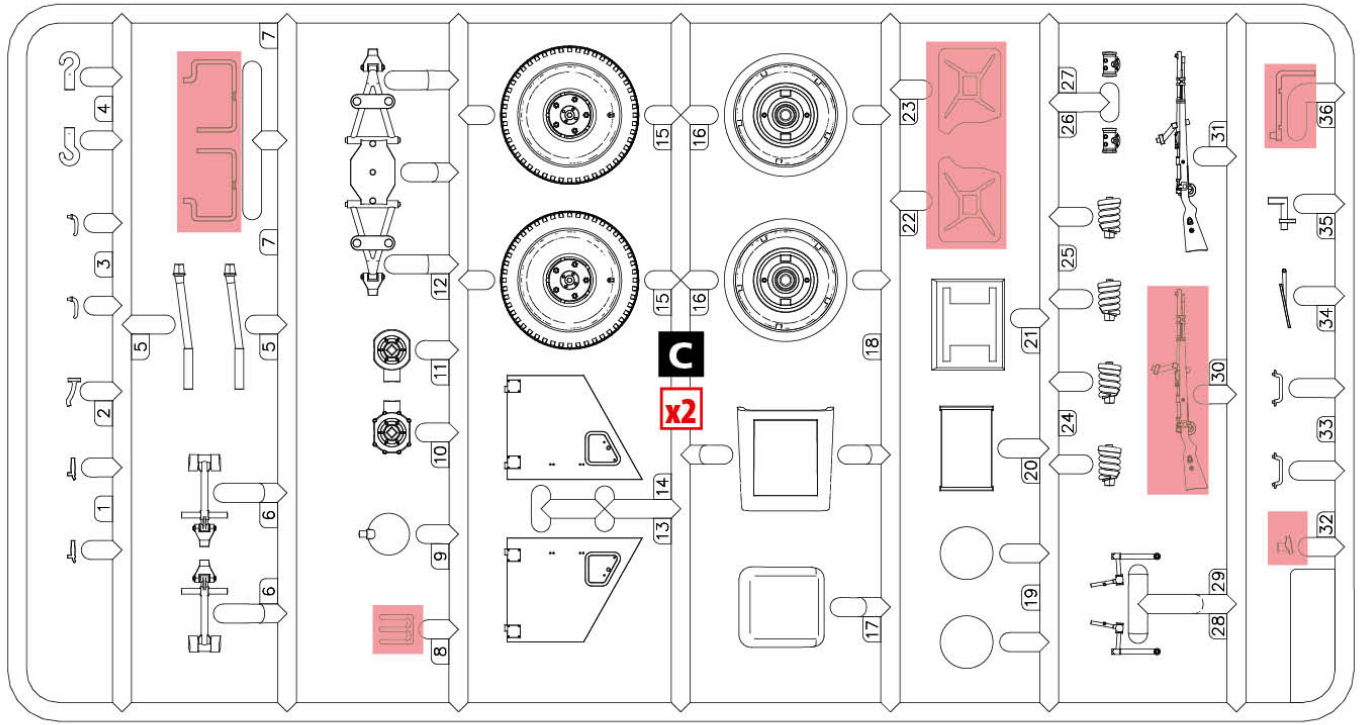

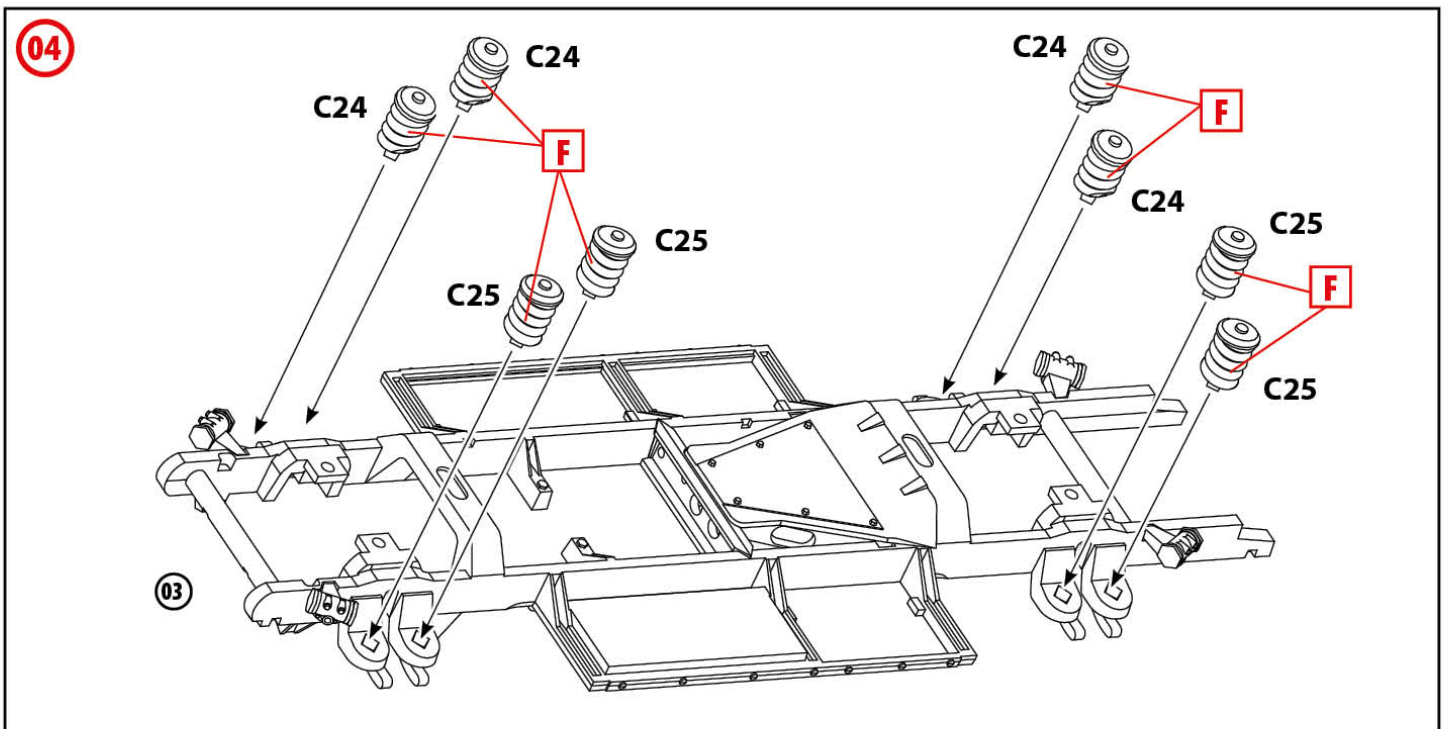
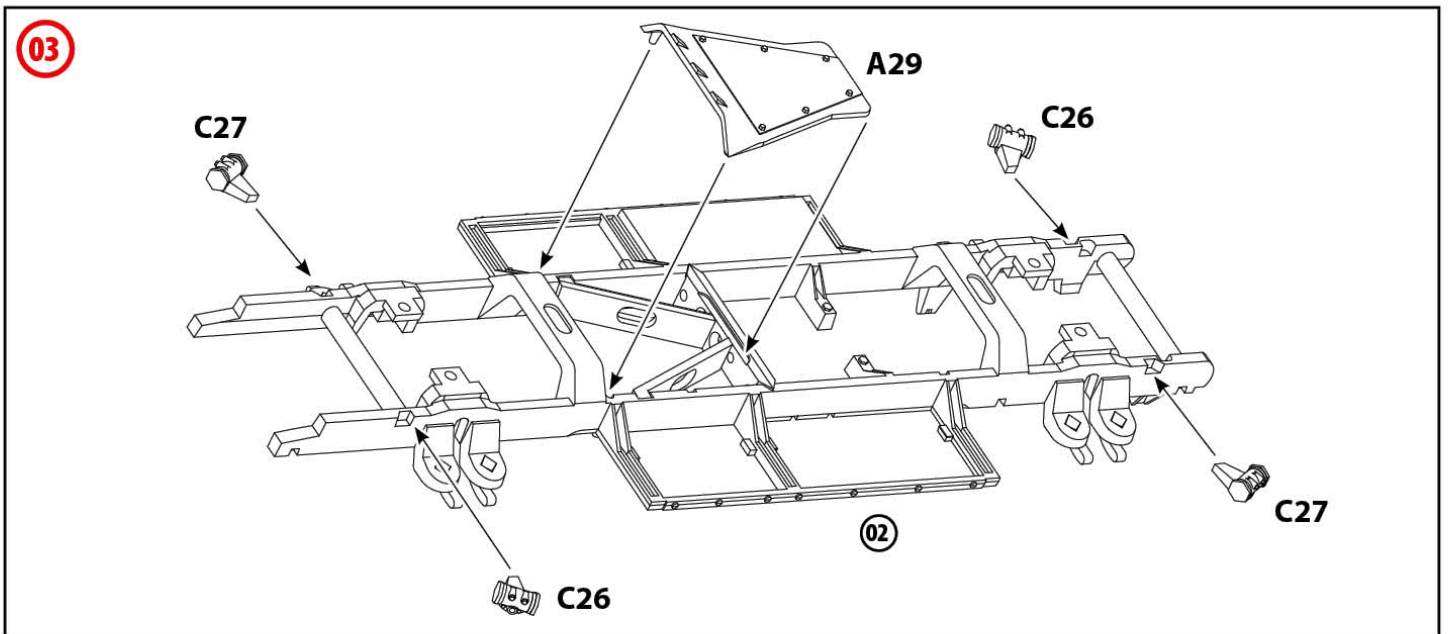
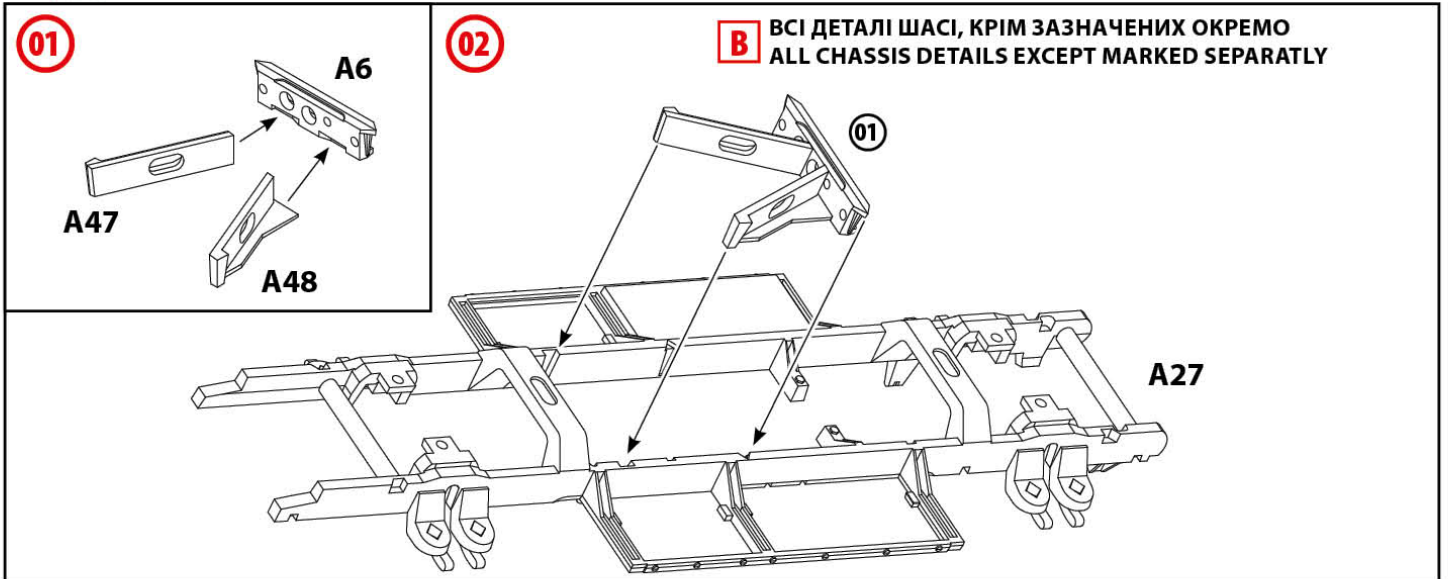

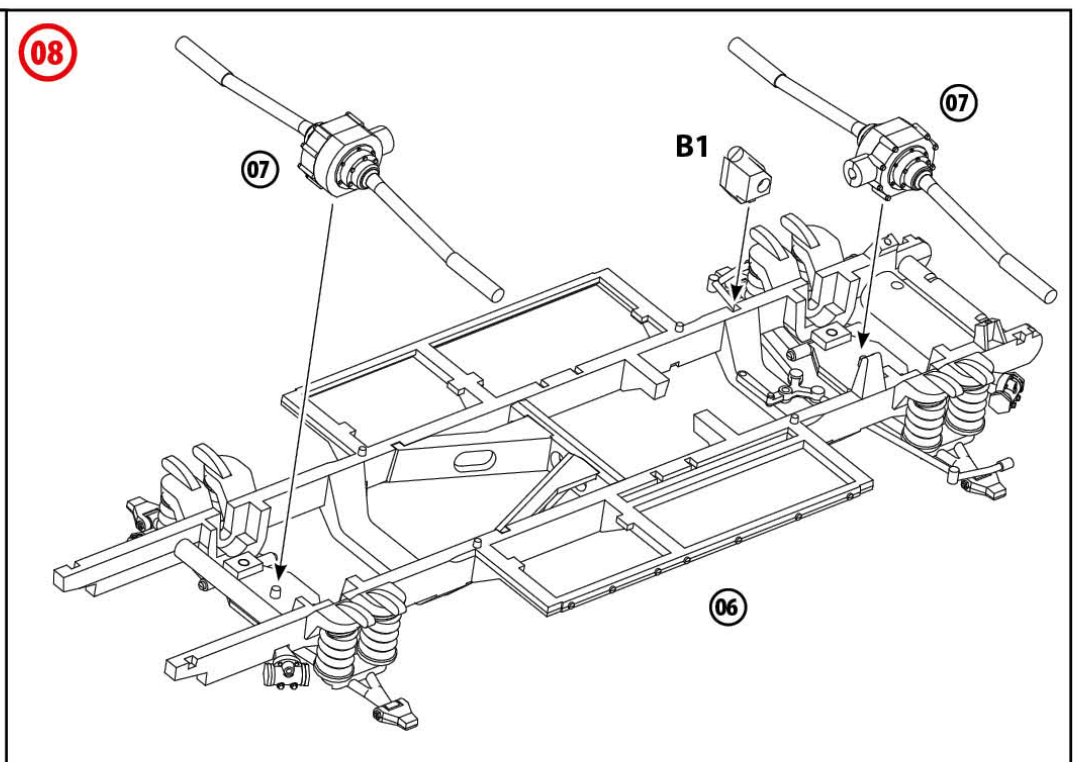
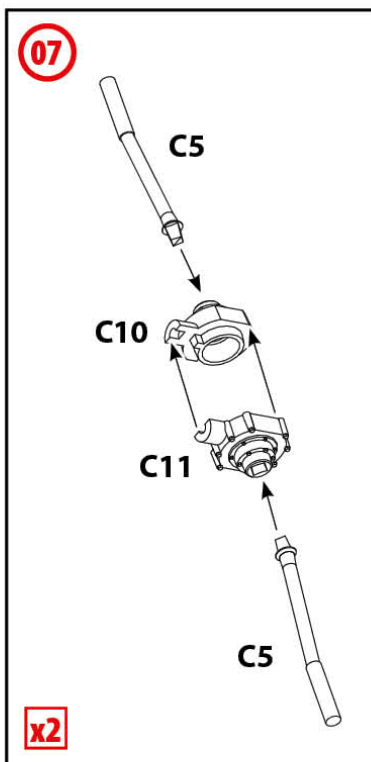
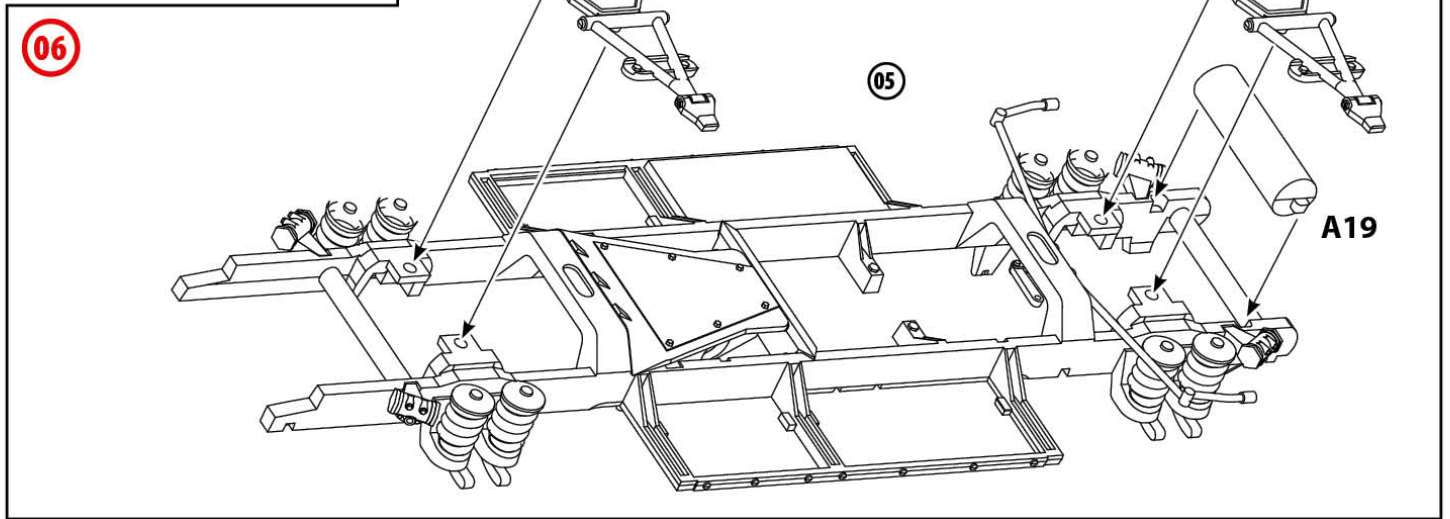
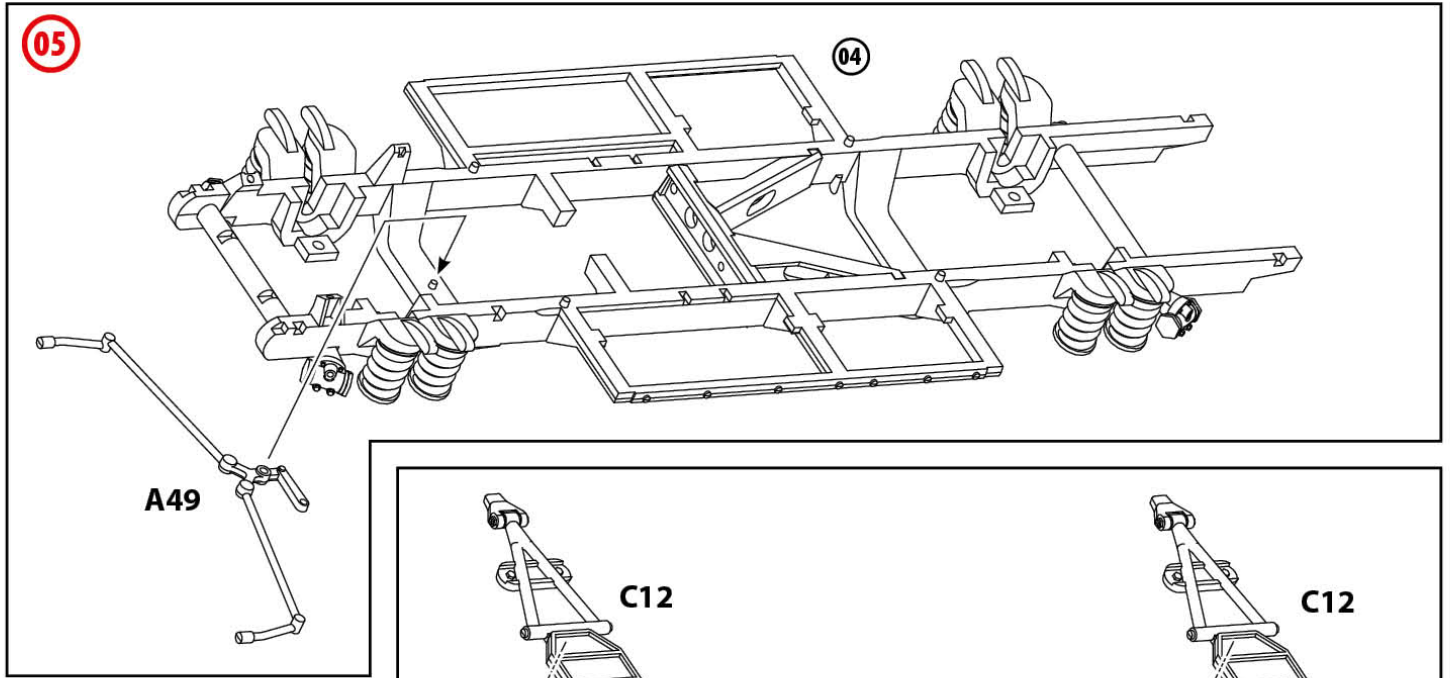

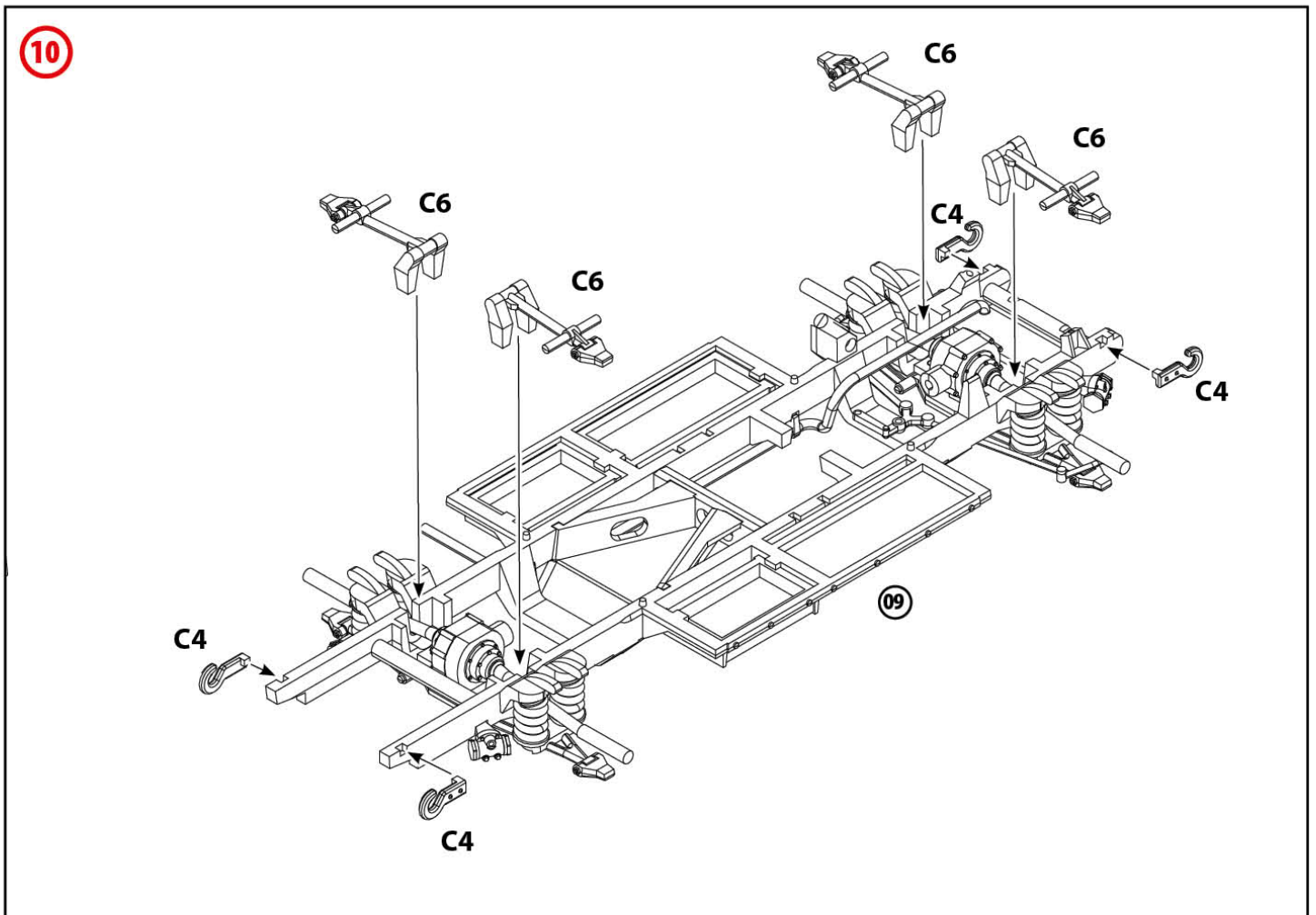
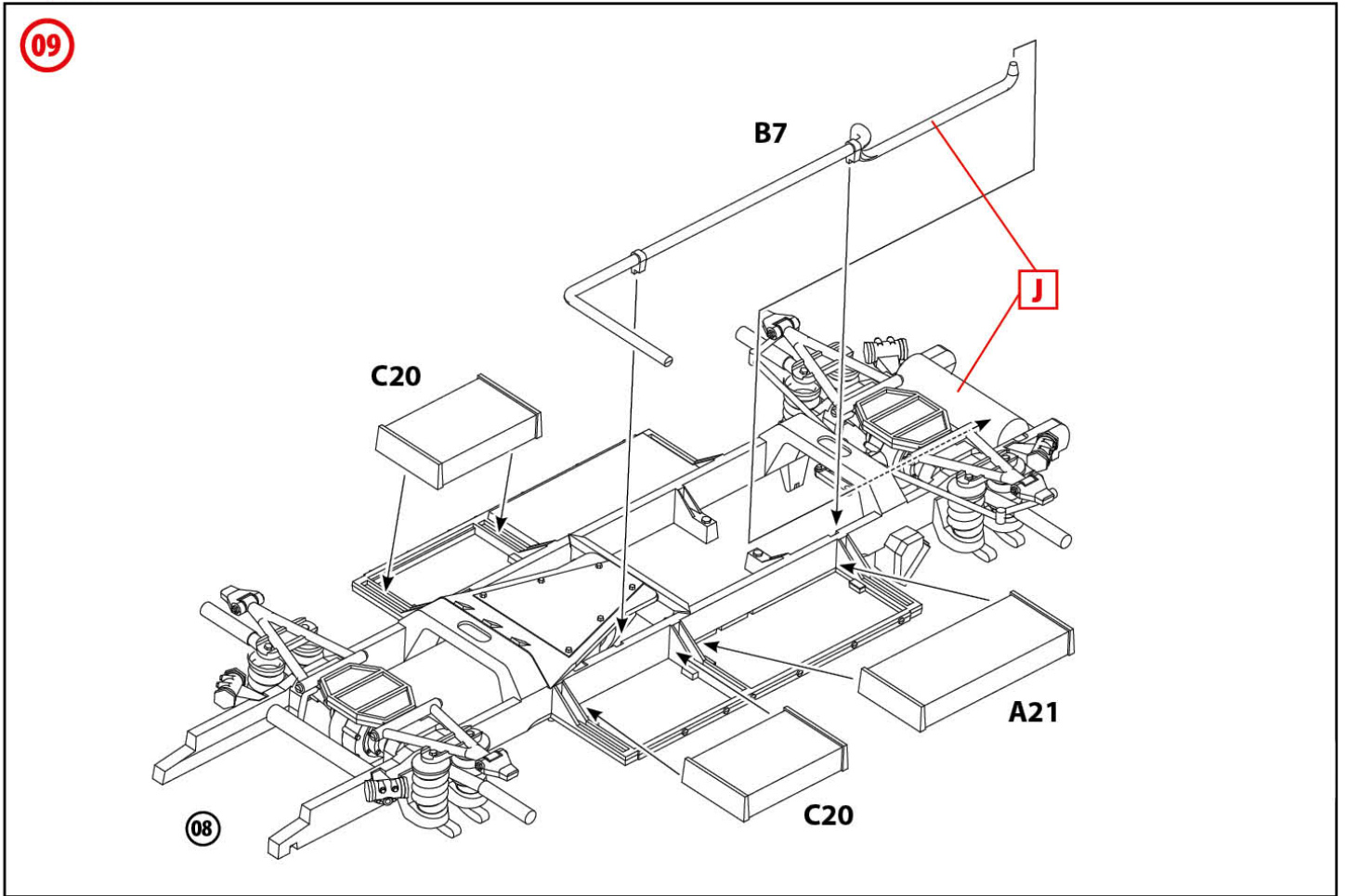

11

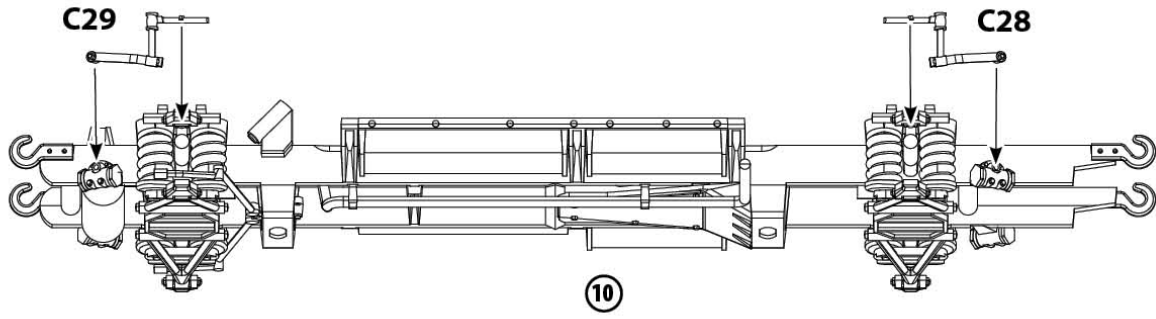

12

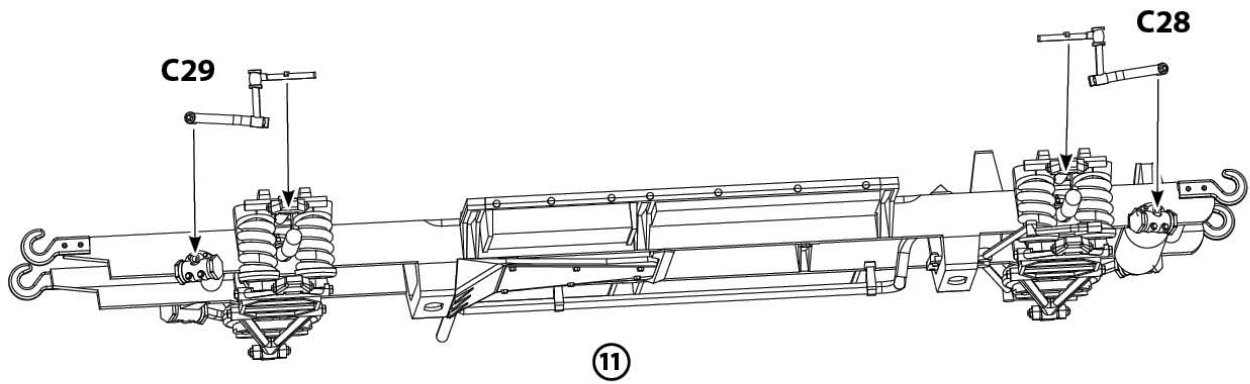

13

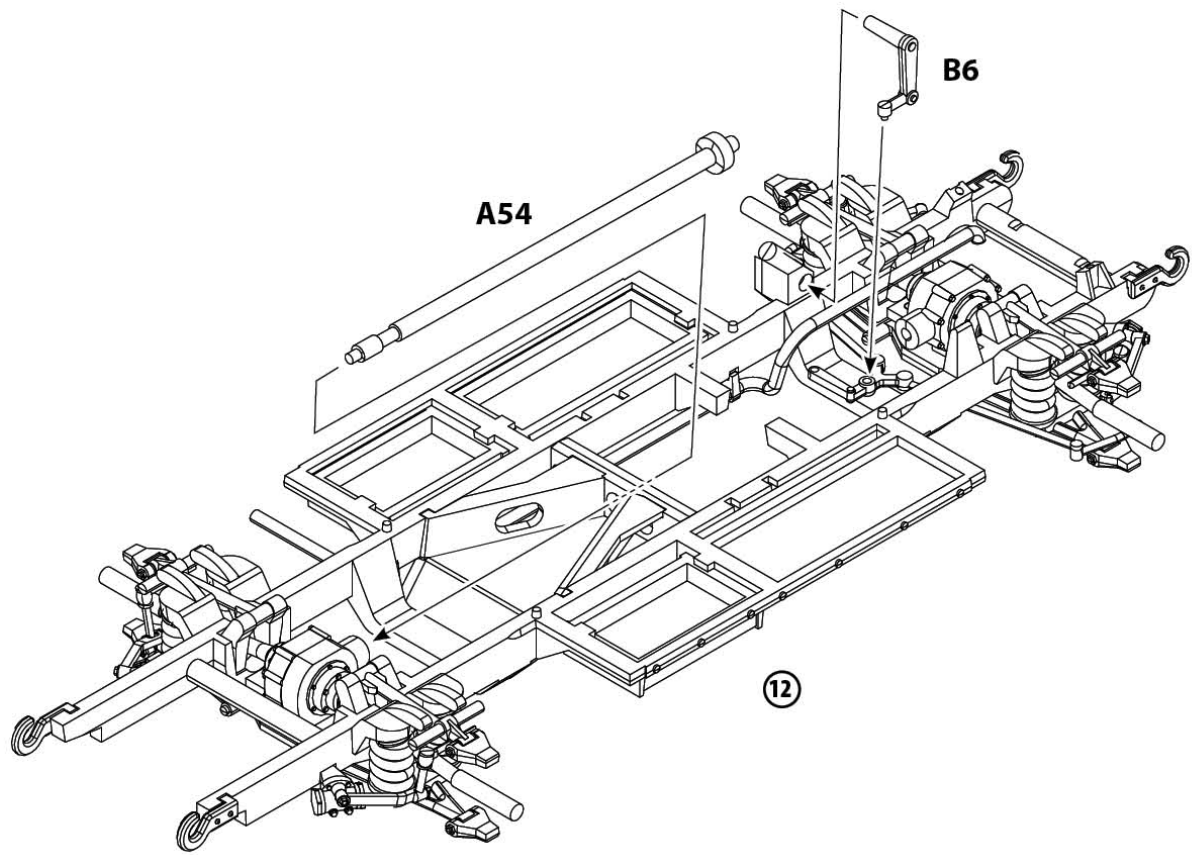

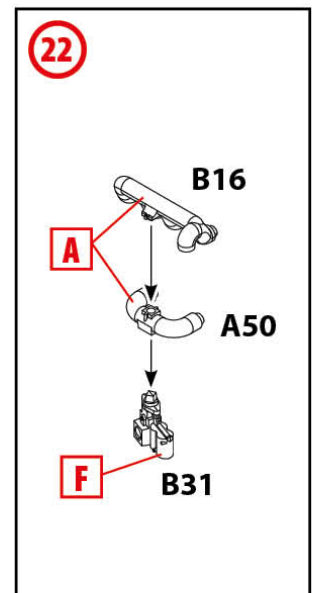
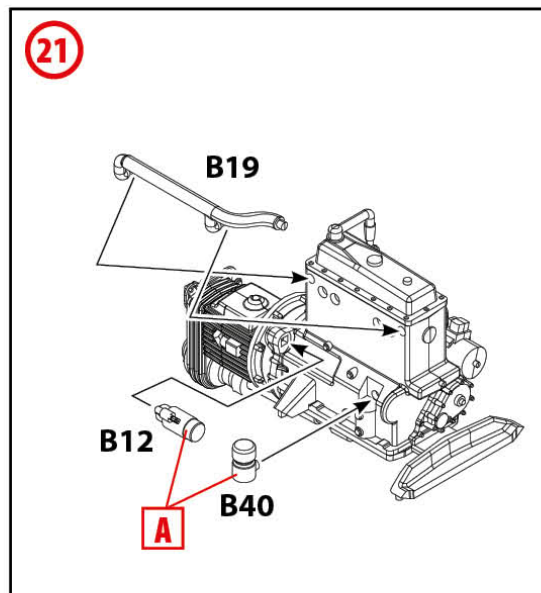
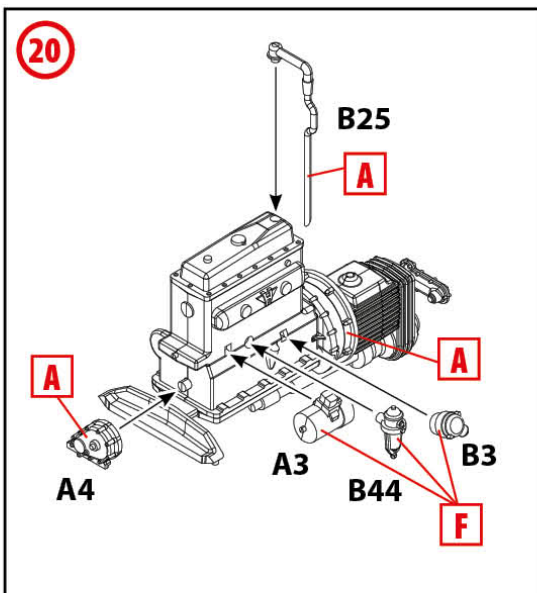
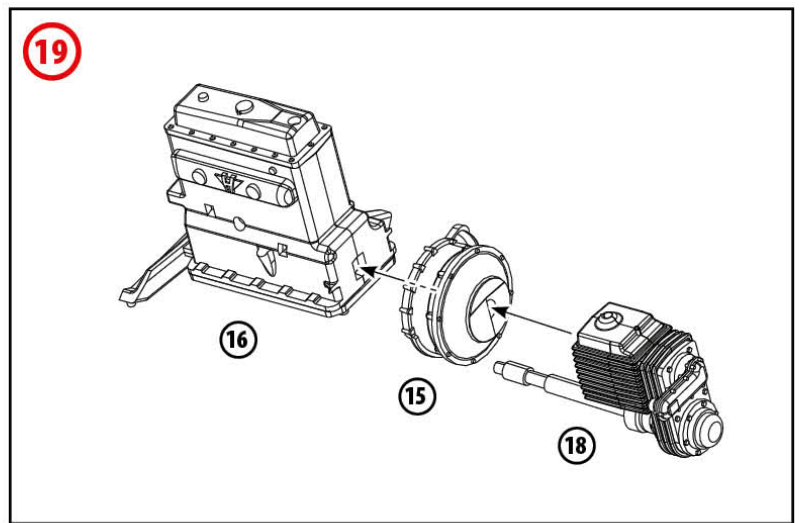
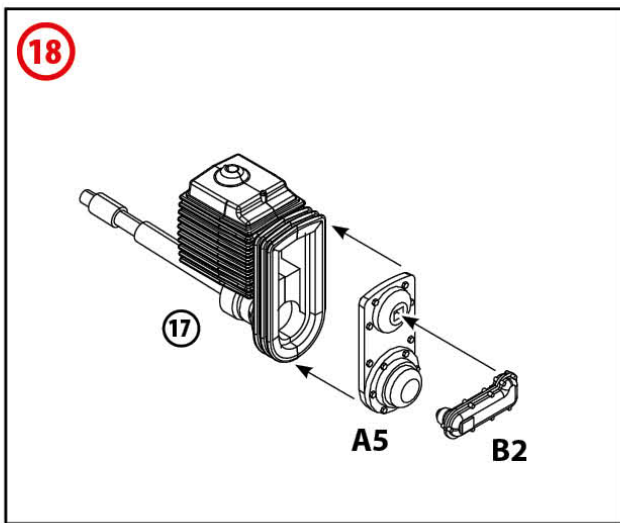
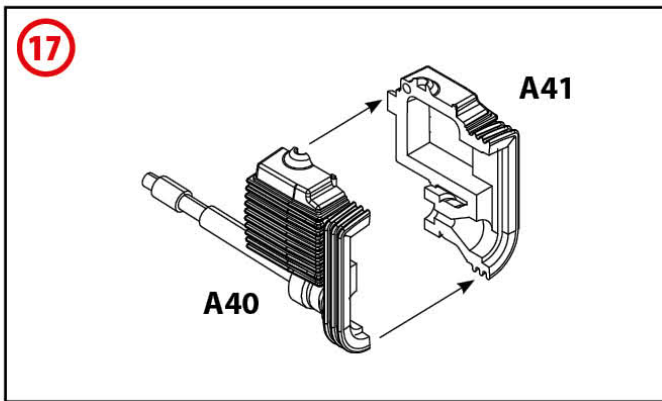
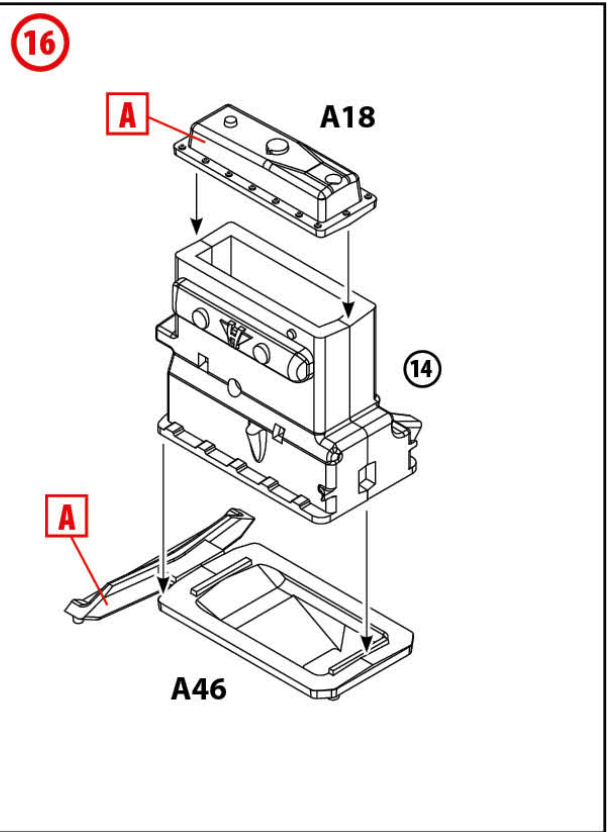
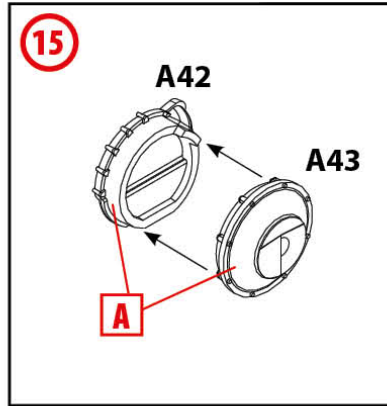
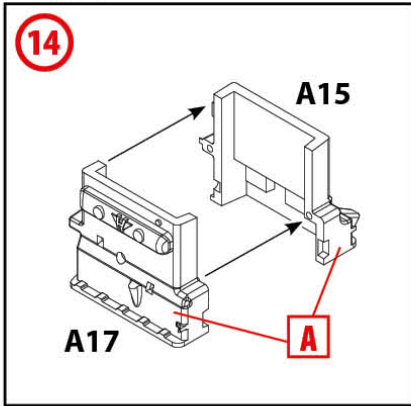

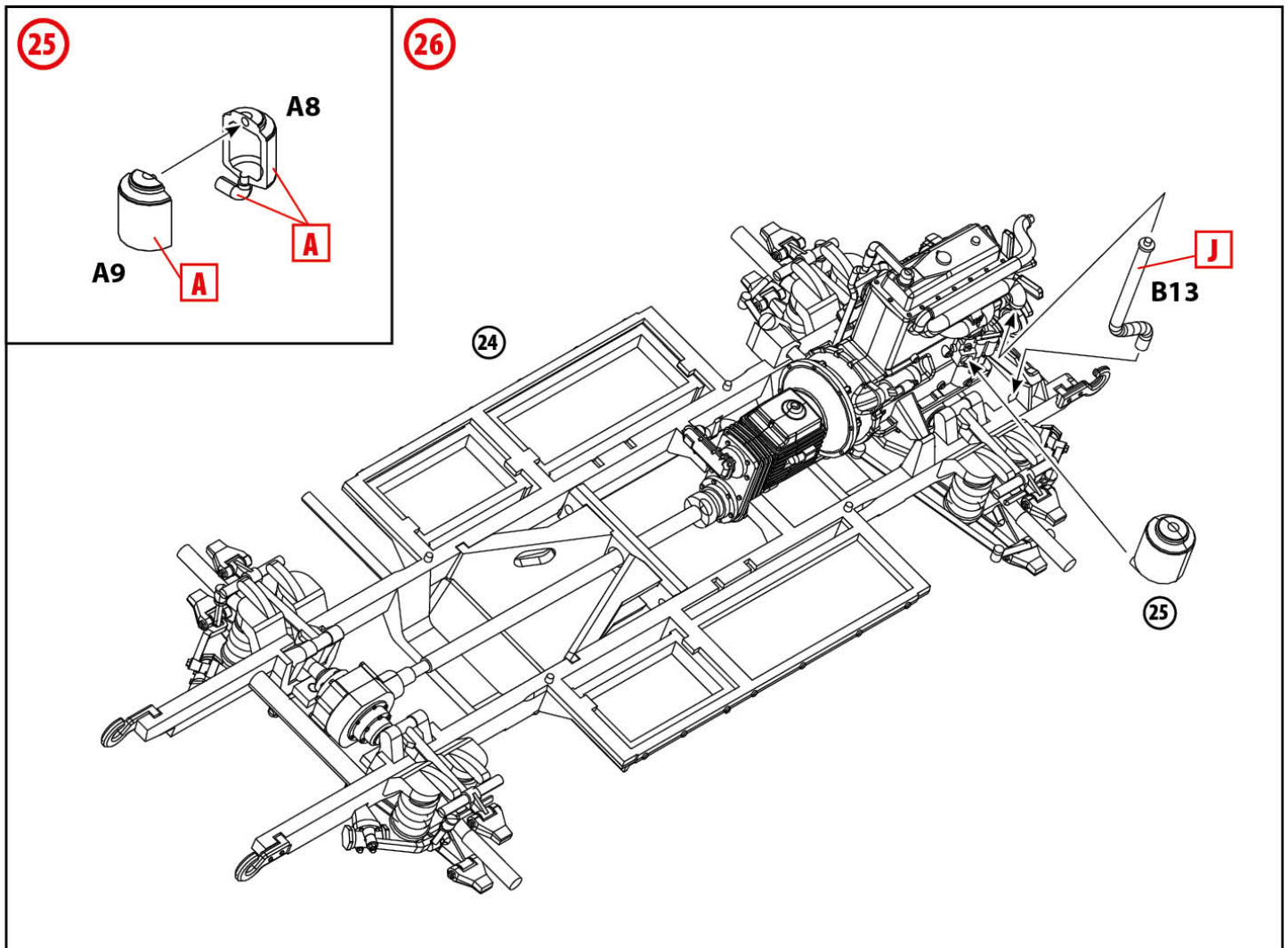
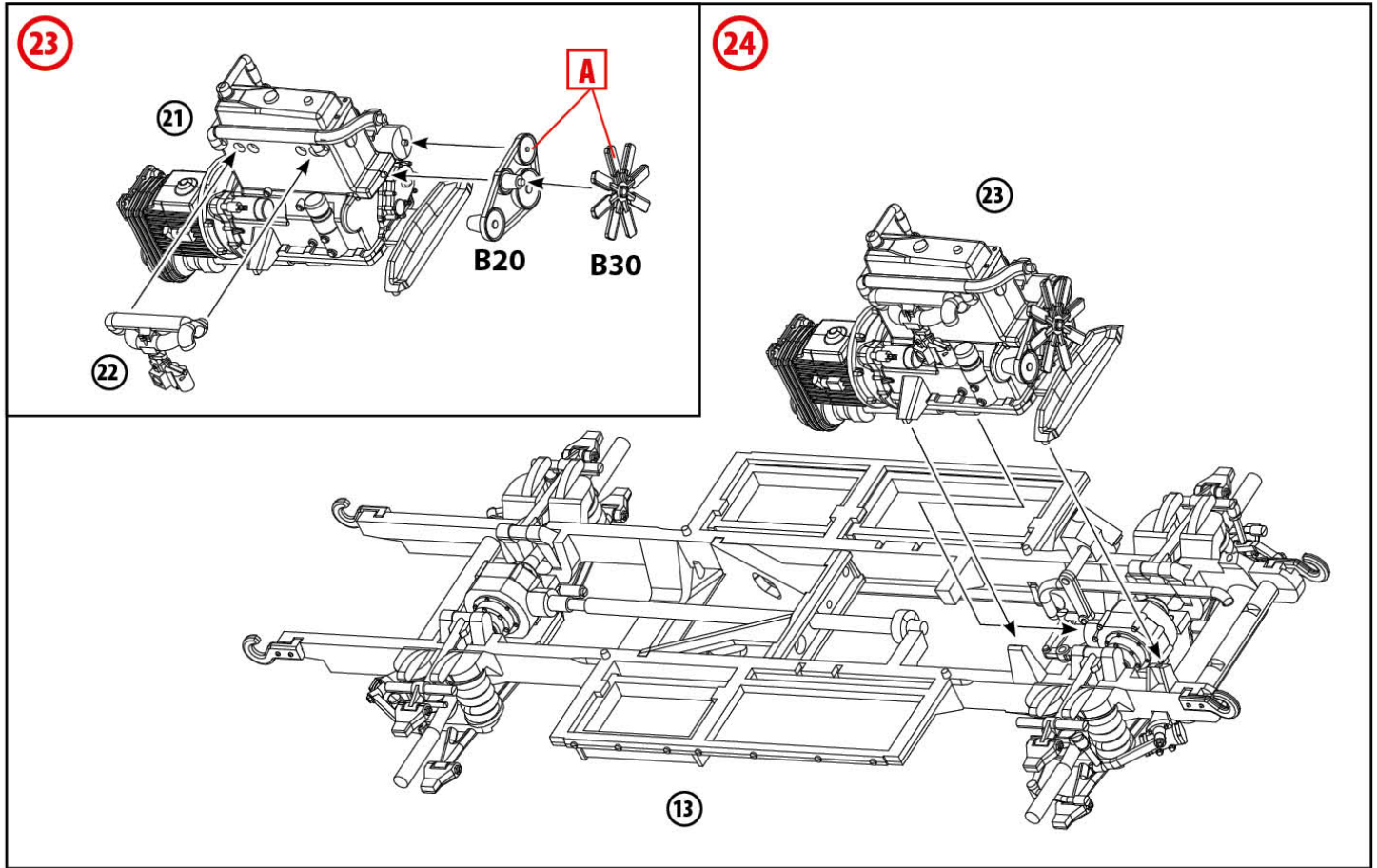

27

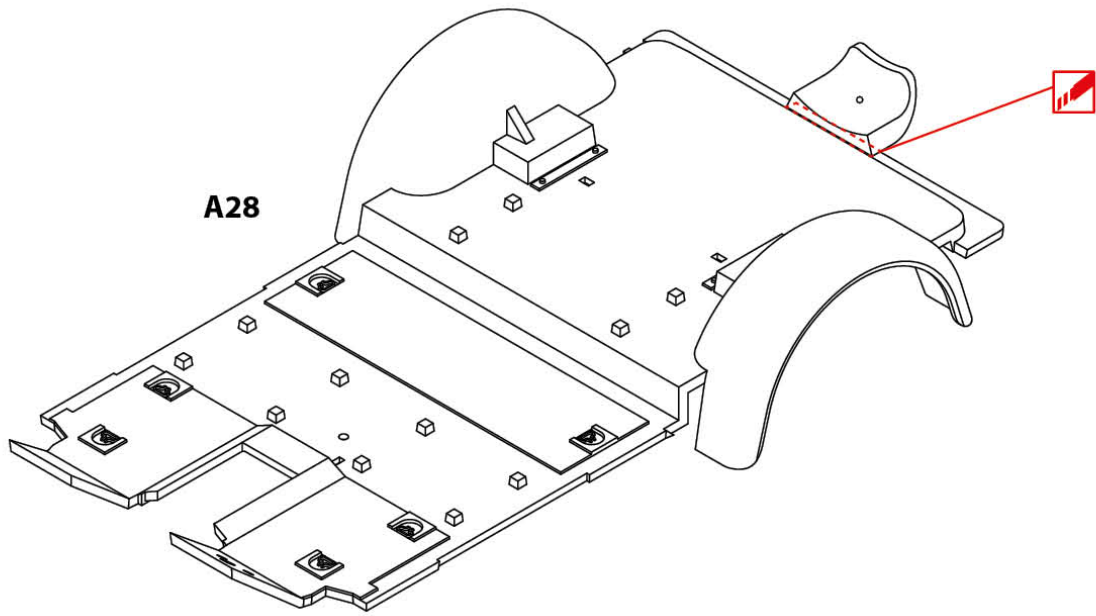

28

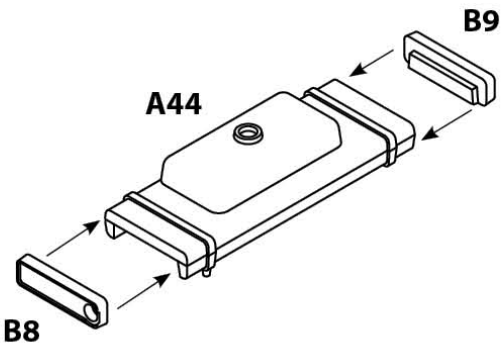

29

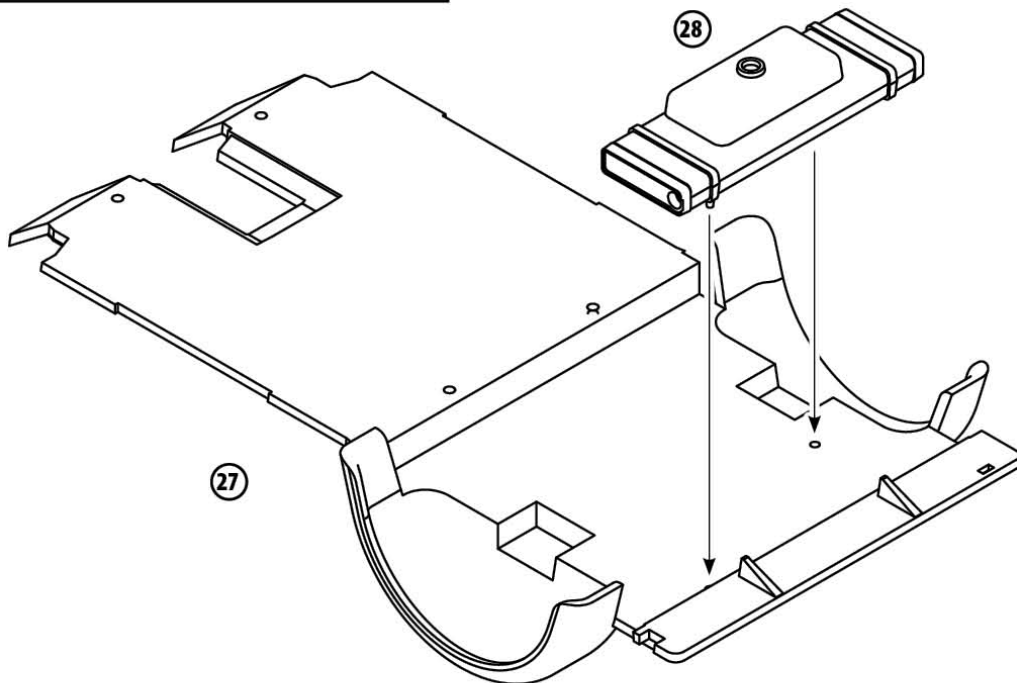

30

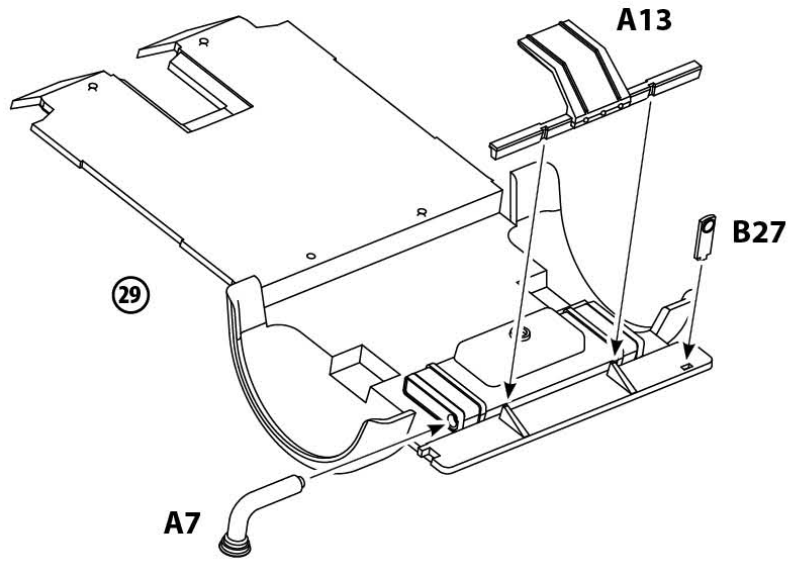

31

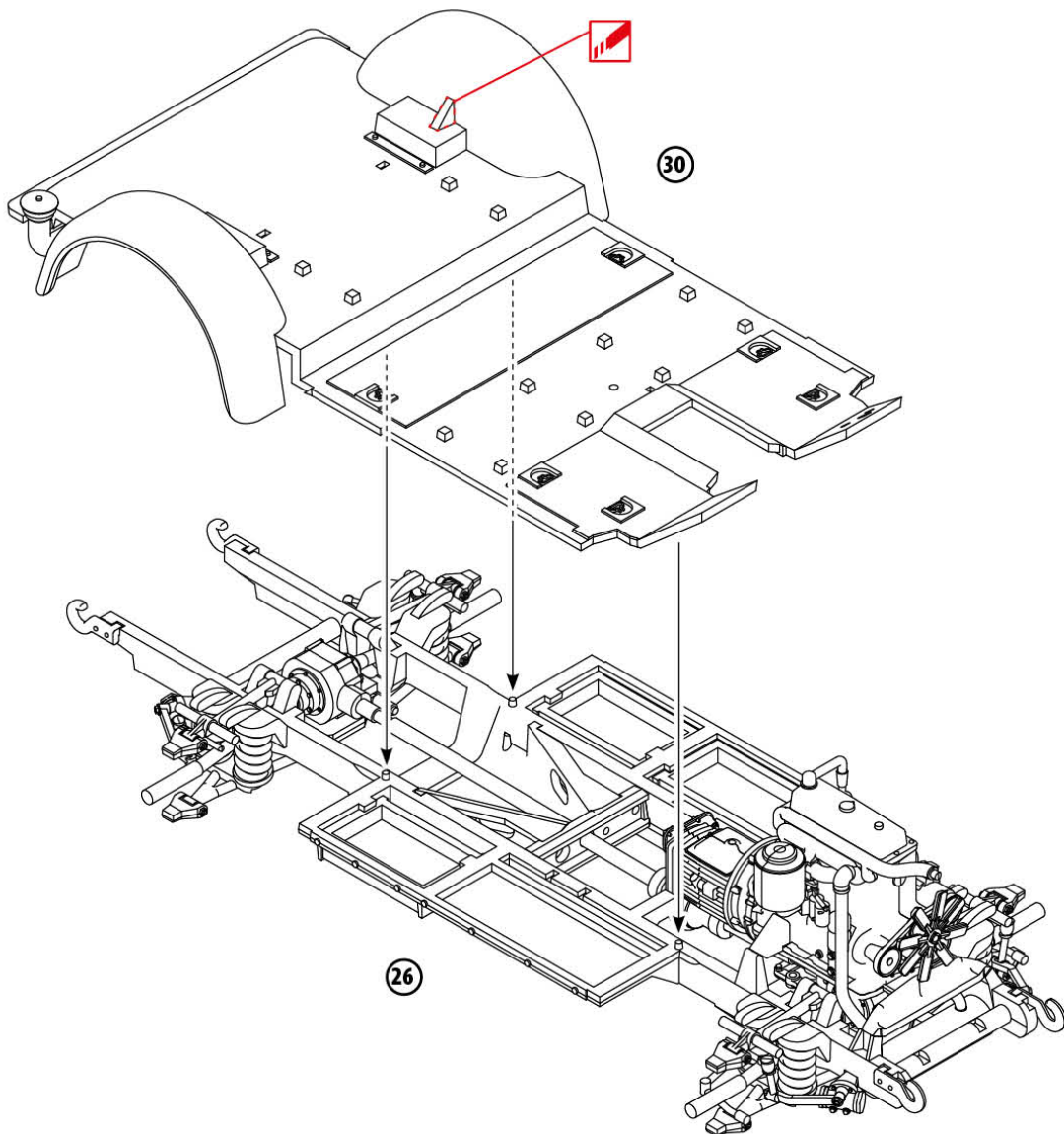

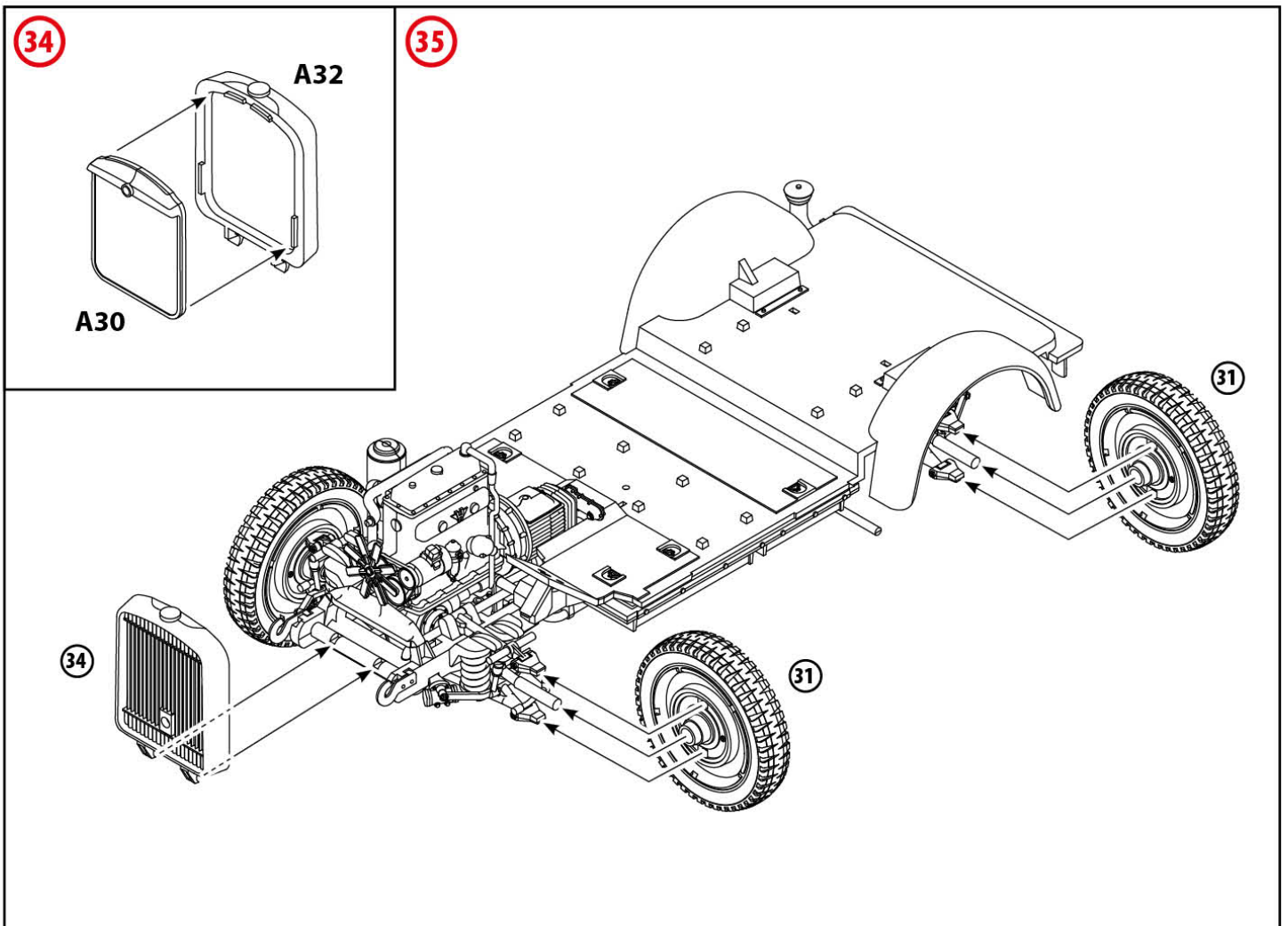
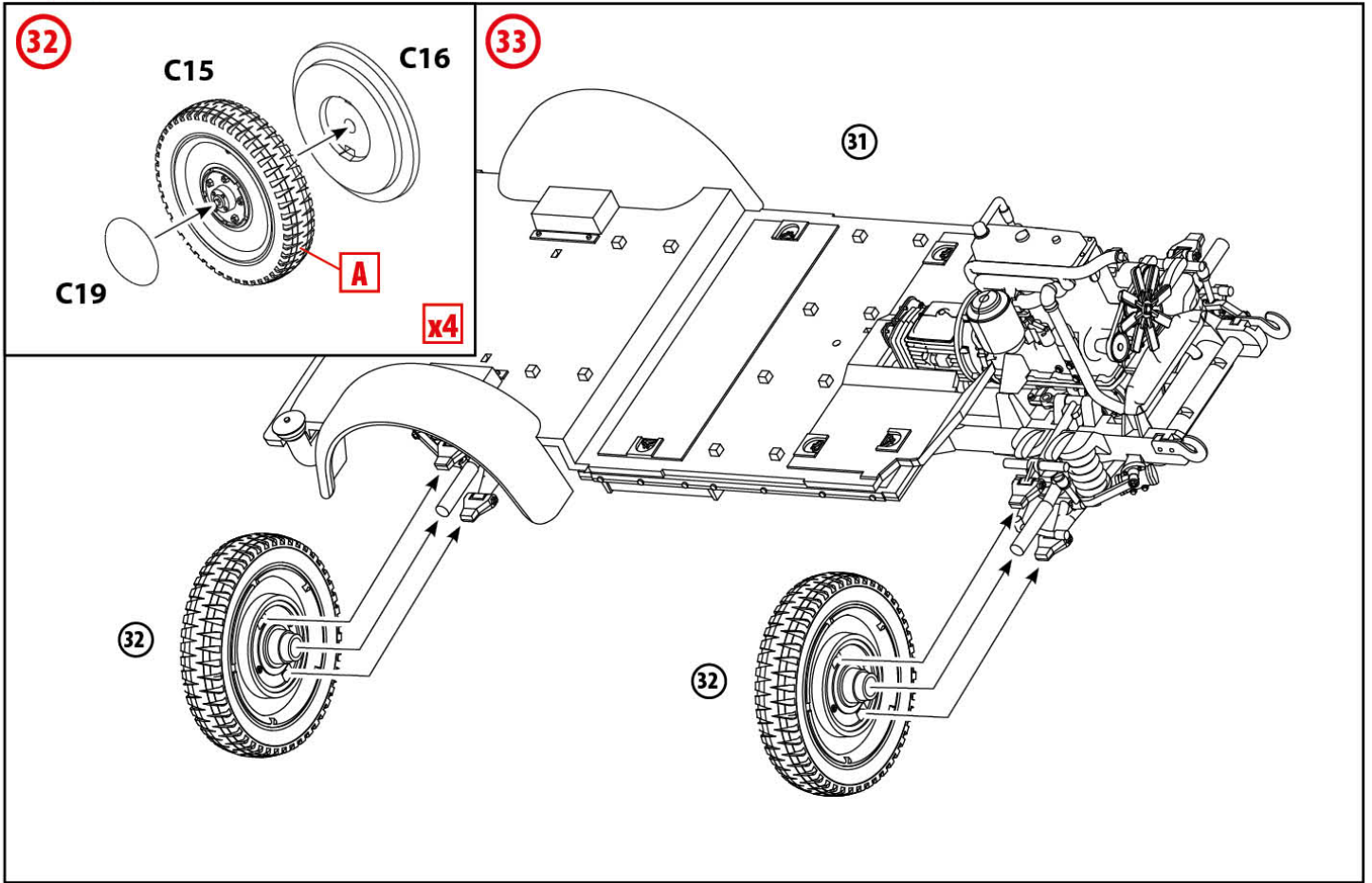

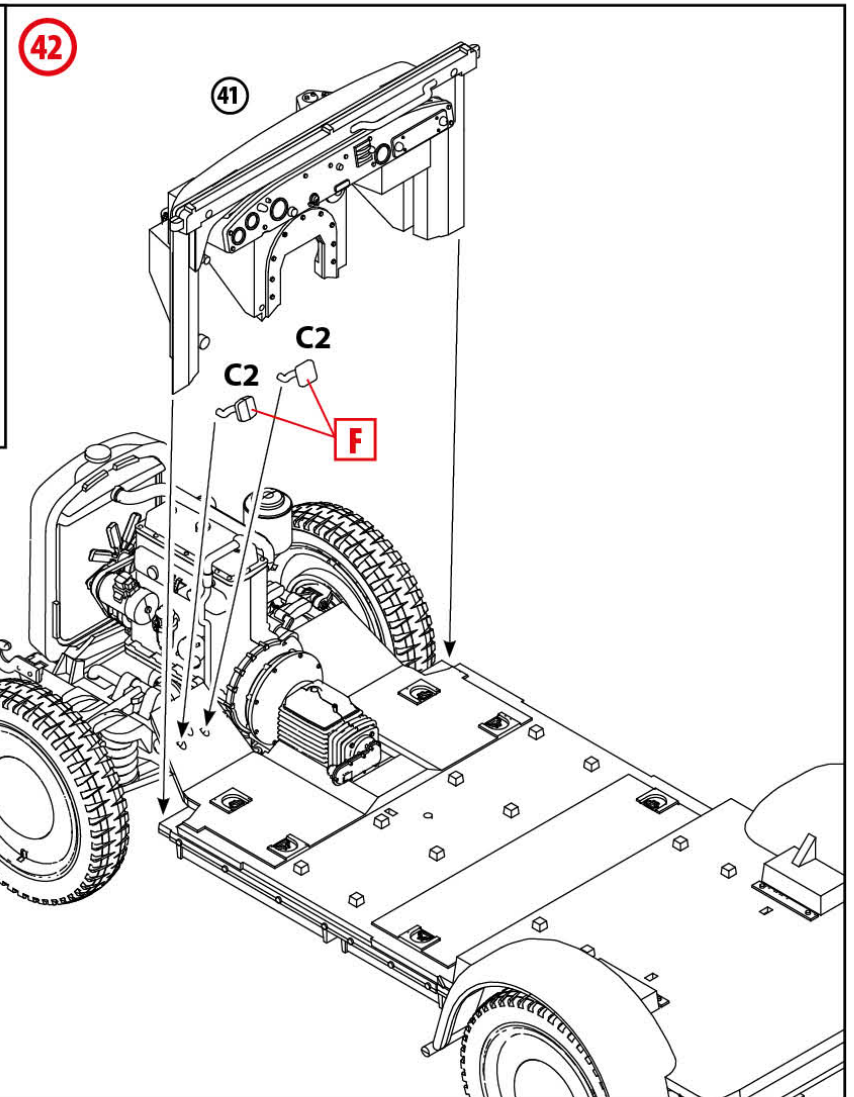
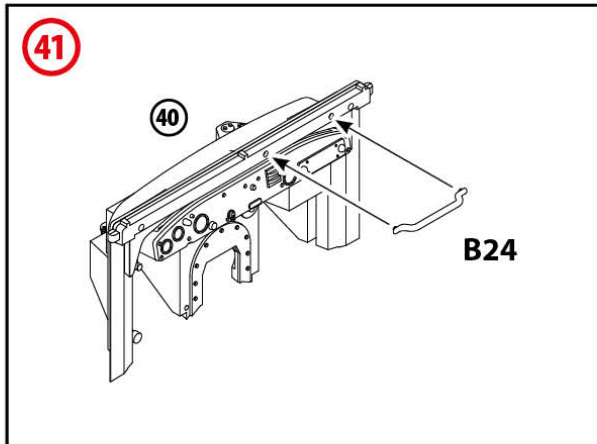
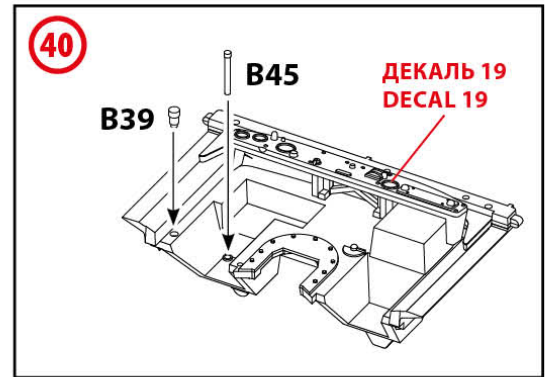
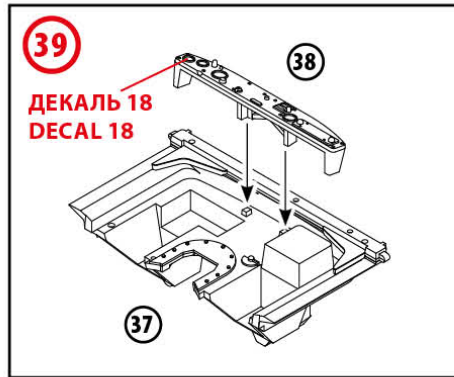
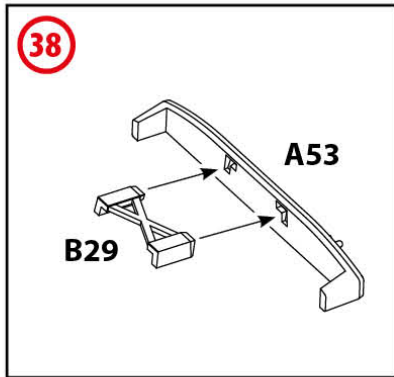
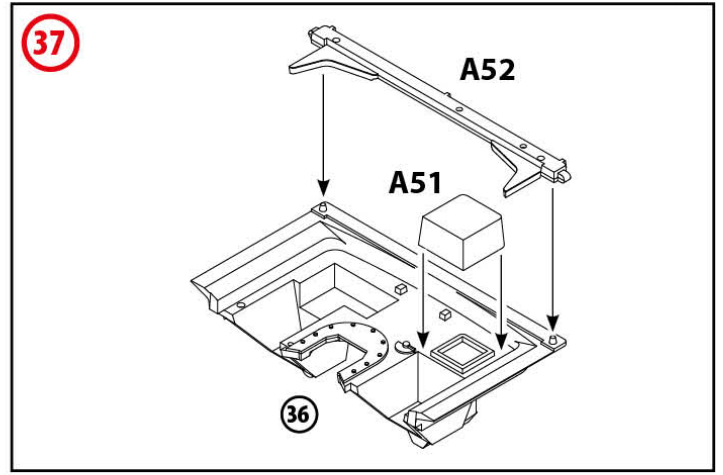
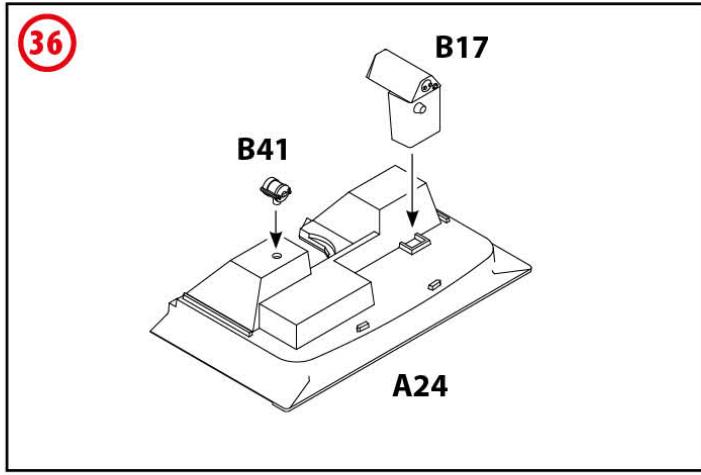

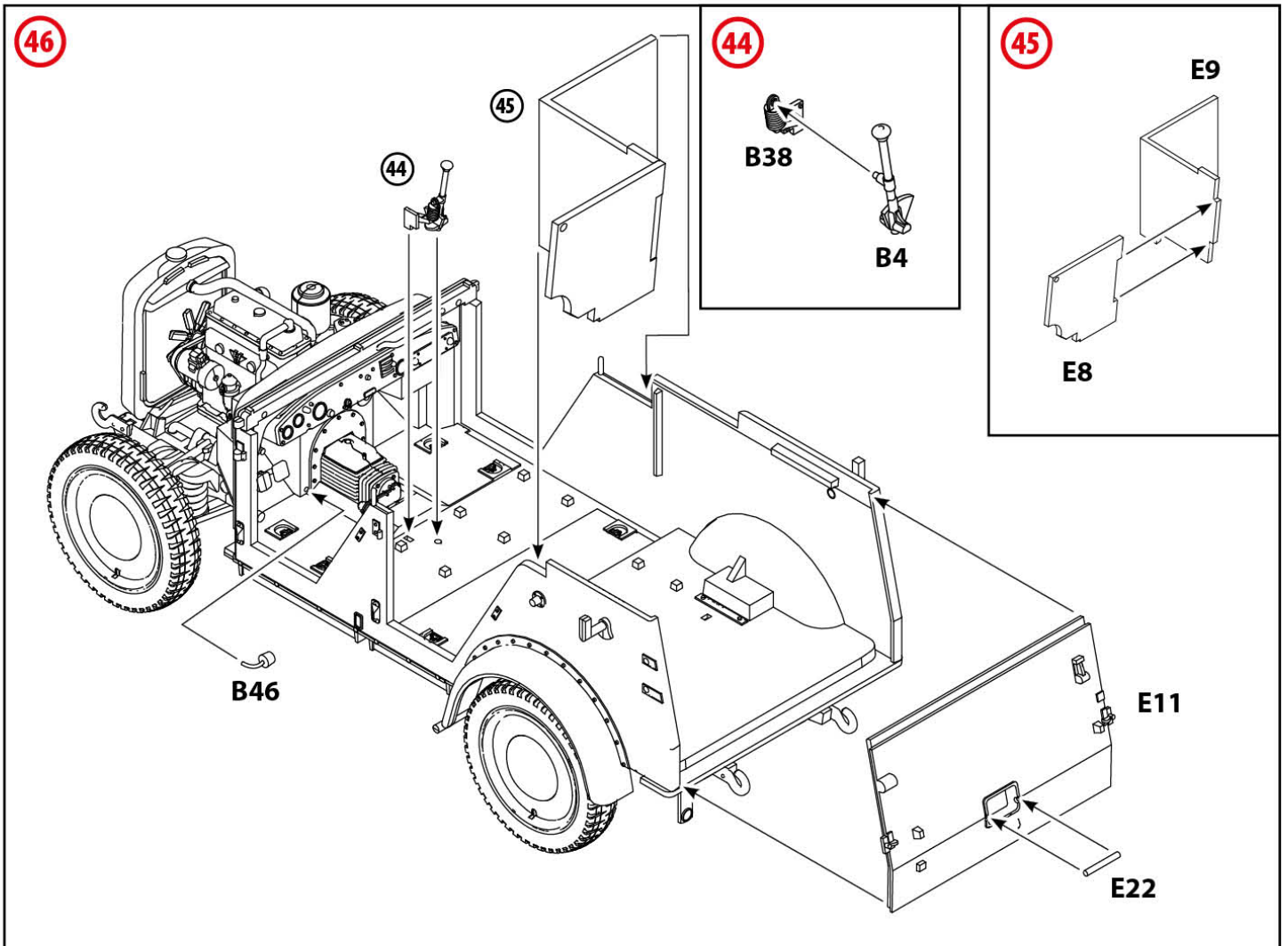
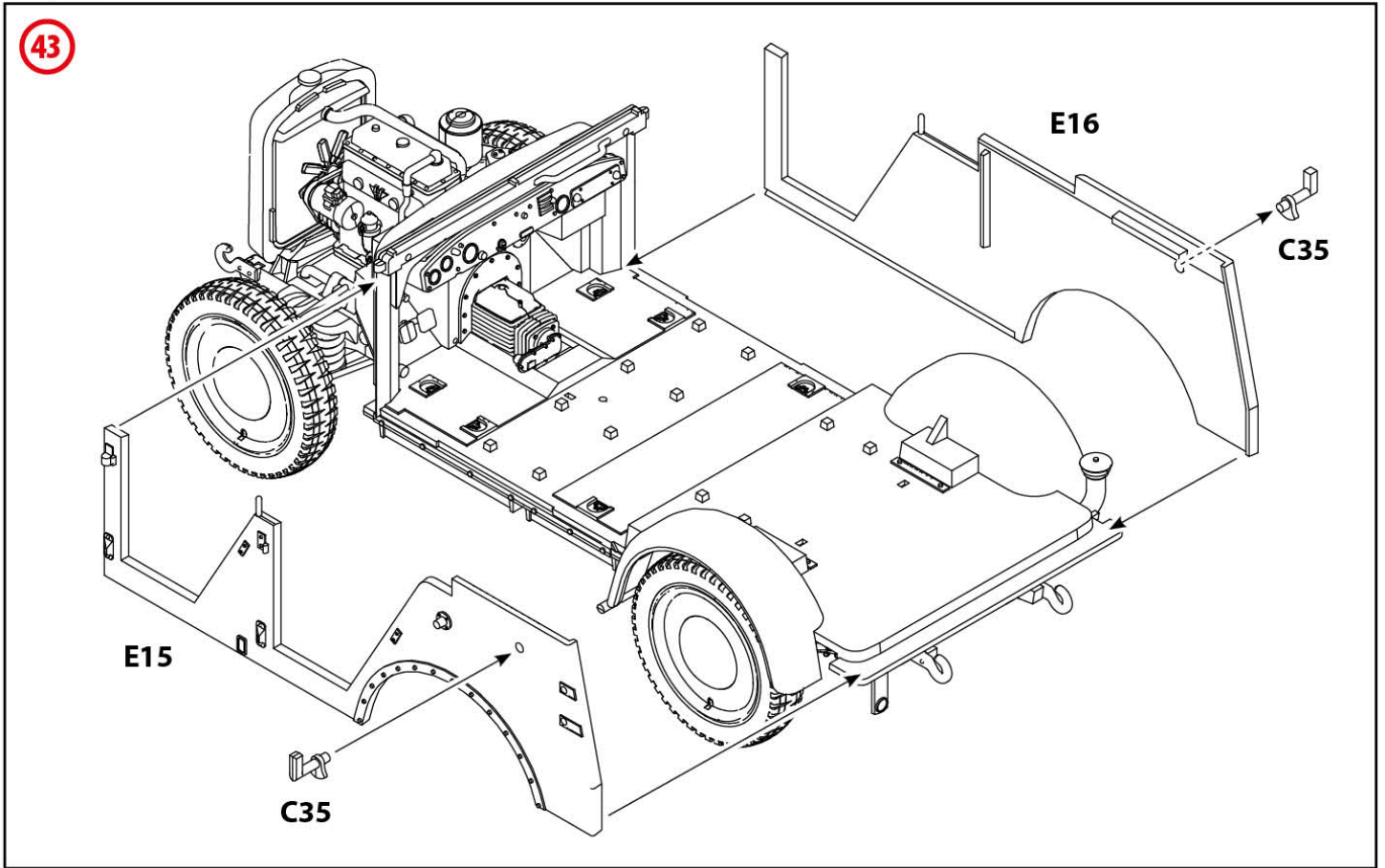

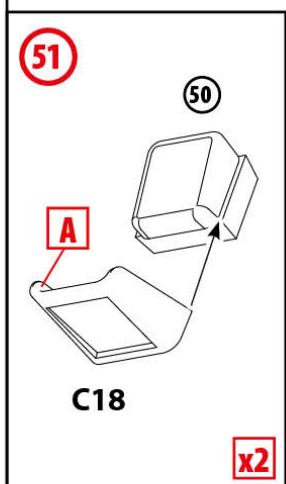
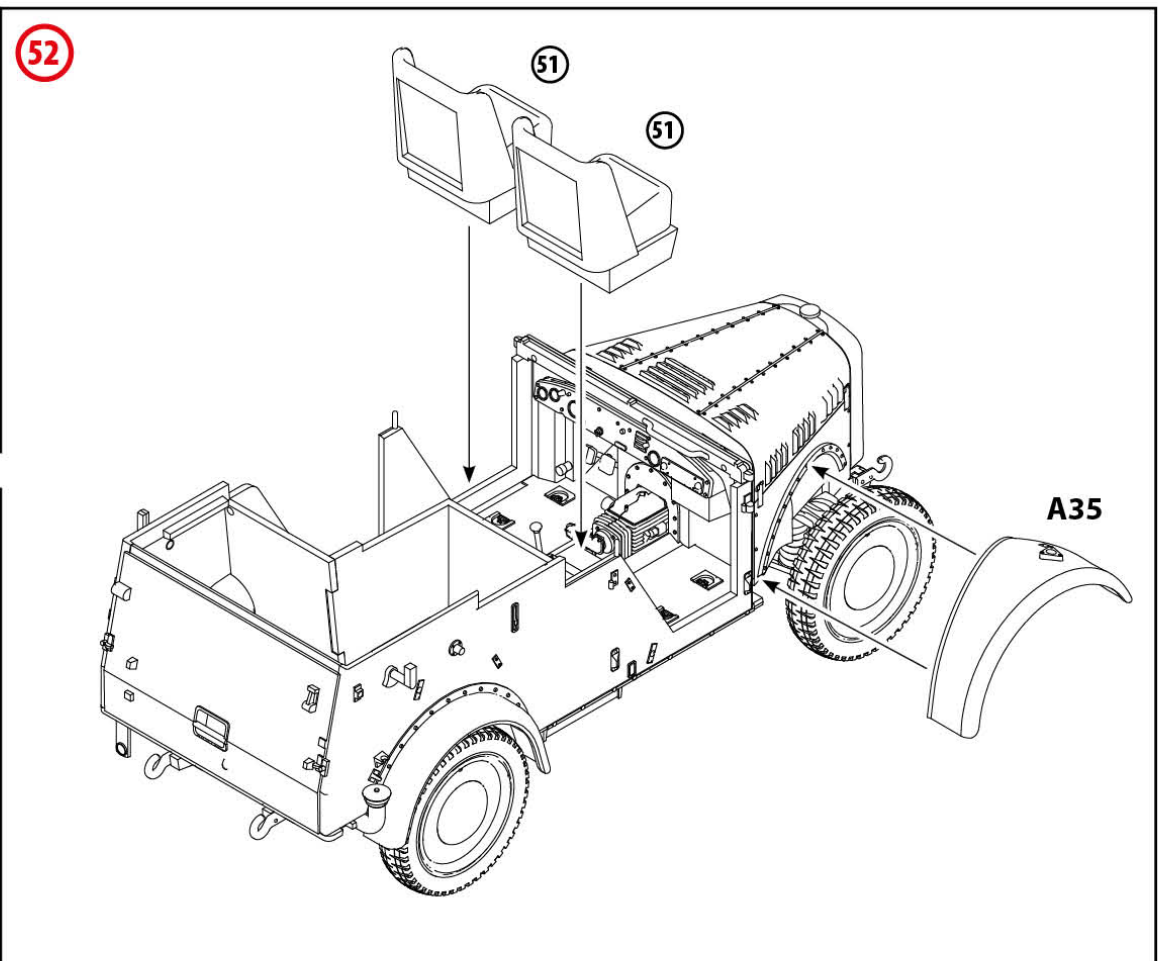
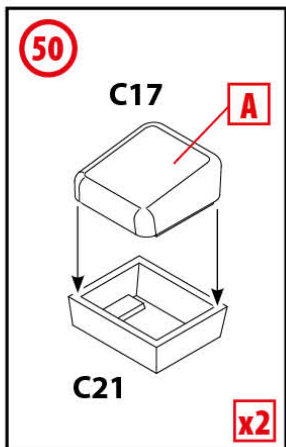
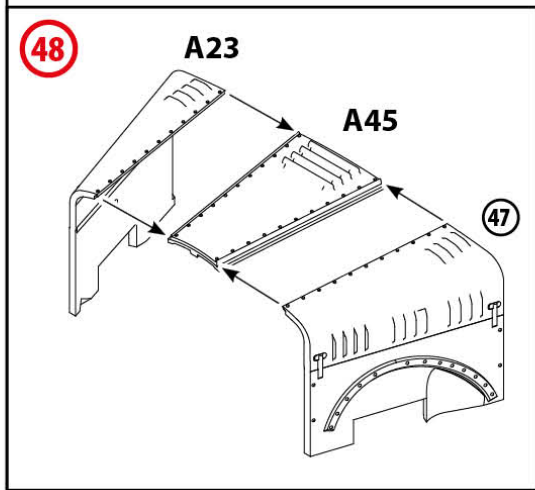
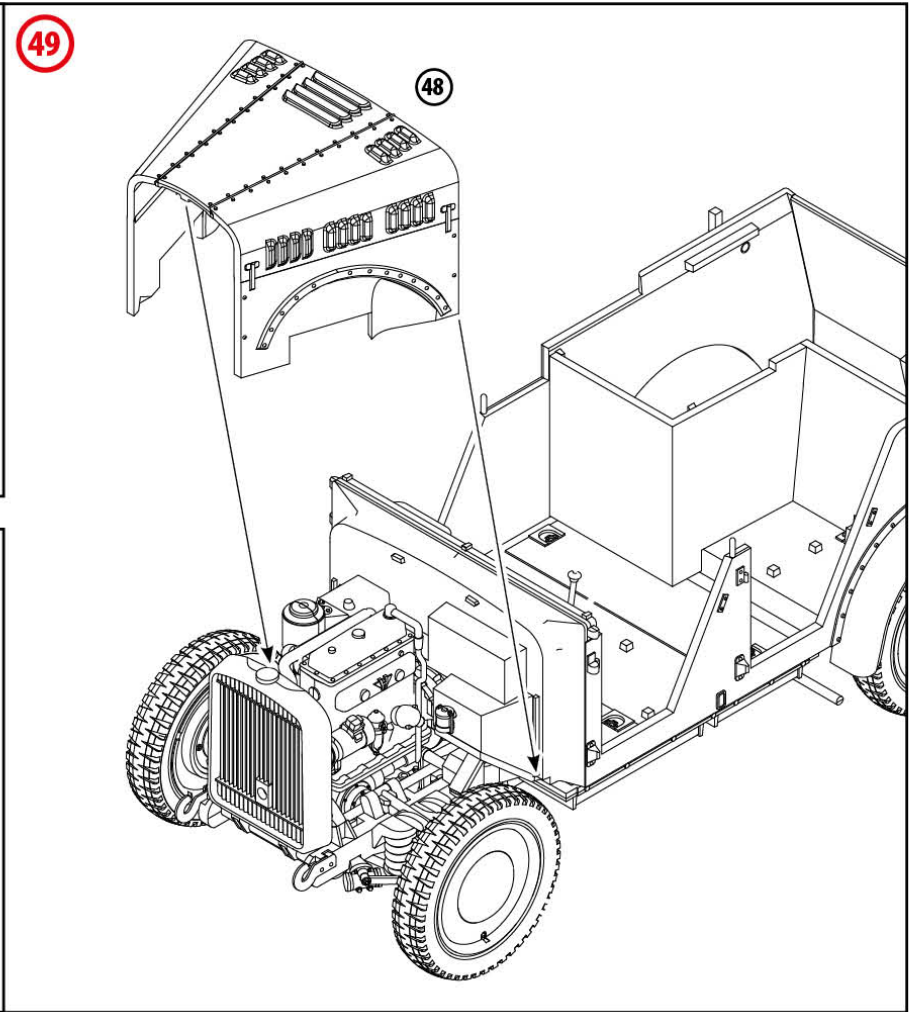
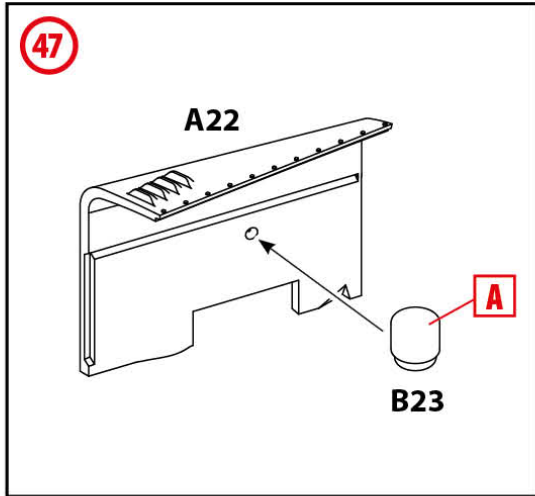

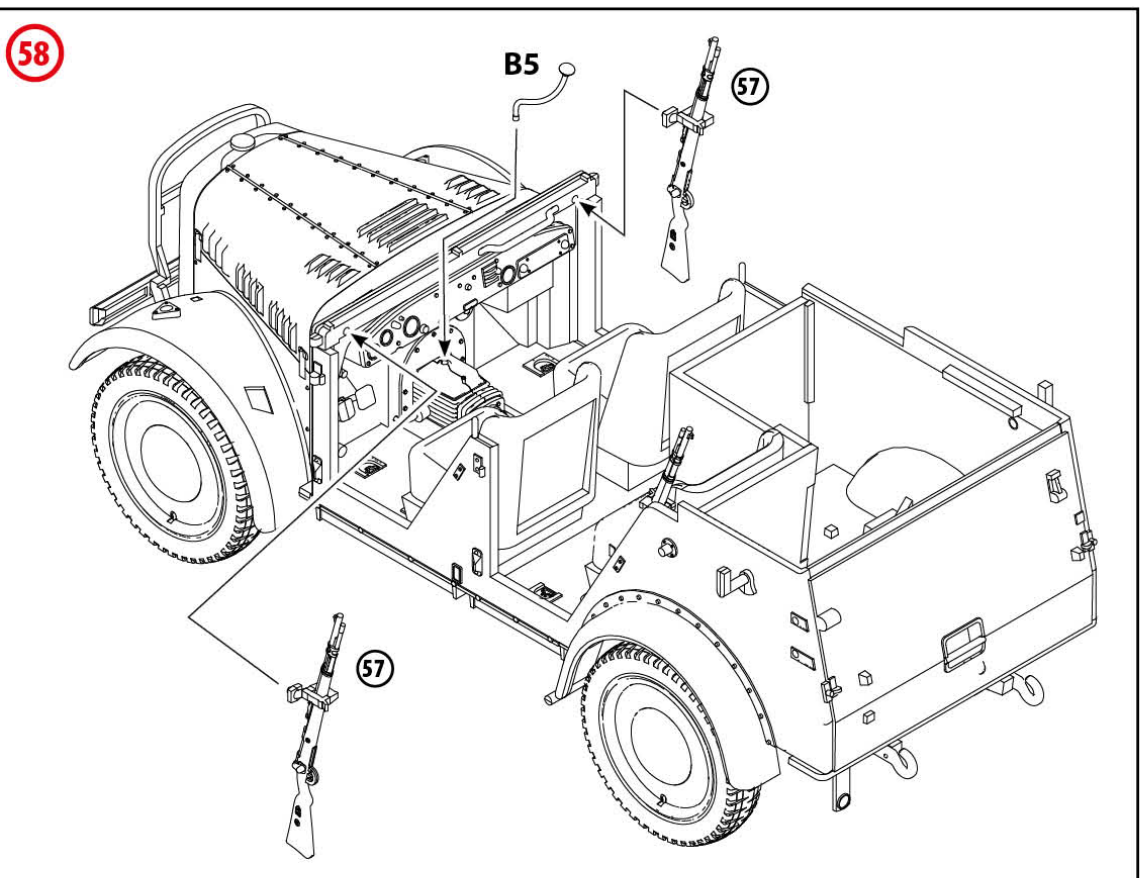
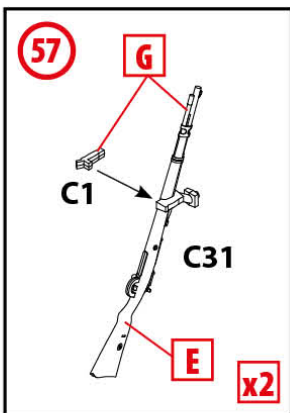
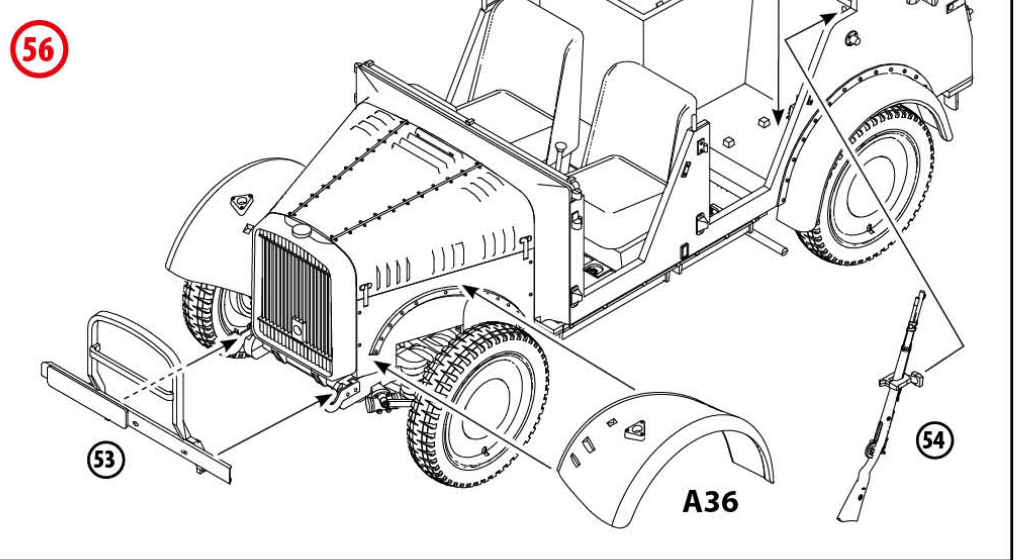
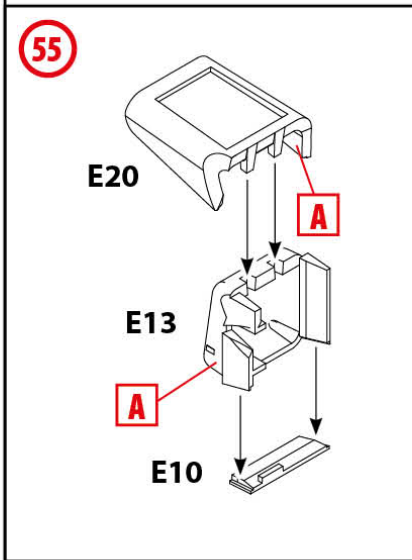
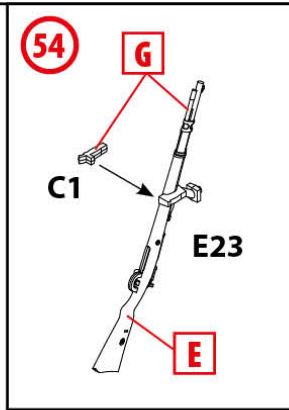
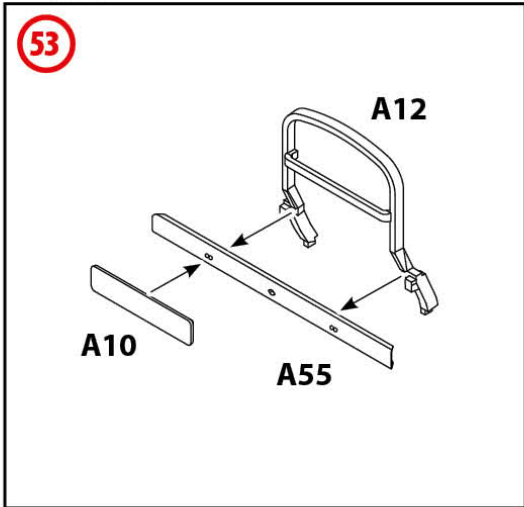

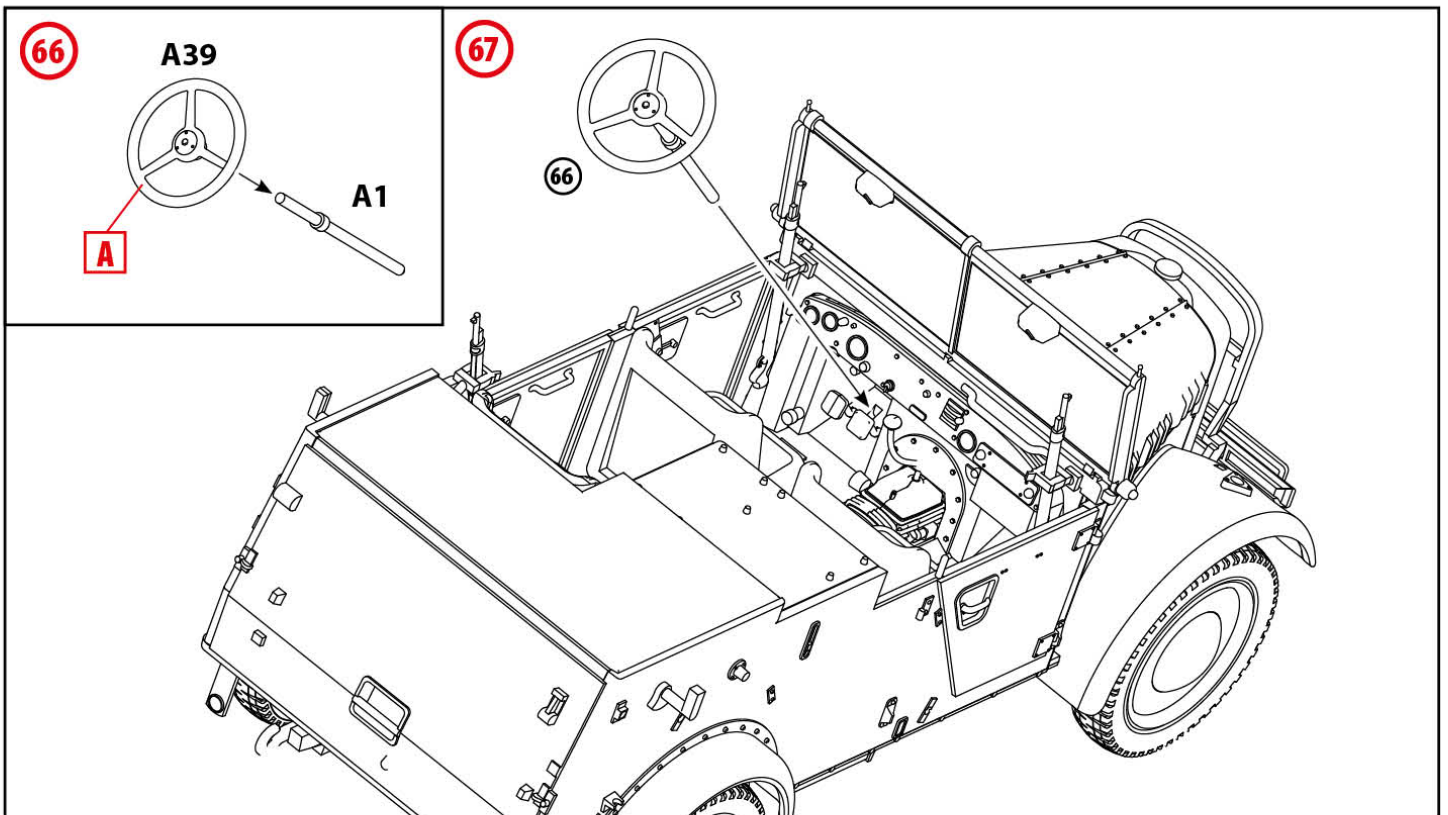
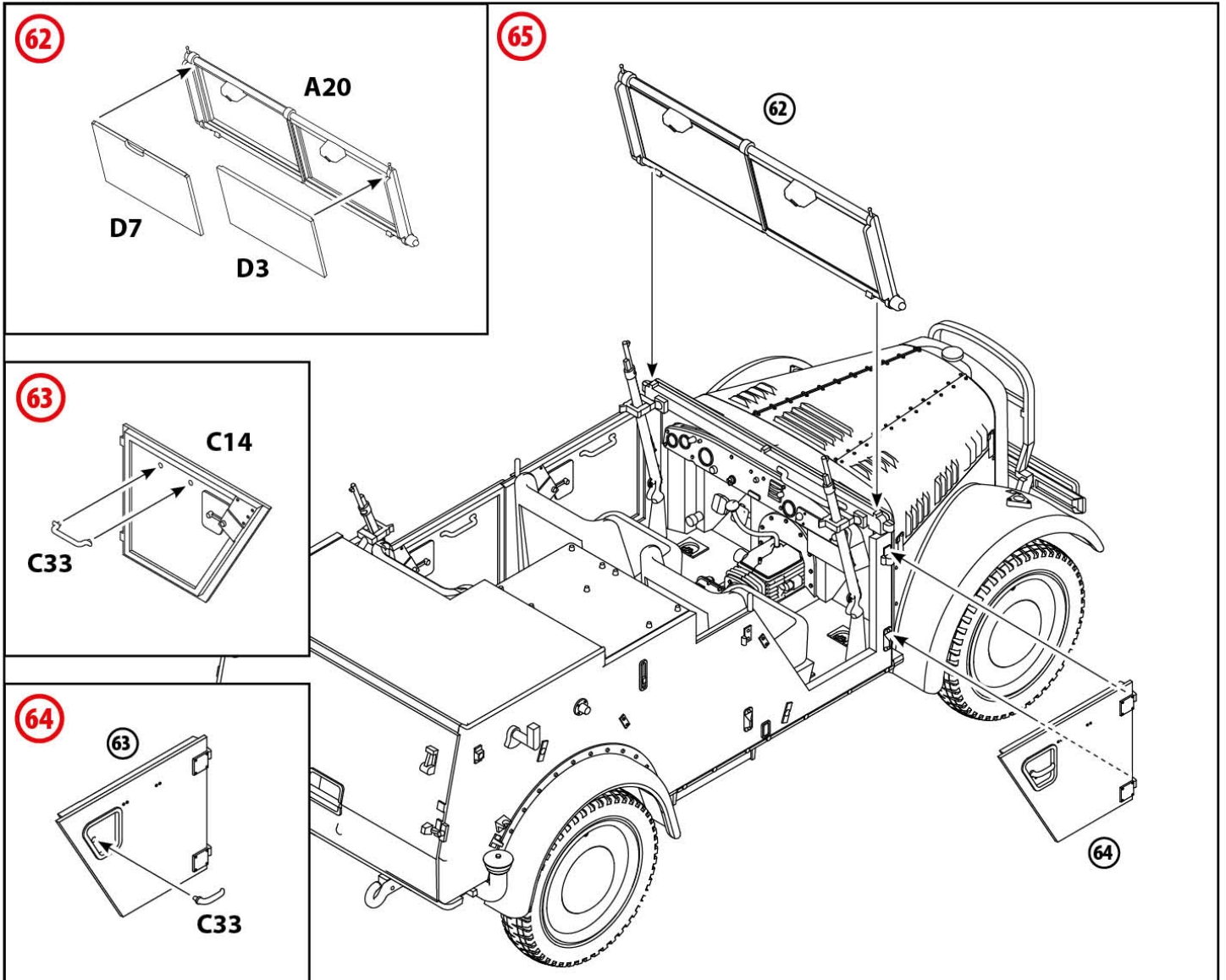

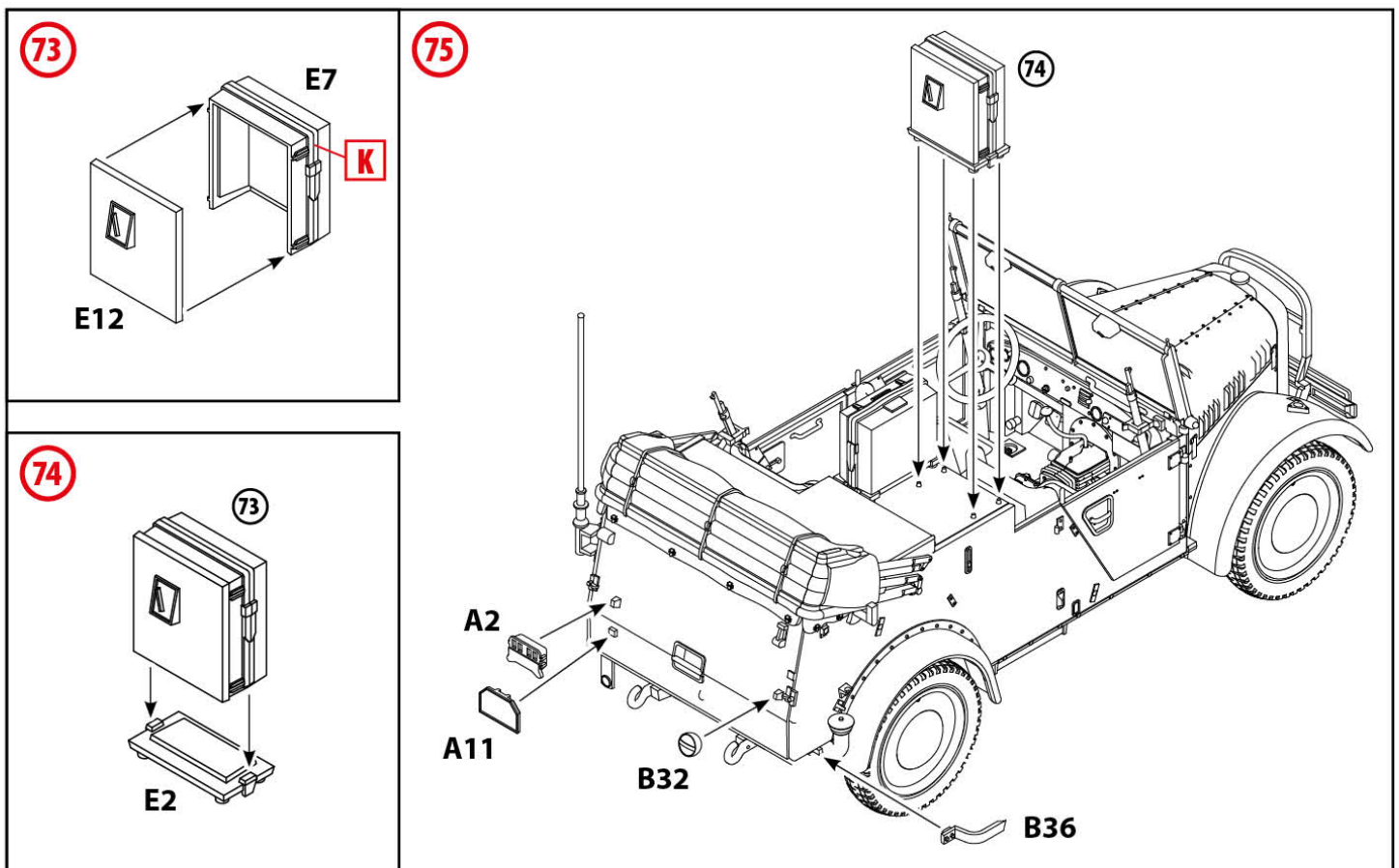
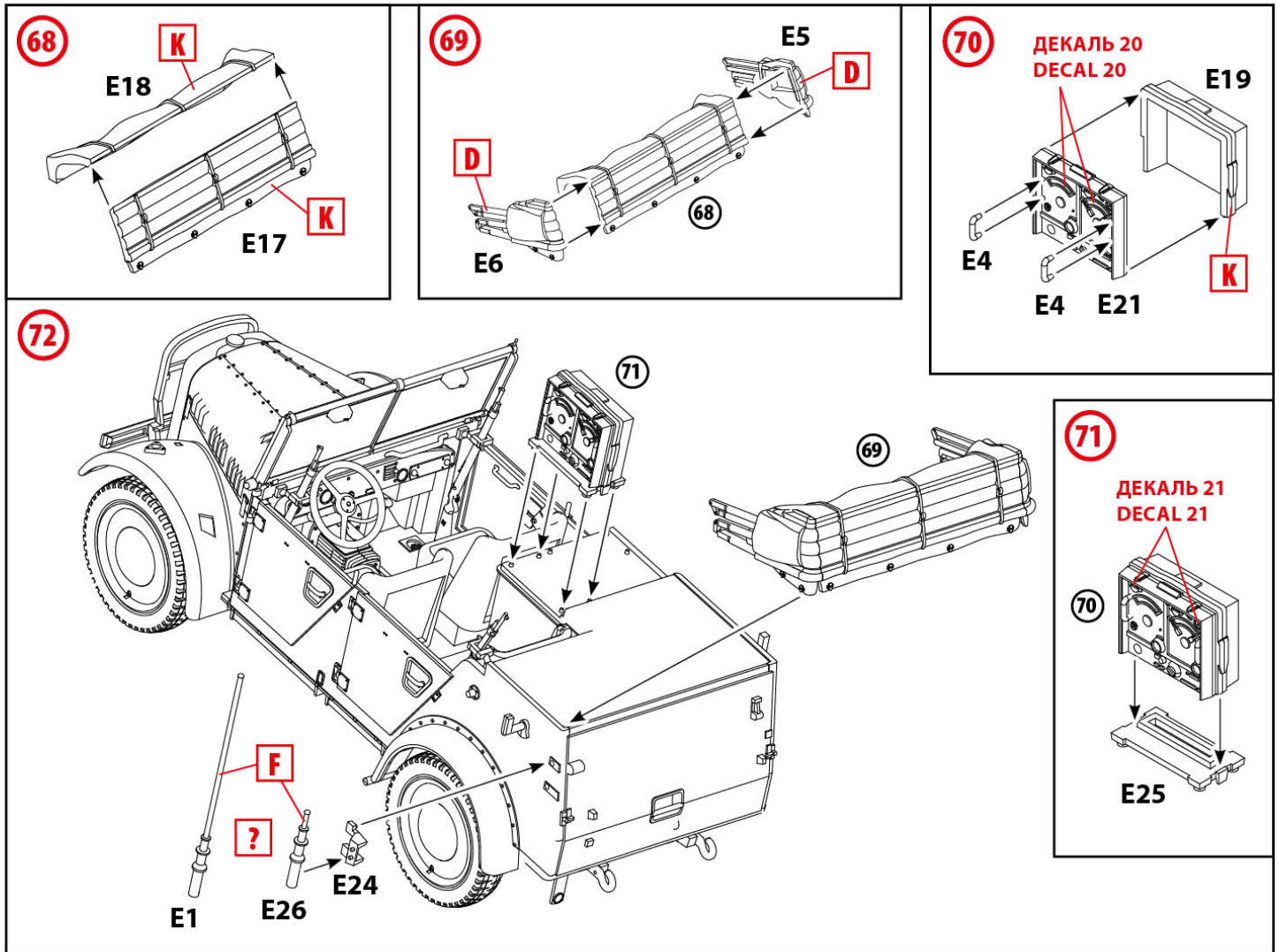

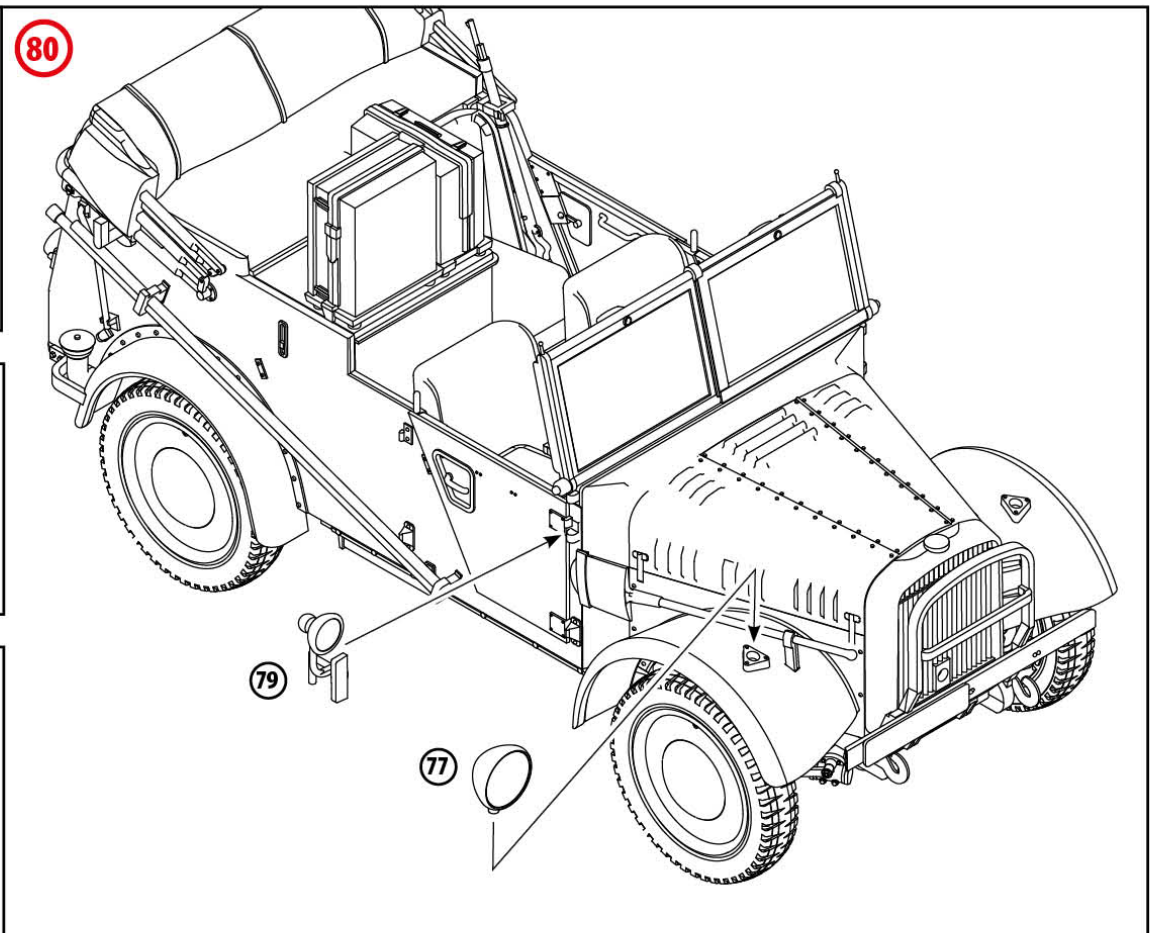
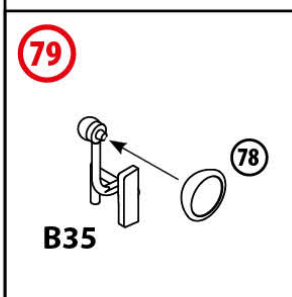
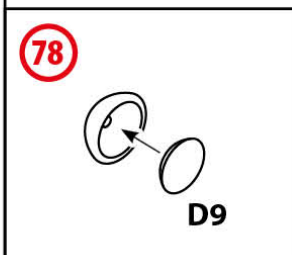
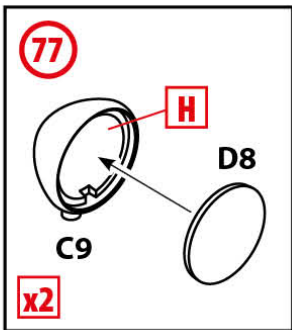
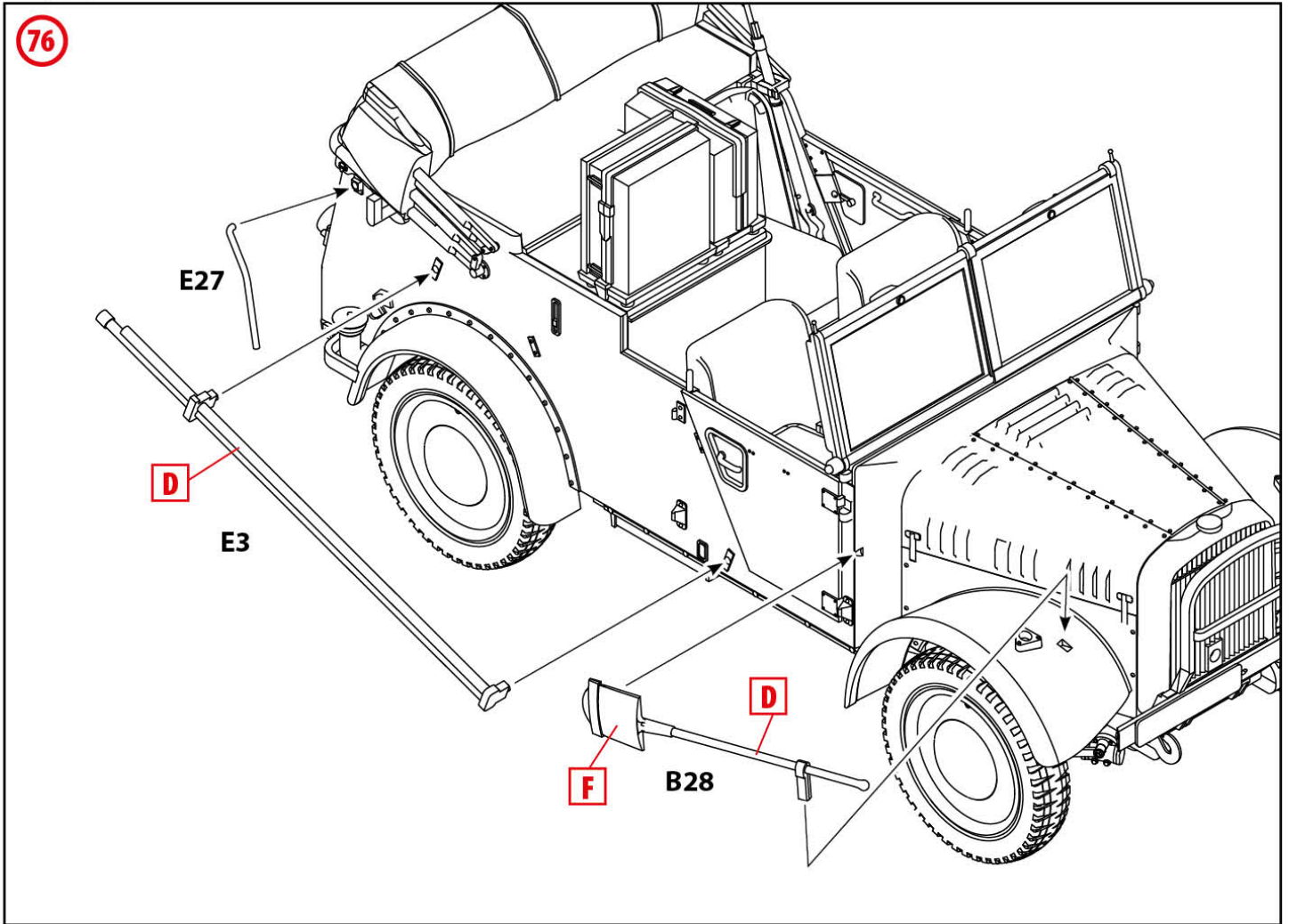

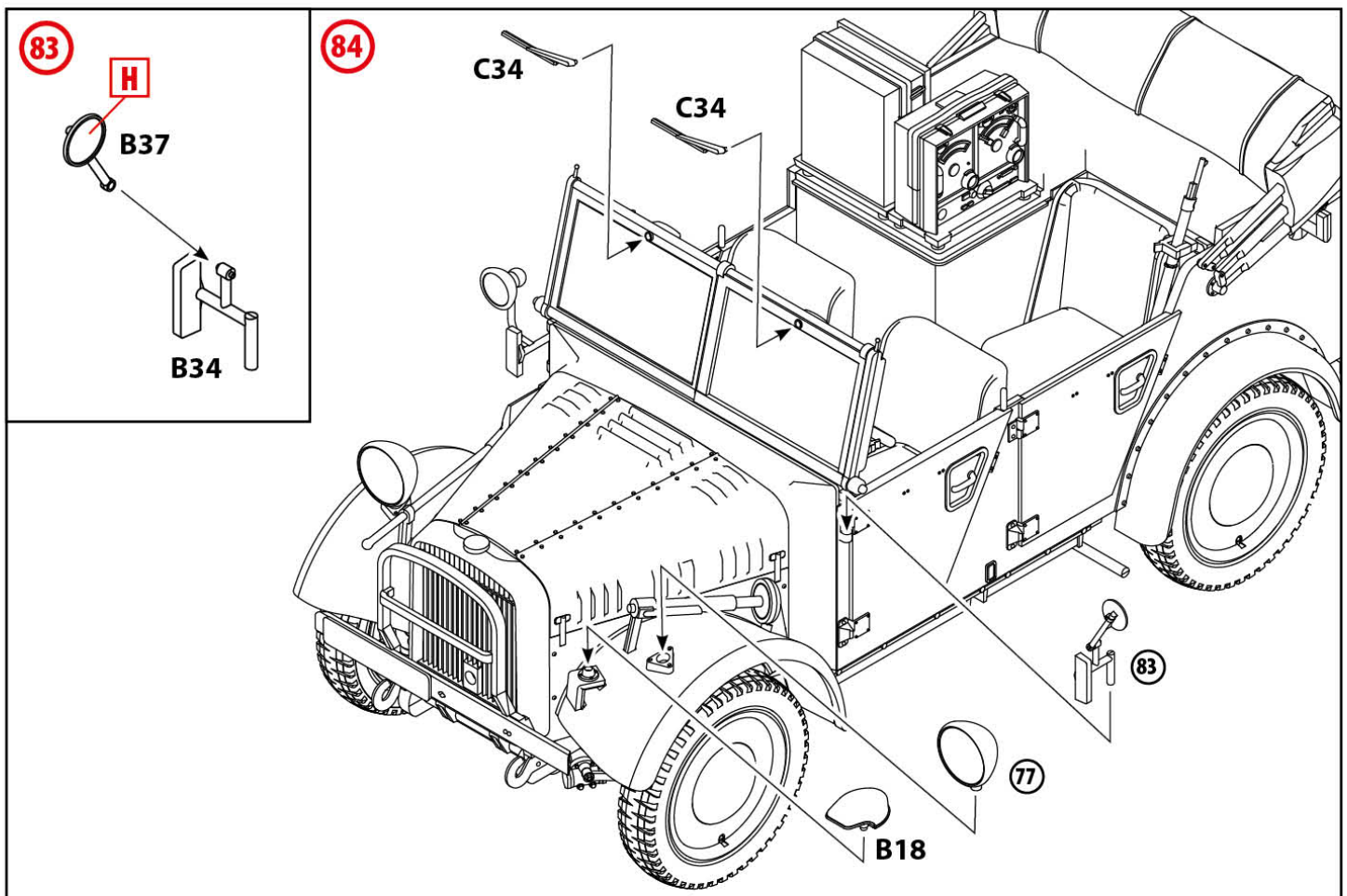
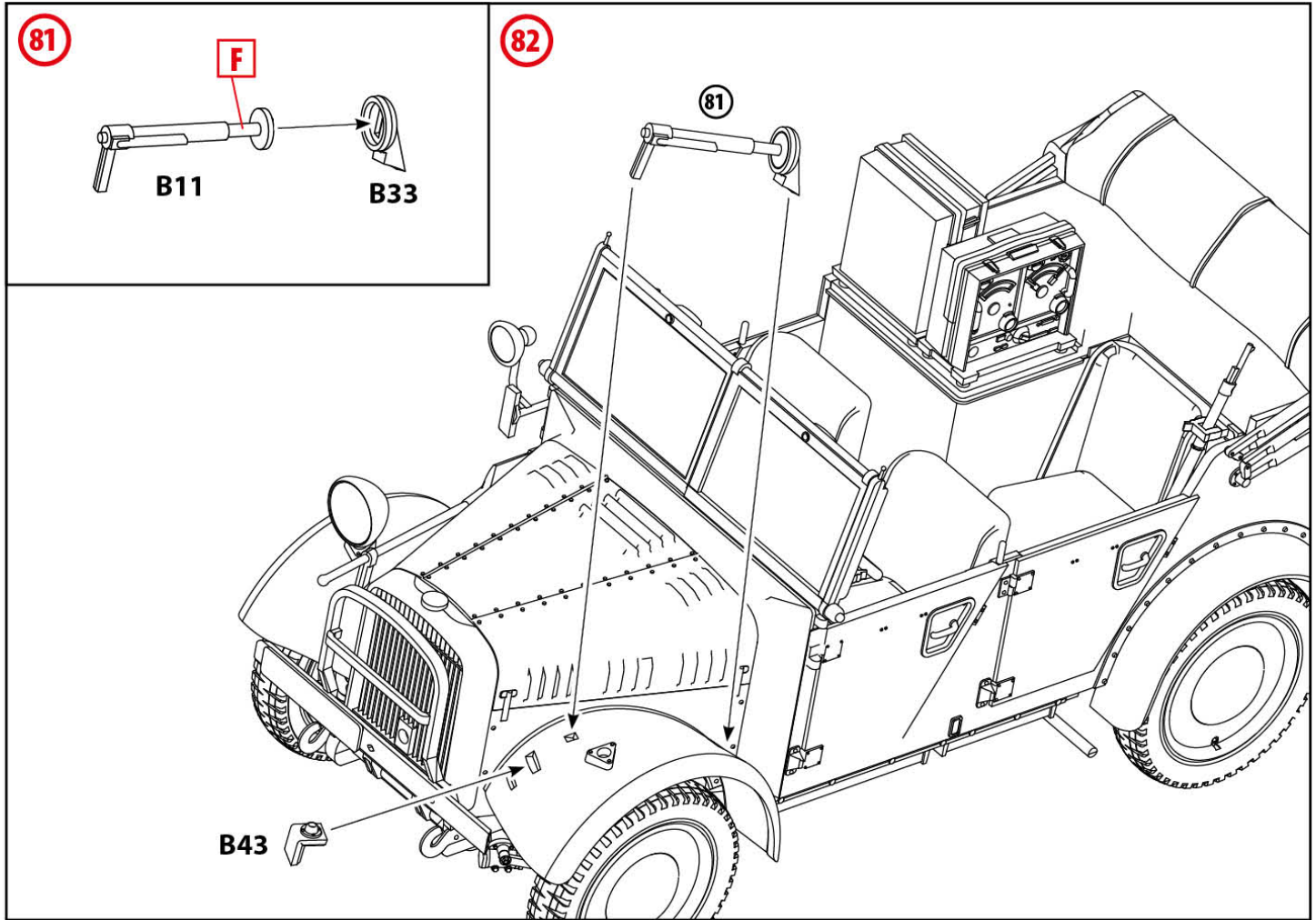

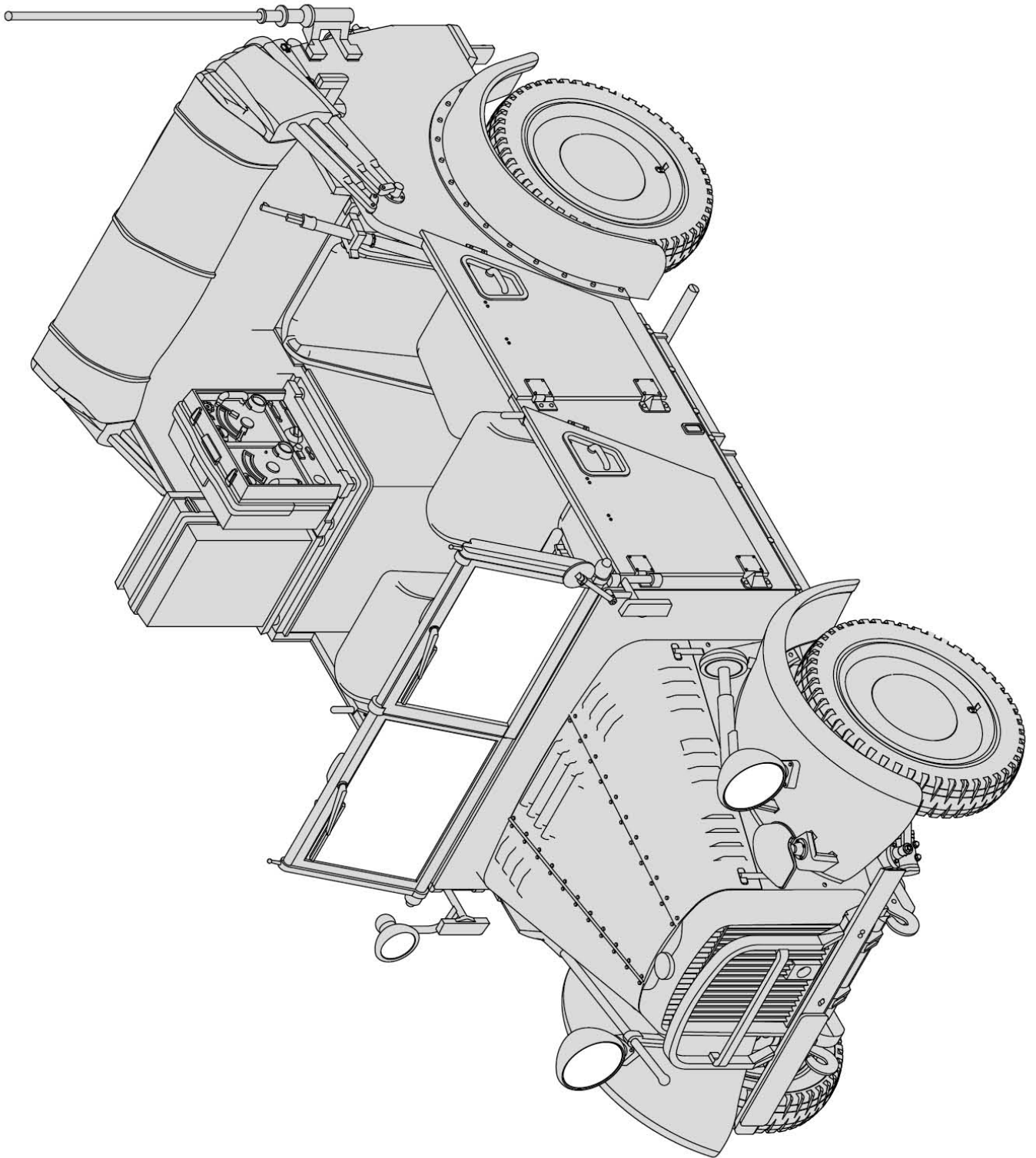

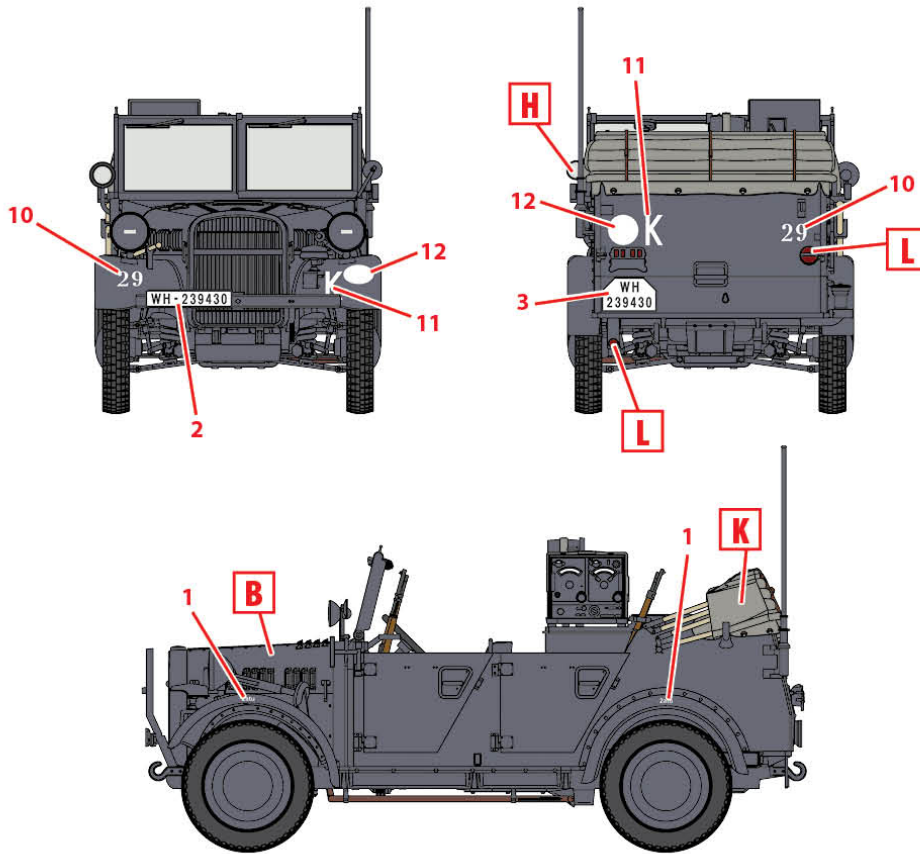

1. le.gl.Einheits-Pkw (Kfz.2), 29-й артполк, Франція, червень 1940 р.
le.gl.Einheits-Pkw (Kfz.2), 29th Artillery Regiment, France, June 1940

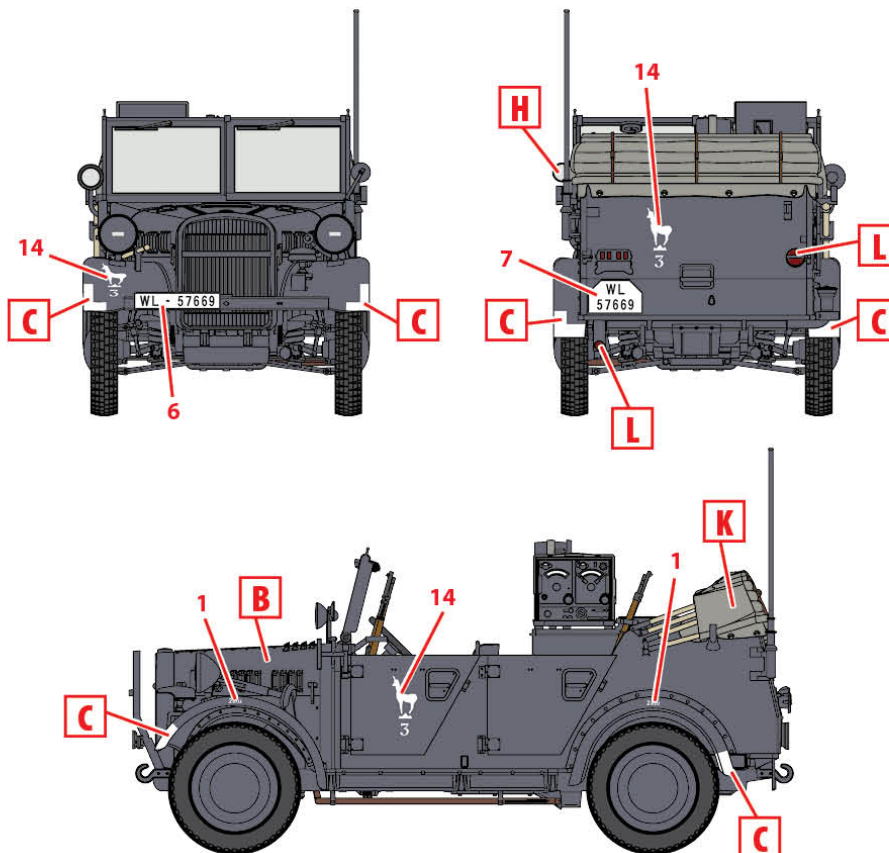

2. le.gl.Einheits-Pkw (Kfz.2), 3./JG 51, Смоленськ (Росія), август 1941 г.
le.gl.Einheits-Pkw (Kfz.2), 3./JG 51, Smolensk (Russia), August 1941

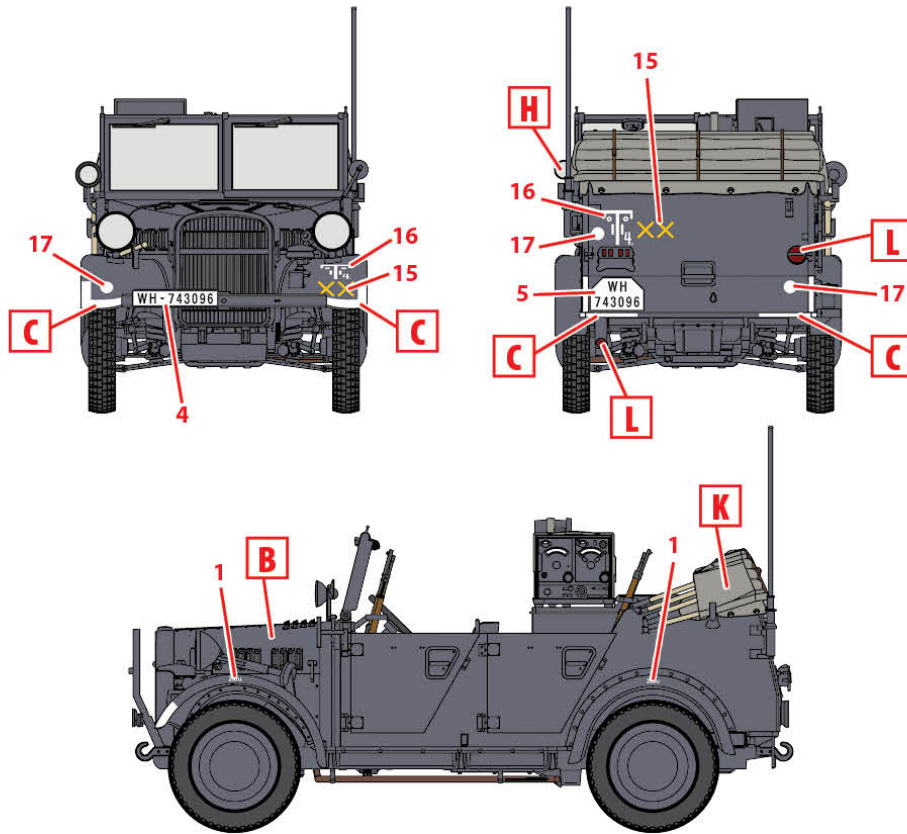

3. le.gl.Einheits-Pkw (Kfz.2), 6-та танкова дивізія, Росія, вересень 1941 р.
le.gl.Einheits-Pkw (Kfz.2), 6 P.D., Russia, September 1941

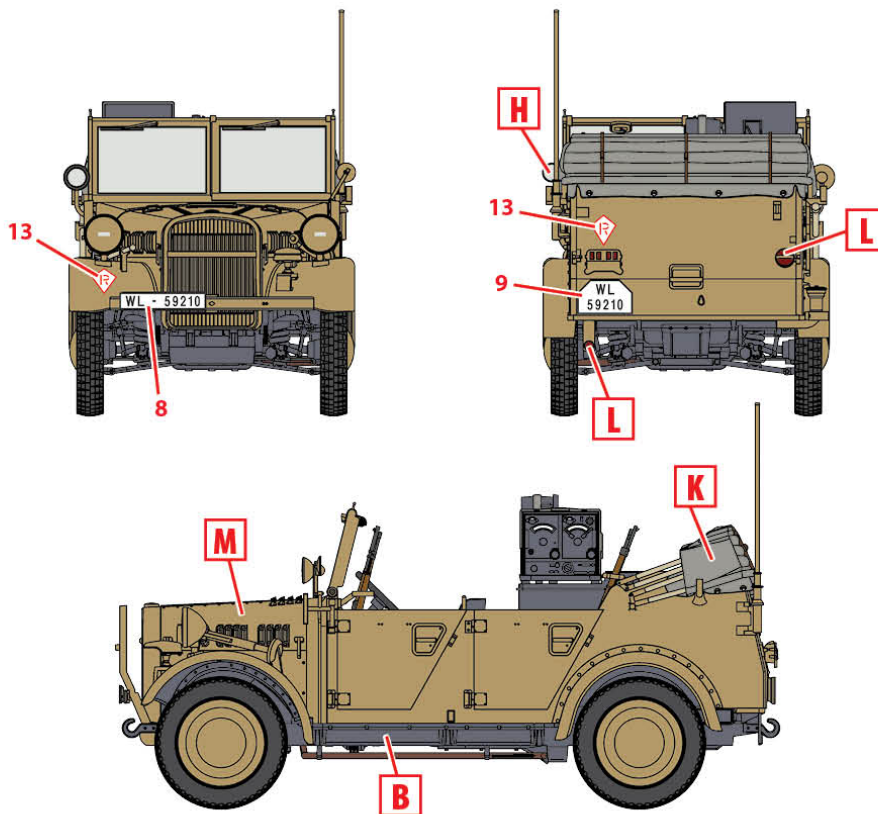

4. le.gl.Einheits-Pkw (Kfz.2), бригада Рамке, Лівія, 1942 р.
le.gl.Einheits-Pkw (Kfz.2), Ramcke Brigade, Libya, 1942