



## Модель Т Родстер 1913 р.

### Американський пасажирський автомобіль

Самим наймасовішим і найвідомішим у світовій історії легковий автомобіль «Модель Т», що випускався компанією Генрі Форда. Він став першим серійним автомобілем, що був доступним для середнього класу. Перший екземпляр «Модель Т» був побудований 27 вересня 1908 р. Автомобіль був забезпечений чотирициліндровим двигуном потужністю 22,5 к.с. З початку 1914 р. почалося масове виробництво на конвеєрі в Хайленд Парк, штат Мічиган.

Усього з 1908 по 1927 рр. було вироблено 15 007 033 автомобіля «Модель Т».

Автомобілі «Модель Т» випускалися з кузовами різних типів – зокрема, у 1913 р. частина машин отримала відкриті двомісні кузови «Ранебаут» («Родстер»).

#### Технічні характеристики автомобіля «Модель Т» Родстер 1913 р.

Кількість місць .....	2
Суха маса, кг .....	800
Довжина, мм .....	3400
Ширина, мм .....	1650
Висота, мм .....	2060
База, мм .....	2540
Колія, передня та задня, мм .....	1420
Двигун .....	«Форд», 4-цил., 2,9 л, 22,5 к.с.
Максимальна швидкість, км/год .....	70
Запас ходу по шосе, км .....	400

#### УВАГА!

Перед складанням уважно прочитати інструкцію зі складання. Кожна деталь пронумерована. Дотримуватися послідовності монтажу. Необхідні робочі інструменти: ніж і напилек для зачистки деталей; гумова стрічка, клейка стрічка і затиски для сушки білизни для притиснення склеюваних деталей. Деталі з пластика очистити в розчині м'якого миючого засобу і висушити на повітрі для того, щоб фарба і перевідні картини краще прилипали. Перед приклеюванням перевірити, чи підходять деталі; клей наносити економно. Хром і фарбу видалити з поверхонь склеювання. Невеликі деталі пофарбувати перед тим, як вони будуть видалені з рамок. Фарбу необхідно добре просушити, тільки після цього продовжувати складання. Кожну відповідну перевідну картинку окремо вирізувати і приблизно на 20 секунд занурити в теплу воду. На позначеному місці картинку відокремити від паперу і притиснути промокальним папером.

#### ФАРБИ, ЩО ВИКОРИСТОВУЮТЬСЯ / USED COLORS:

COLOR	ICM
<b>A</b> Чорний   Black	1002
<b>B</b> Синій   Deep Blue	1010
<b>D</b> Коричневий   Deep Brown	1008
<b>E</b> Сталь   Natural Steel	1025
<b>F</b> Латунь   Brass	1018

## Model T 1913 Roadster

### American Passenger Car

One of the most numerous and famous cars in the world history was the Model T produced by the Ford Motor Company. It became the first mass-production car, affordable for middle class. The first example of the Model T was built in September 27, 1908. It had four-cylinder engine of 22,5 hp. The mass production was launched at the Highland Park Ford Plant, Michigan since the beginning of 1914.

There were produced 15007003 cars since 1908 till 1927.

Model T cars were produced in different types and in particular some 1913 cars had open-top two-seat runabout (roadster) bodies.

#### Technical Specifications of Model T 1913 Roadster

Seats .....	2
Empty weight, kg .....	800
Length, mm .....	3400
Width, mm .....	1650
Height, mm .....	2060
Wheel base, mm .....	2540
Track, front & rear, mm .....	1420
Engine .....	Ford, 4 cyl., 2,9 l, 22,5 hp
Max. Speed, km/h .....	70
Range, km .....	400

#### CAUTION!

Read the instructions thoroughly prior to assembly. Each component is numbered. Adhere to specified sequence of assembly. Tools required: knife and file for removal of components from frame; rubber bond, adhesive tape and clothes pegs for clamping components together after applying adhesive. Clean plastic components in a mild detergent solution and allow to air-dry so that paint and transfers adhere better. Prior to applying adhesive, check to see whether the components fit together; apply adhesive sparingly. Remove chrome and paint from the contact surfaces. Paint small components before removing them from the frame. Allow paint to dry well, and only then continue to assemble. Cut out each transfer individually and immerse in warm water for approx. 20 seconds. Slide transfer off paper and into designated position, then press on with blotting paper.

COLOR	ICM
<b>G</b> Темна іржа   Dark rust	1051
<b>H</b> Срібло   Silver	1024
<b>J</b> Напівпрозорий червоний   Clear Red	1011
<b>K</b> Напівпрозорий синій   Clear Blue	1012
<b>L</b> Зелений   Deep Green	1009

**01** СТАДІЯ СКЛАДАННЯ  
ASSEMBLY STEP

**✂** ВІДРІЗАТИ  
CUT OFF

**x2** ЗРОБИТИ ДВІ ДЕТАЛІ  
MAKE 2 PCS

**03** СКЛАДАЛЬНА ОДИНИЦЯ  
ASSEMBLY UNIT

**A** ФАРБА, ЩО ВИКОРИСТОВУЄТЬСЯ  
USED COLOR

**?** ДОВІЛЬНИЙ ВИБІР  
OPTIONAL

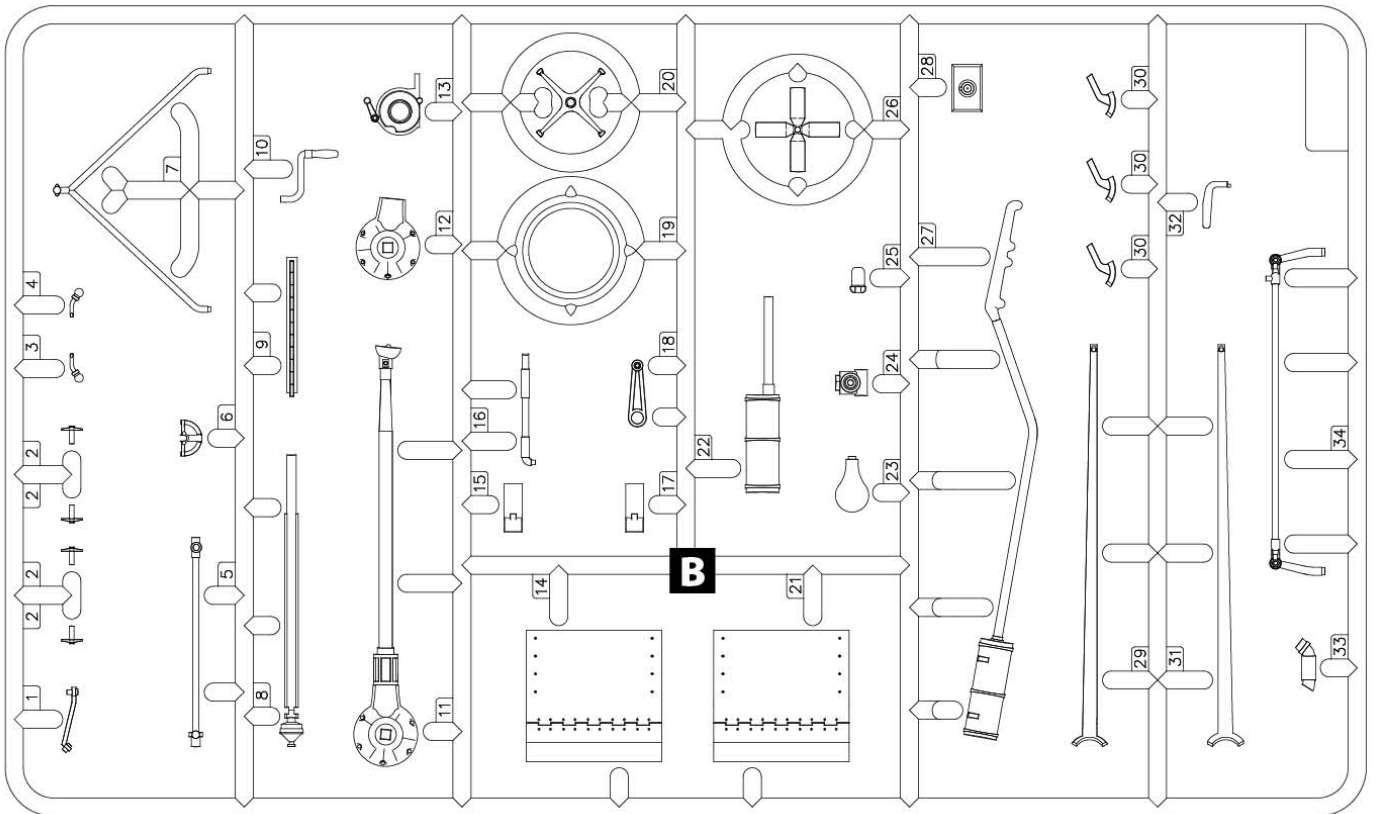
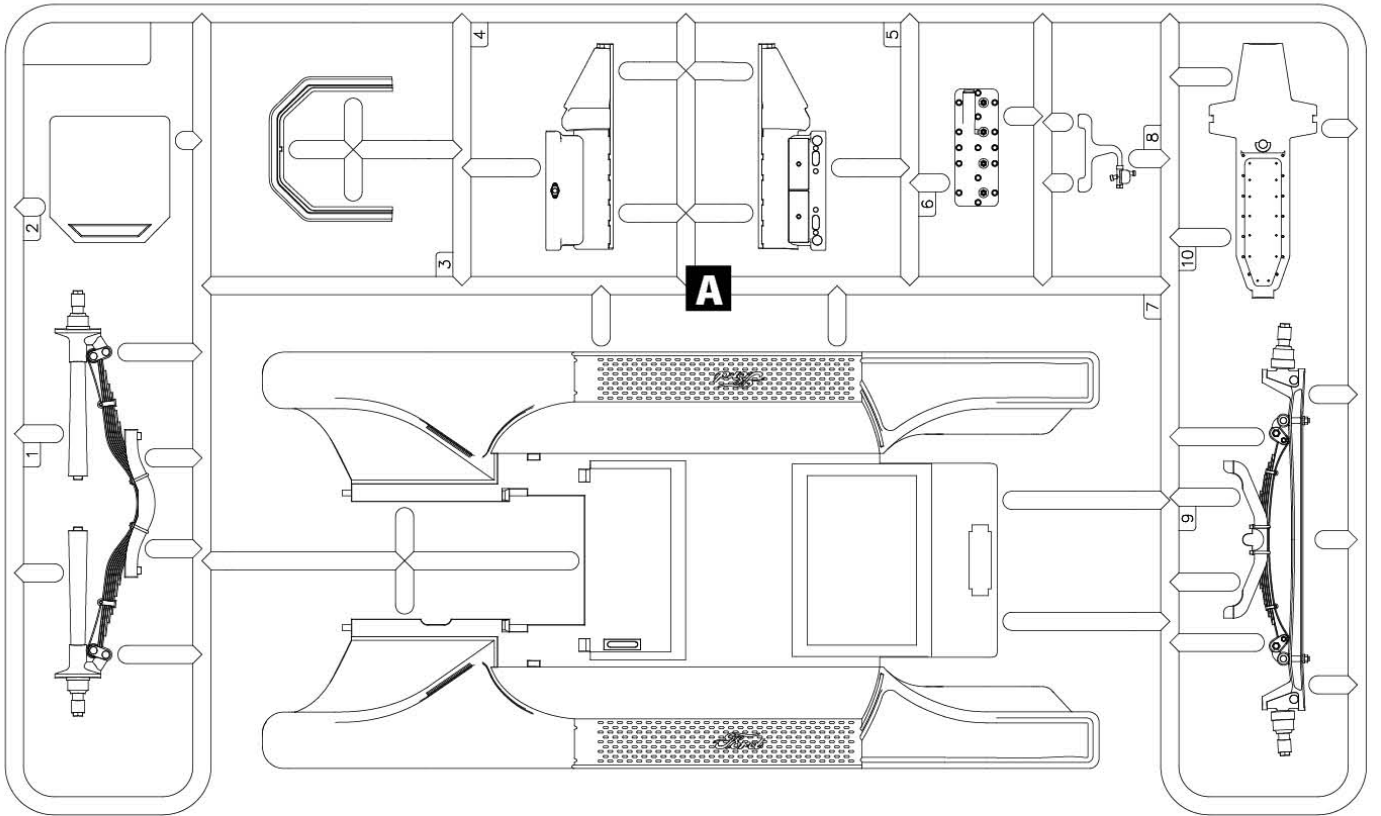

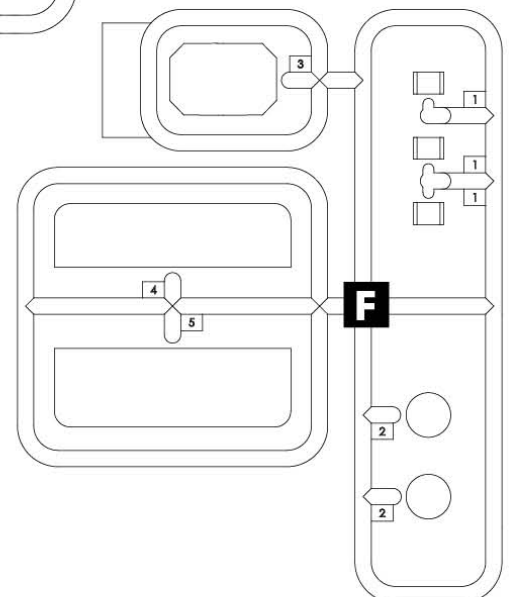
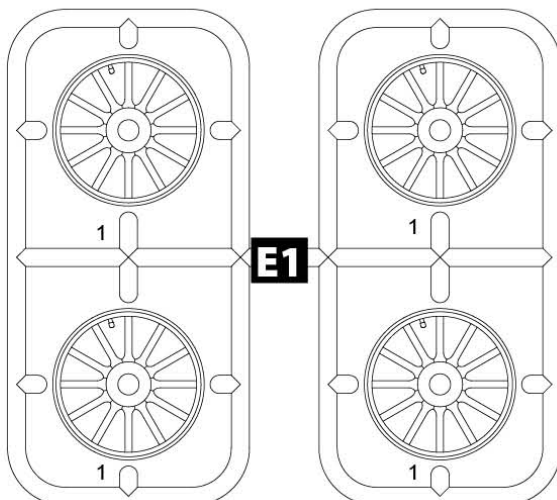
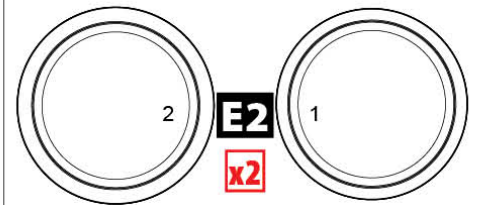
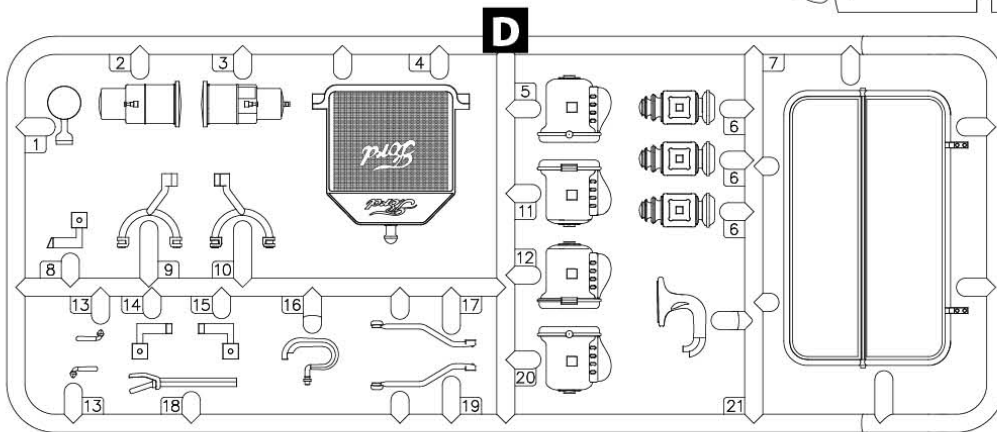
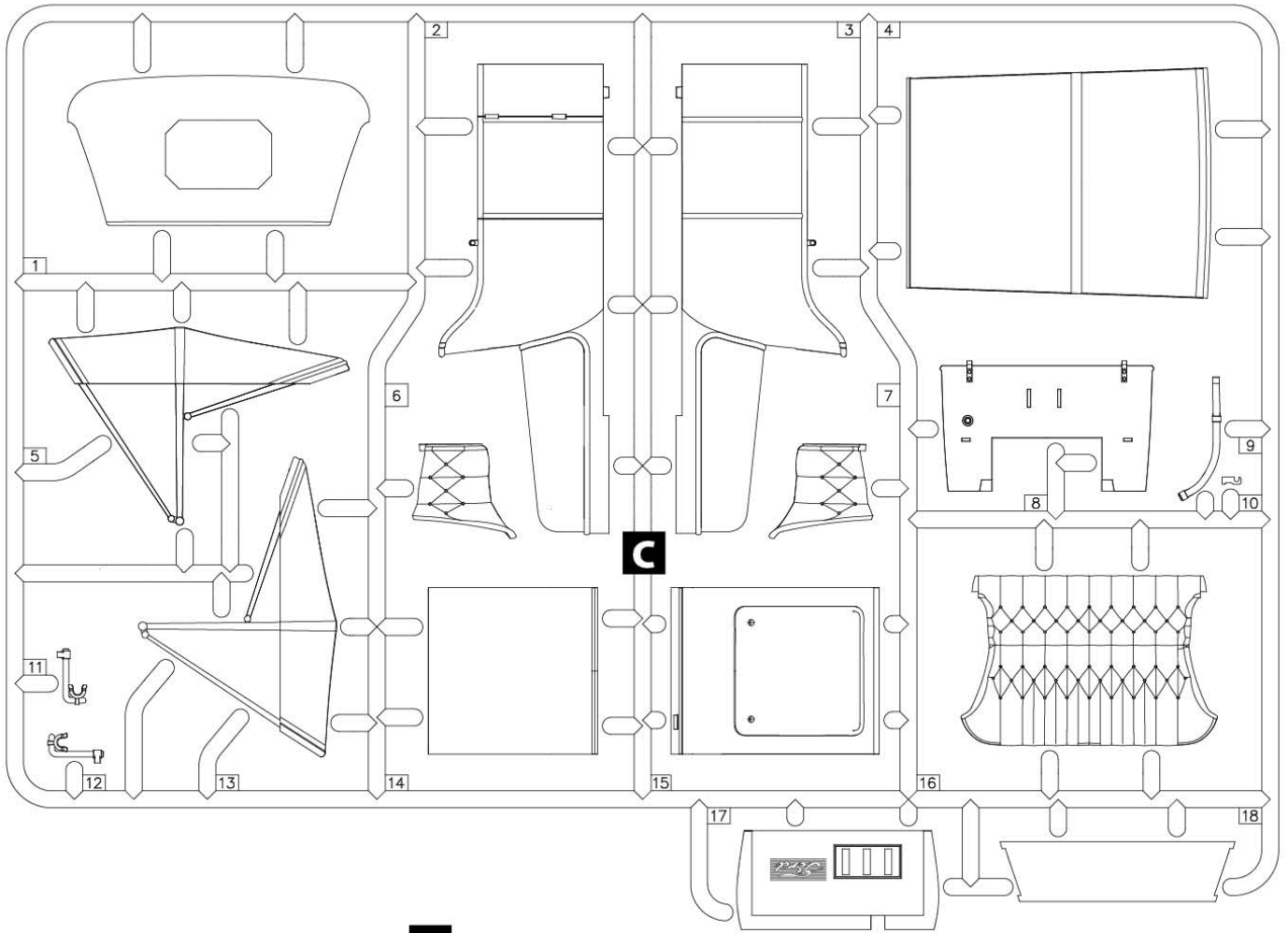

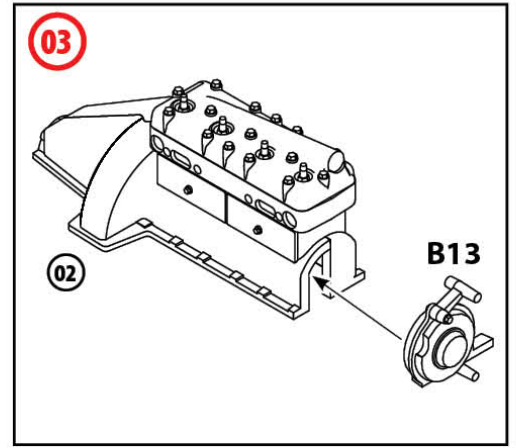
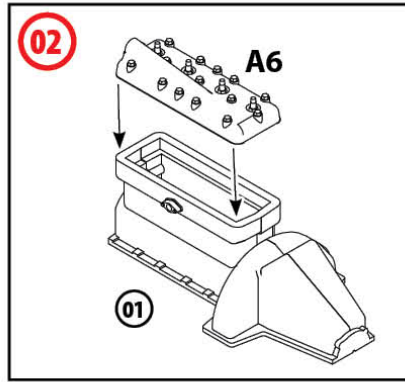
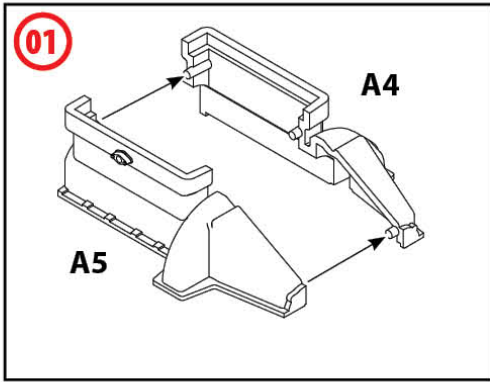

**A** УСІ ДЕТАЛІ ШАСІ, ОКРІМ ПОЗНАЧЕНИХ ОКРЕМО  
 ALL CHASSIS DETAILS EXCEPT MARKED SEPARATELY

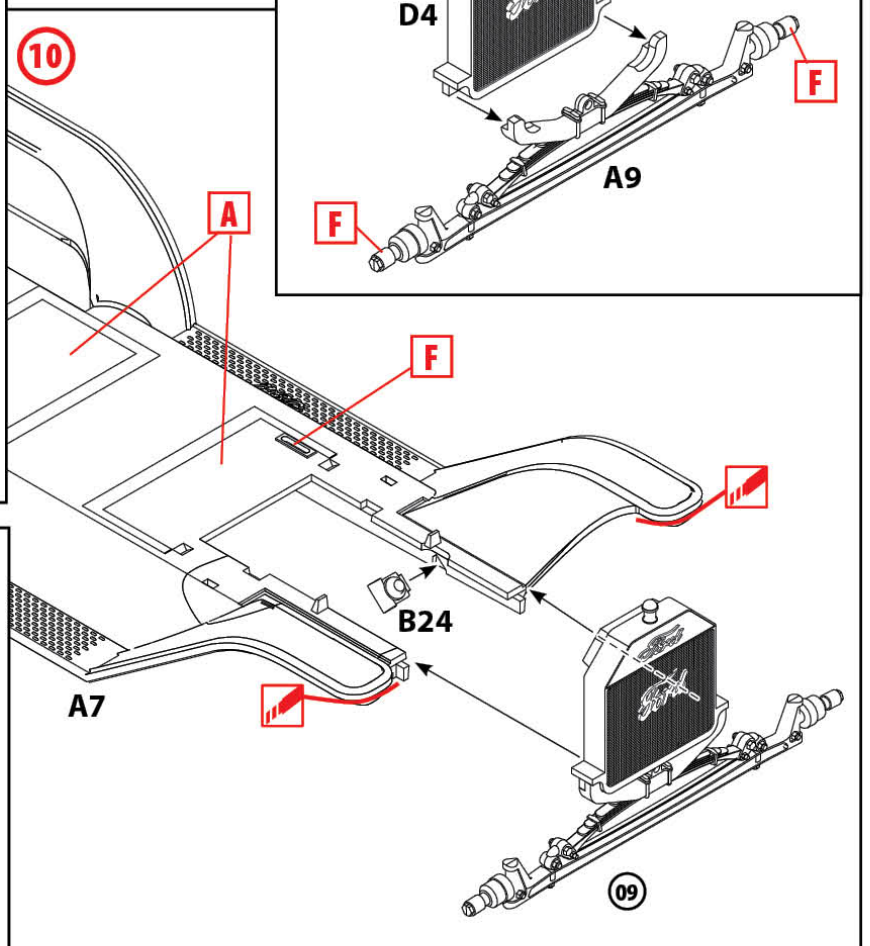
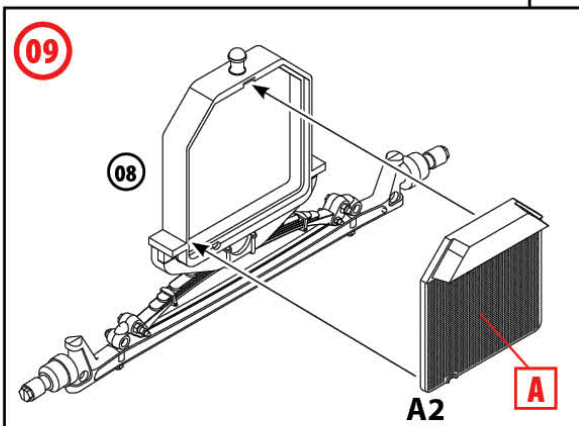
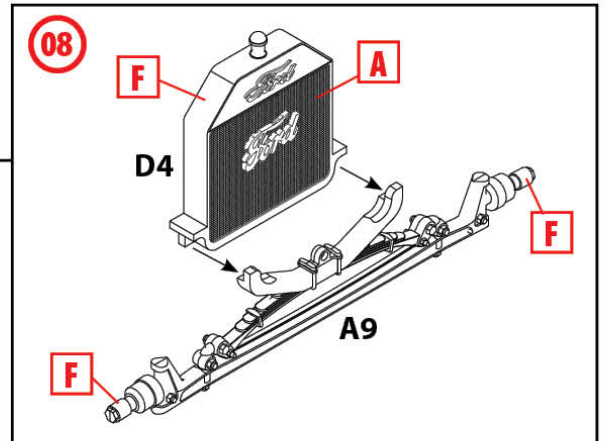
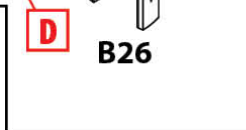
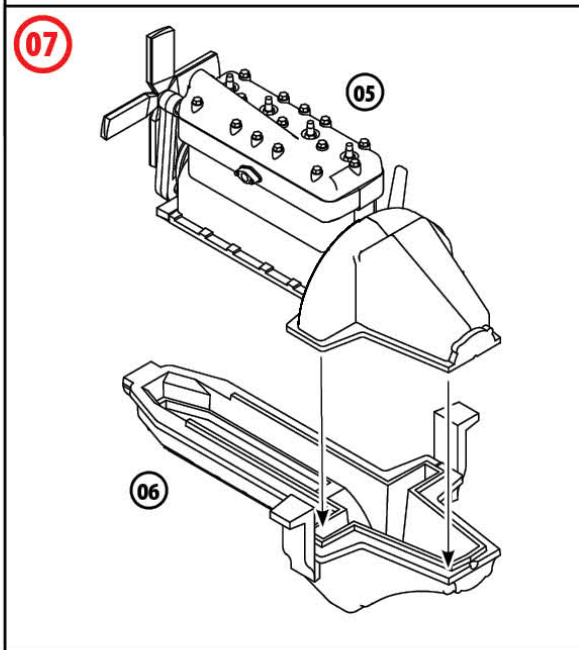
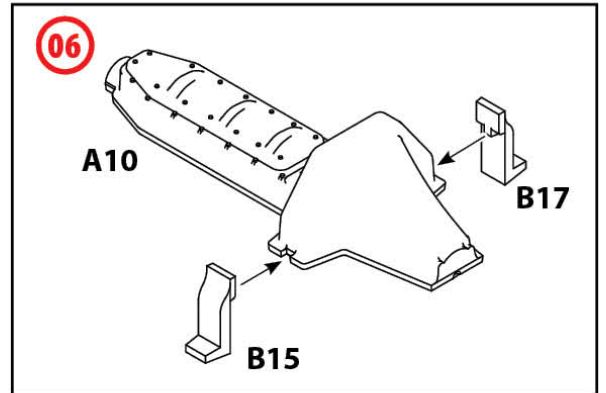
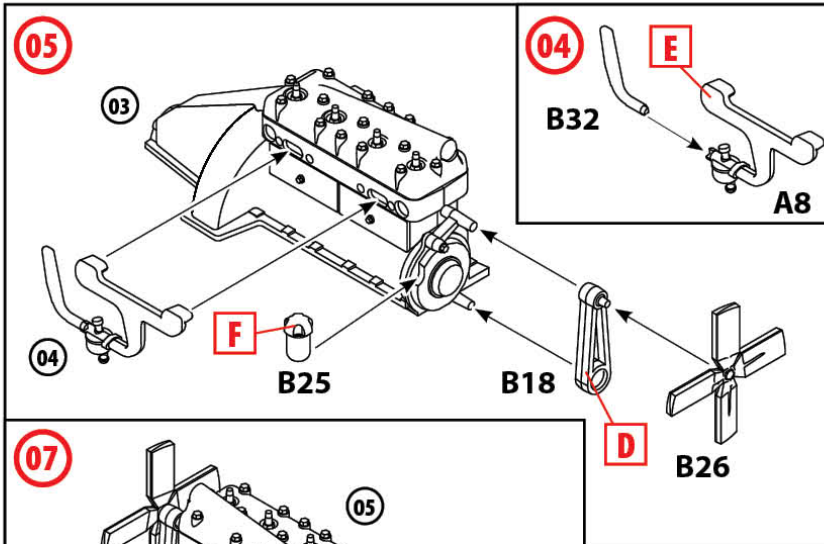

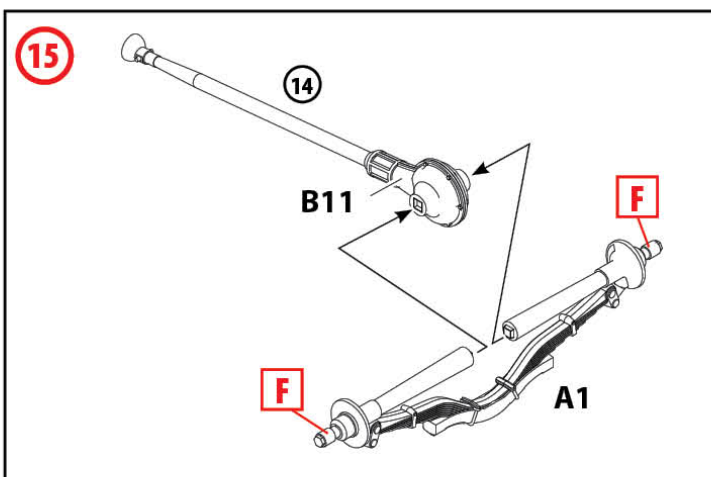
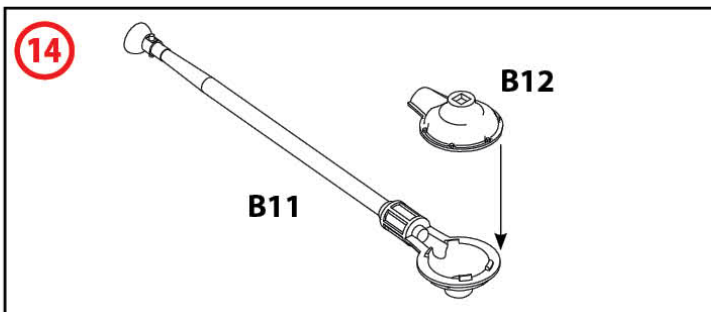
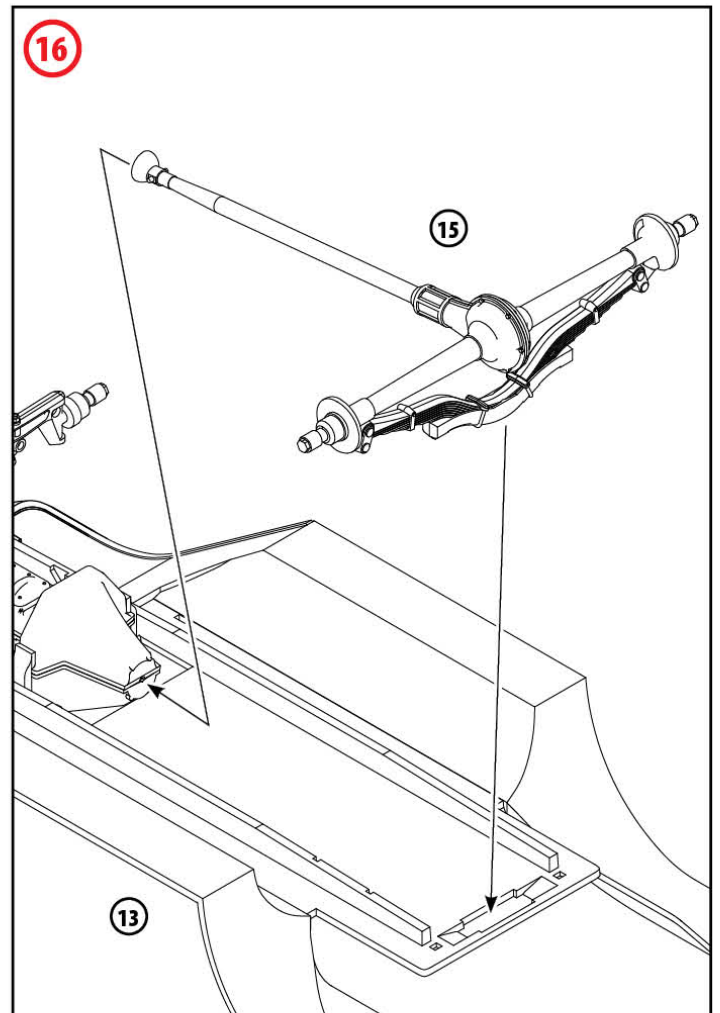
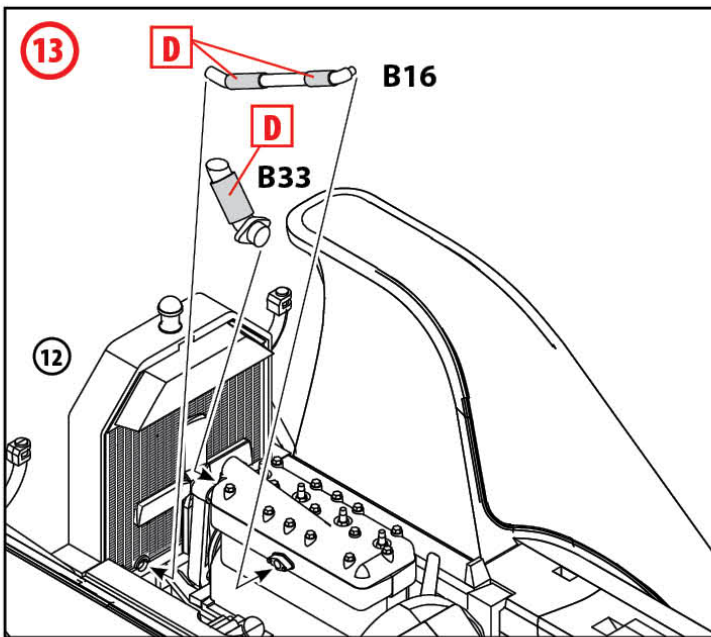
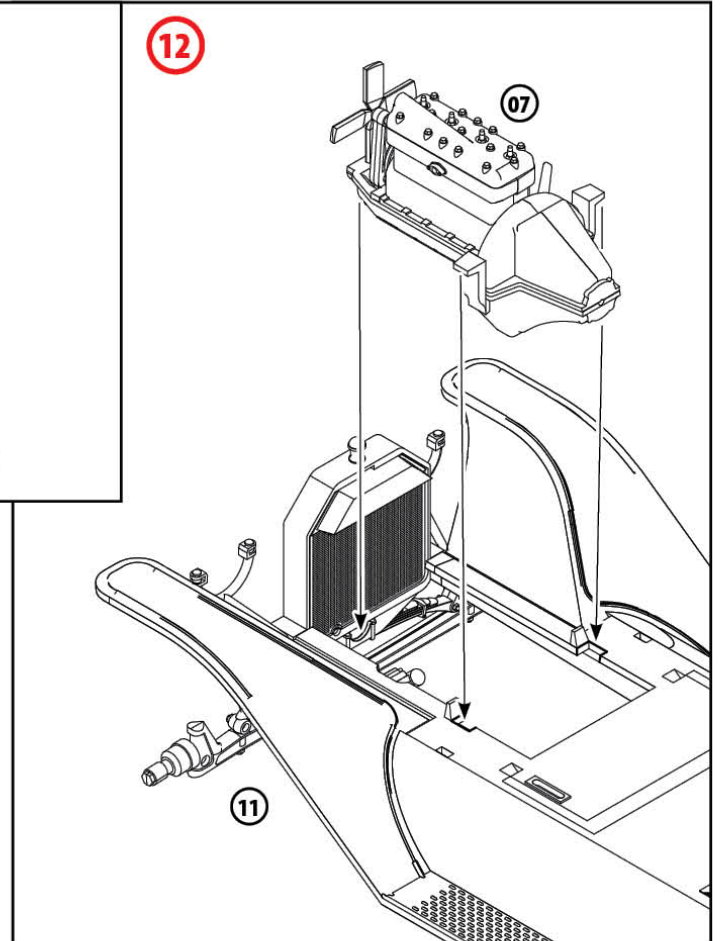
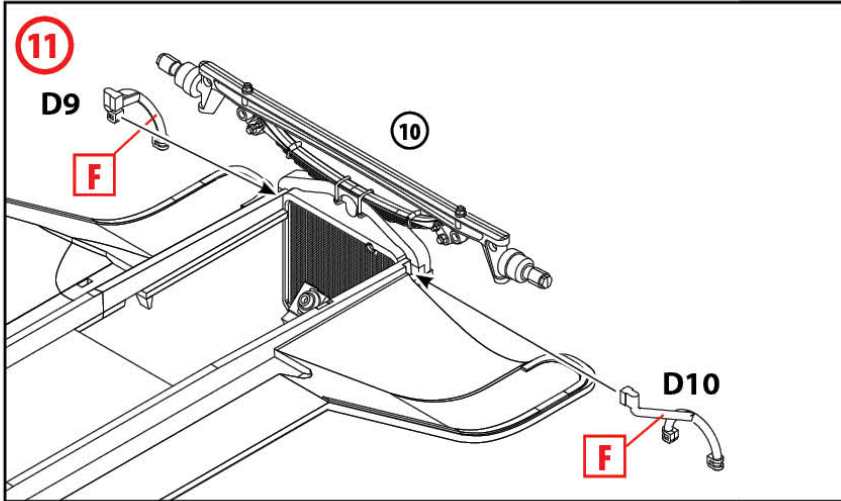

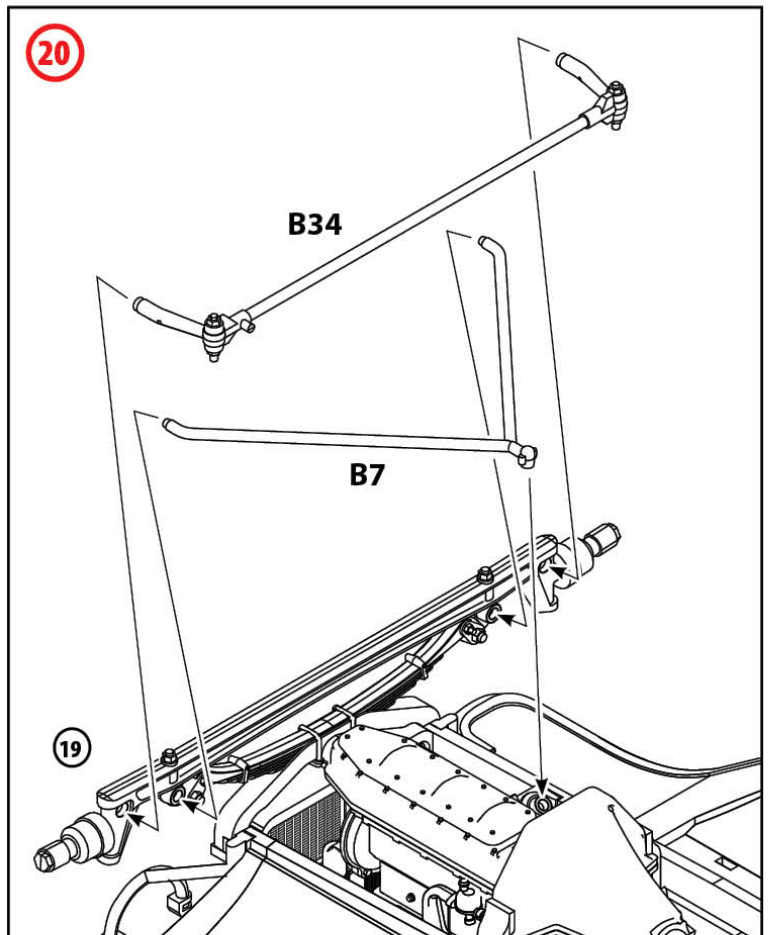
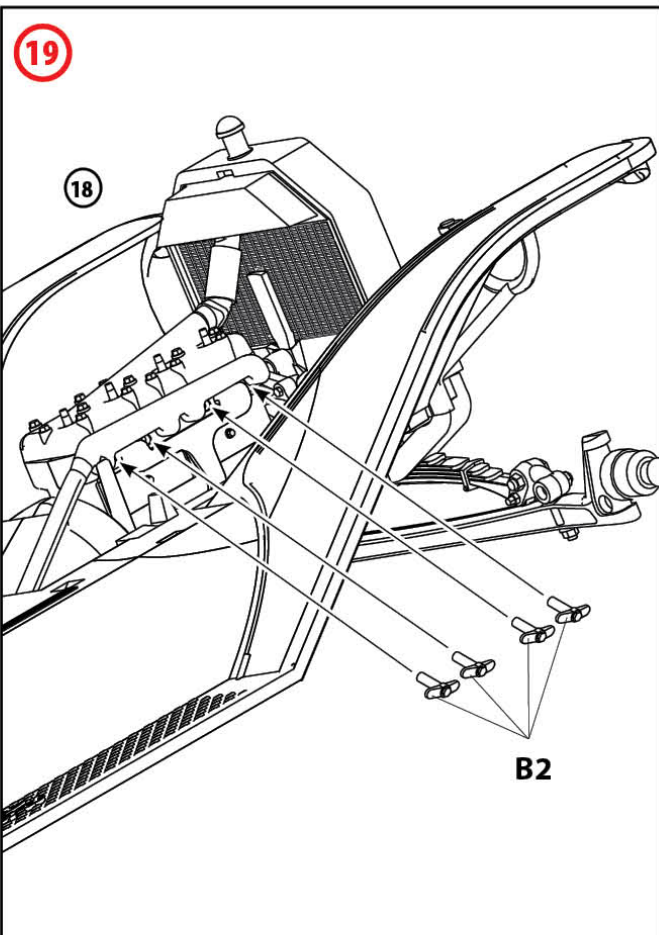
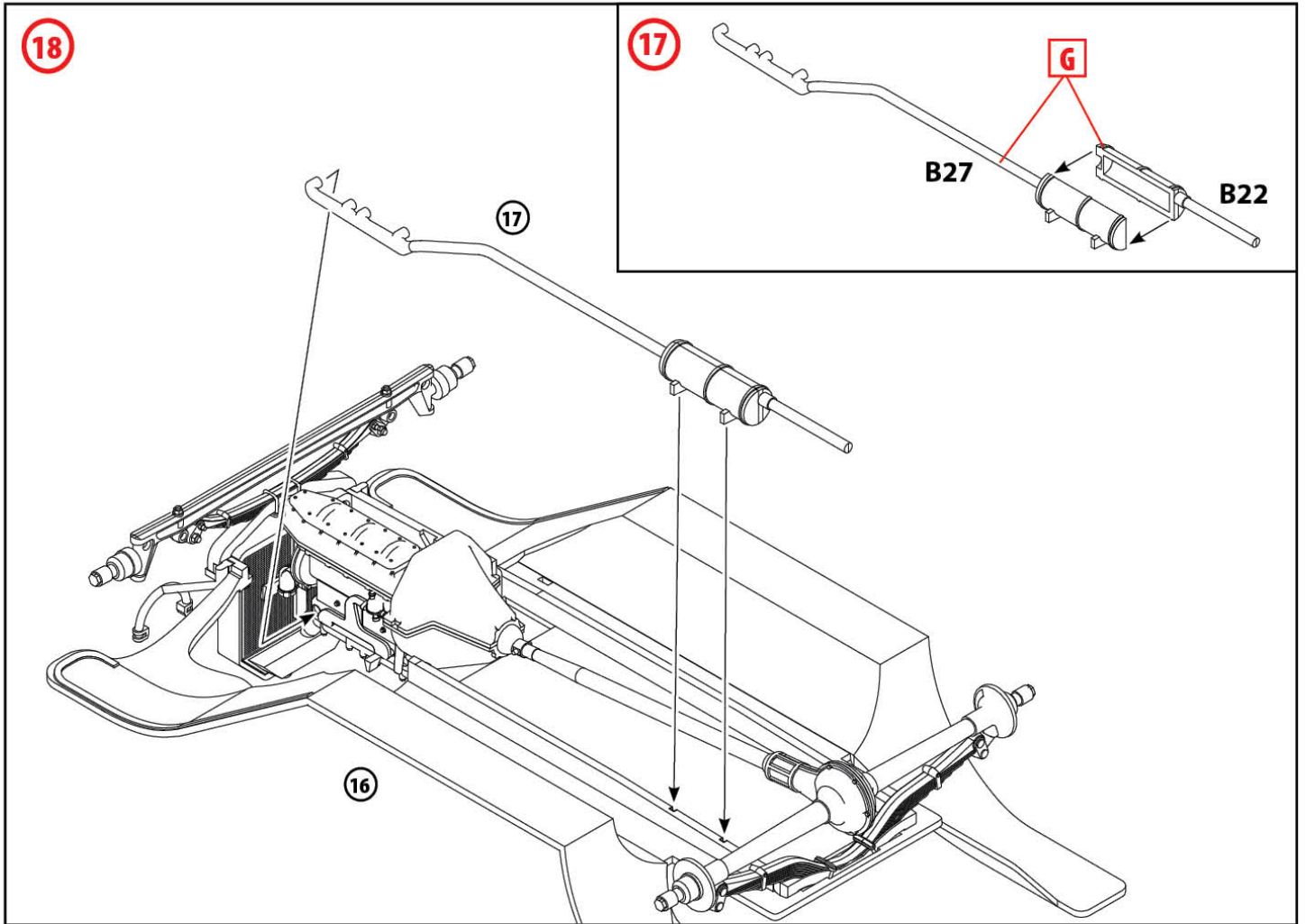

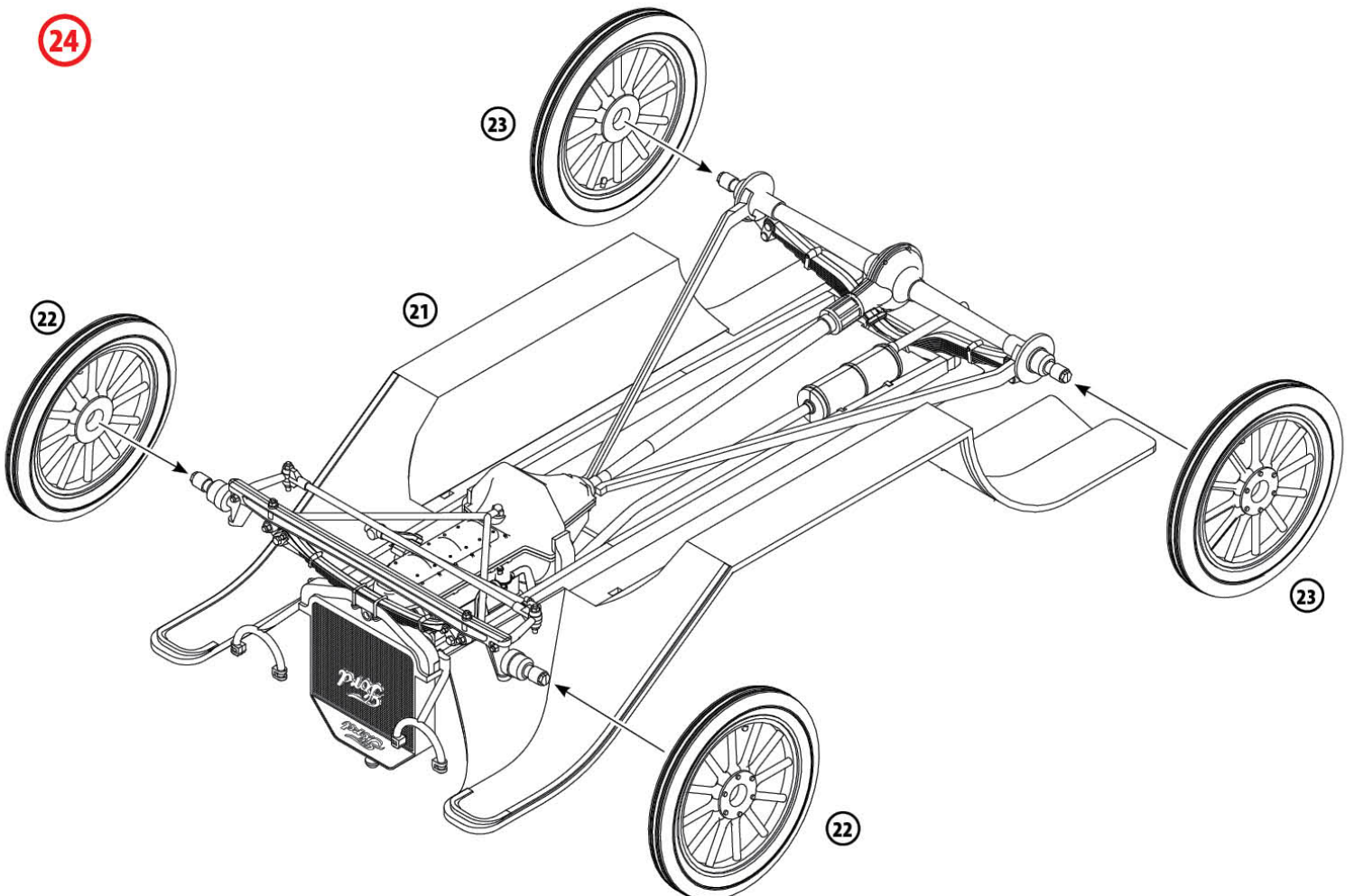
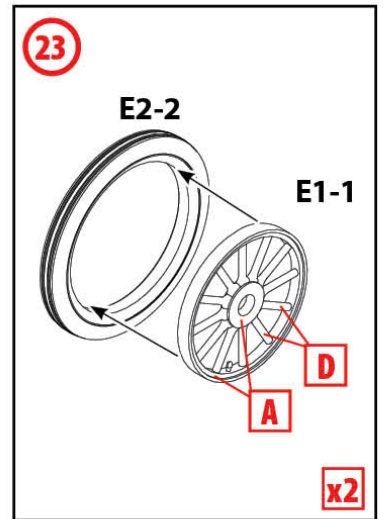
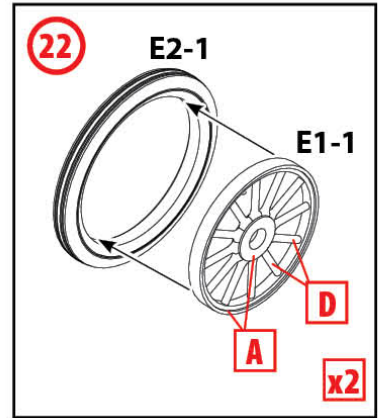
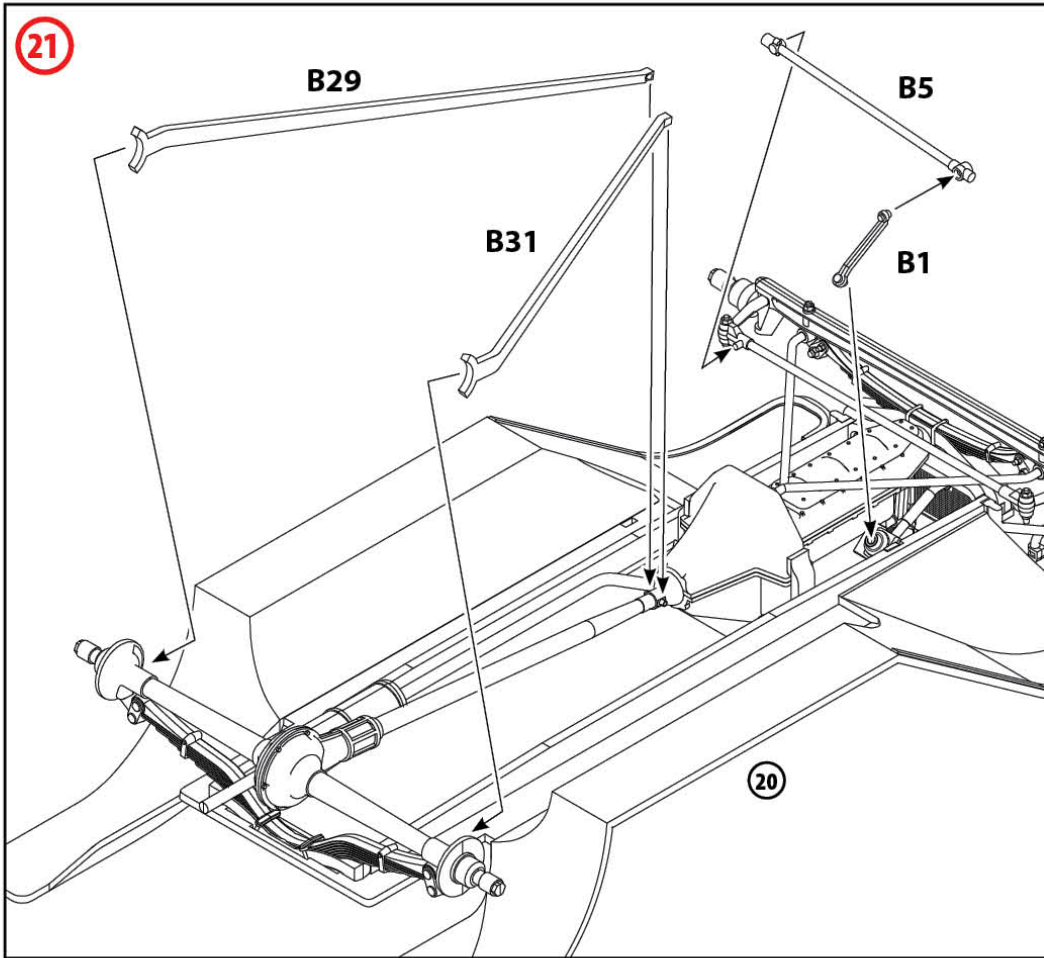

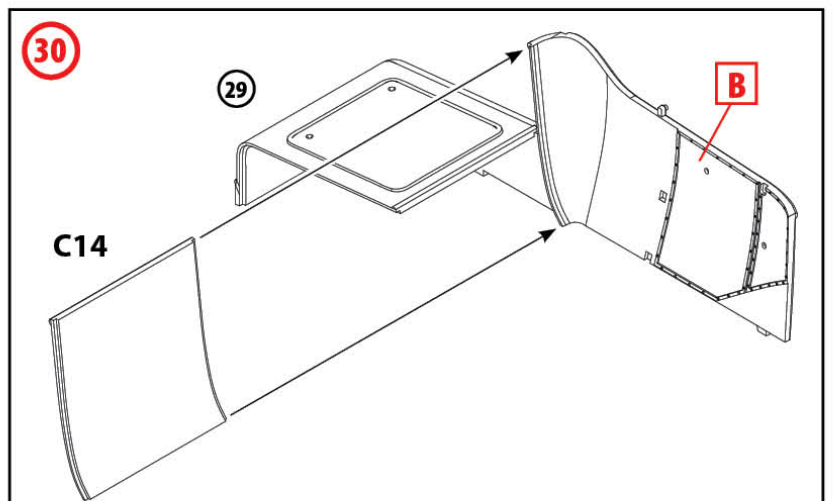
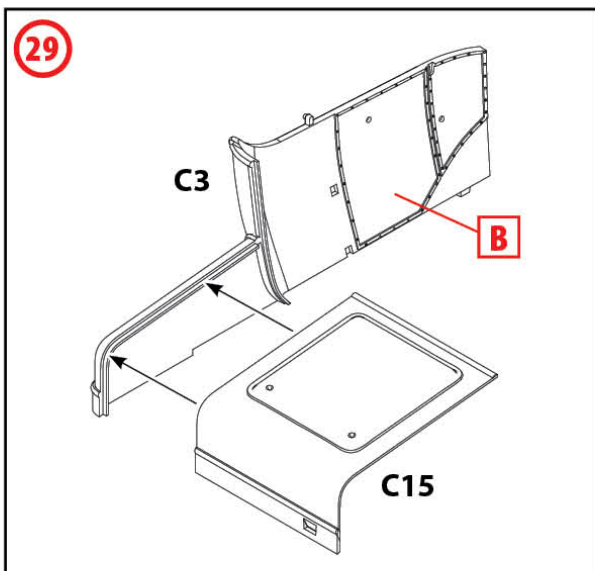
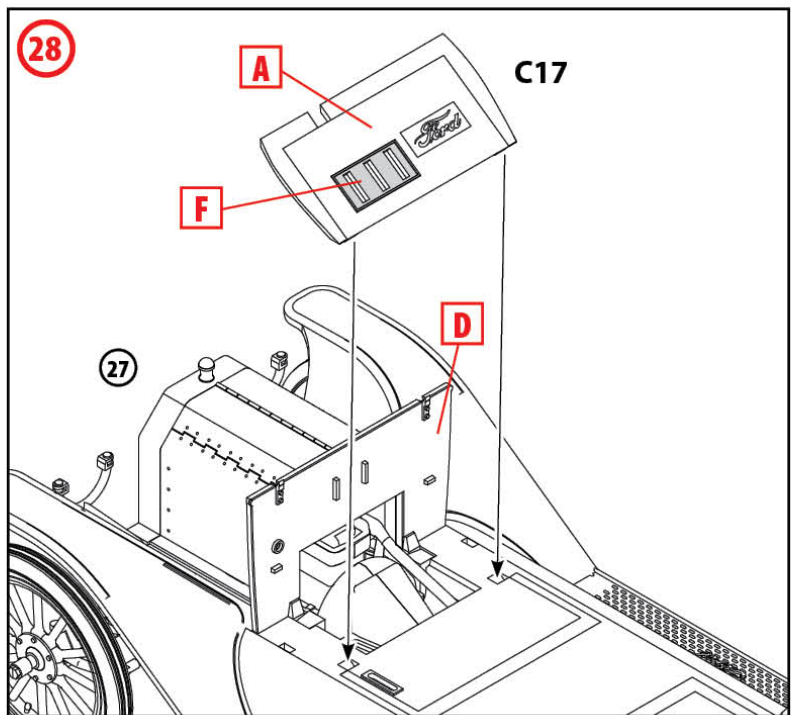
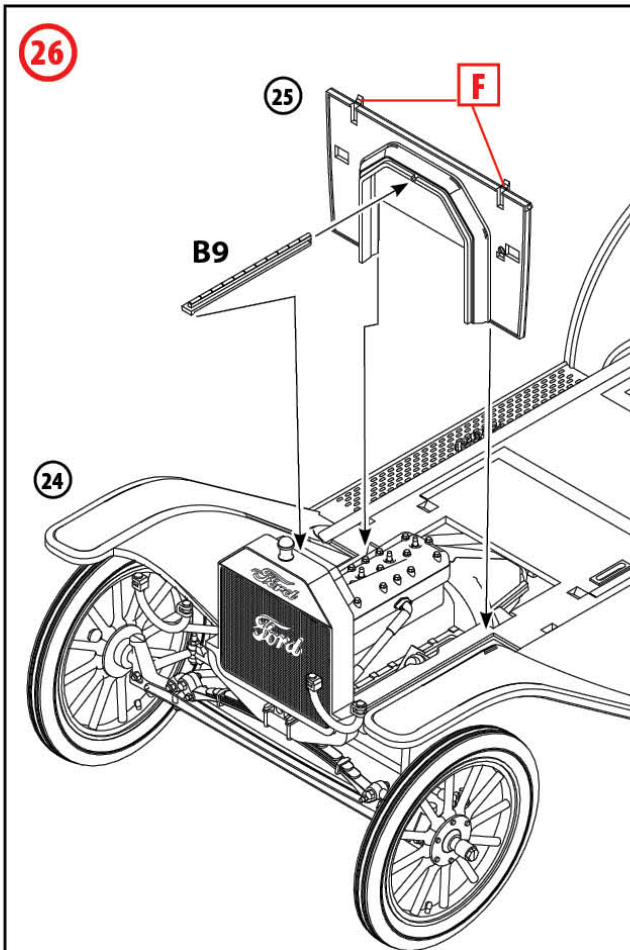
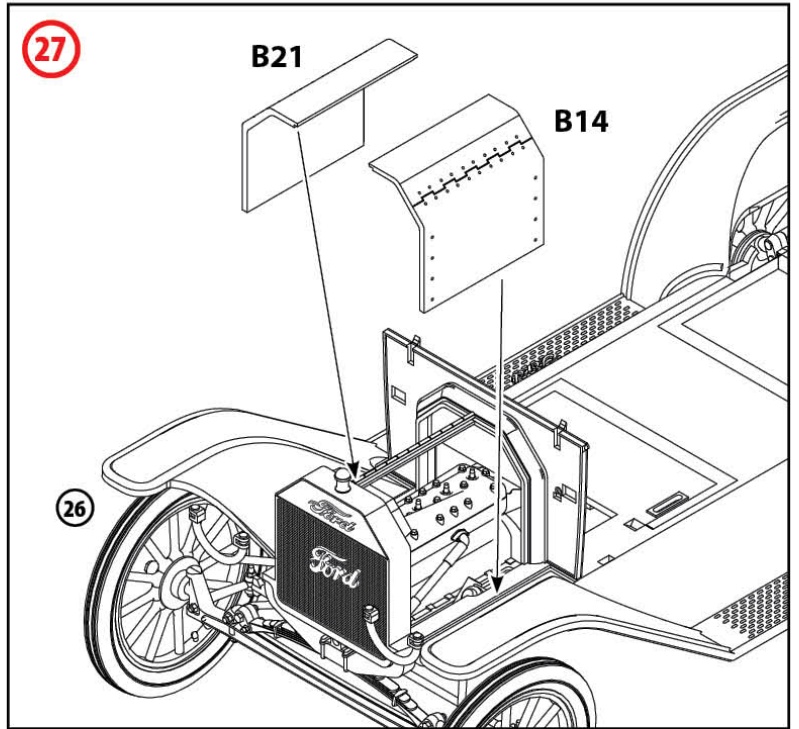
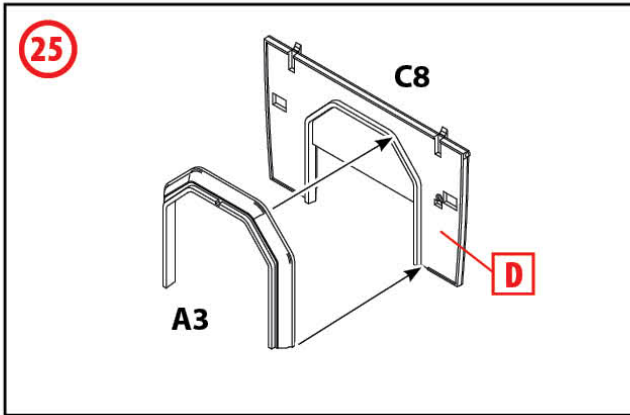

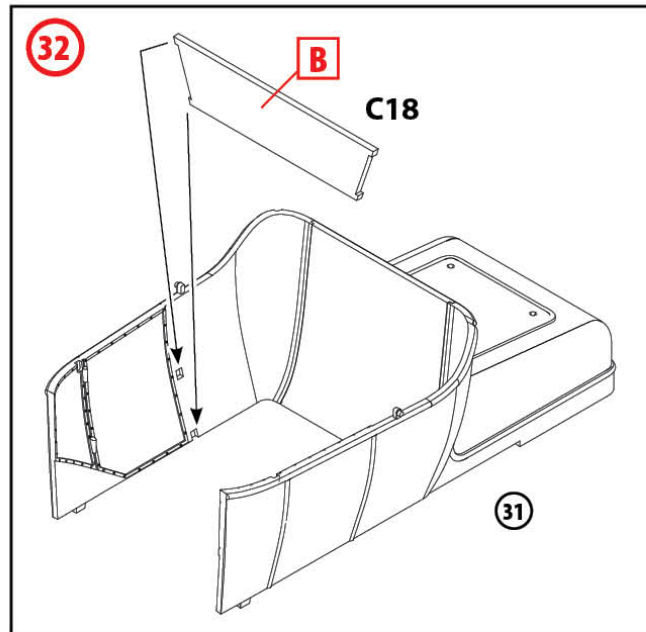
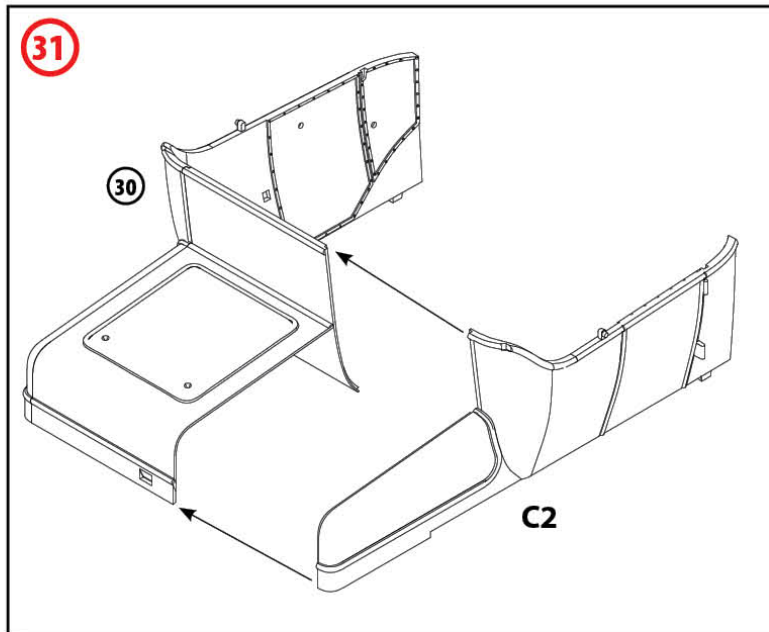

33

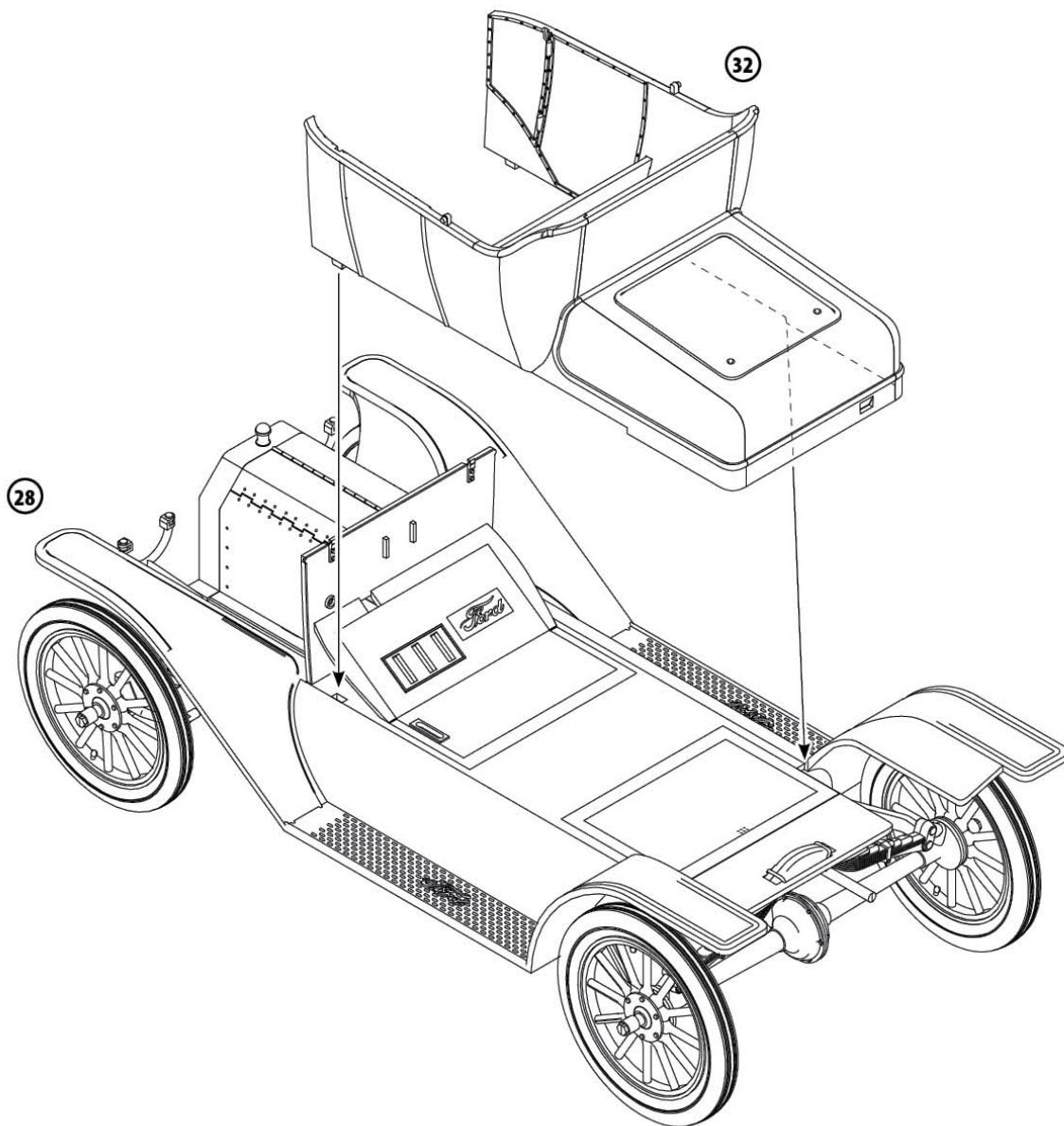

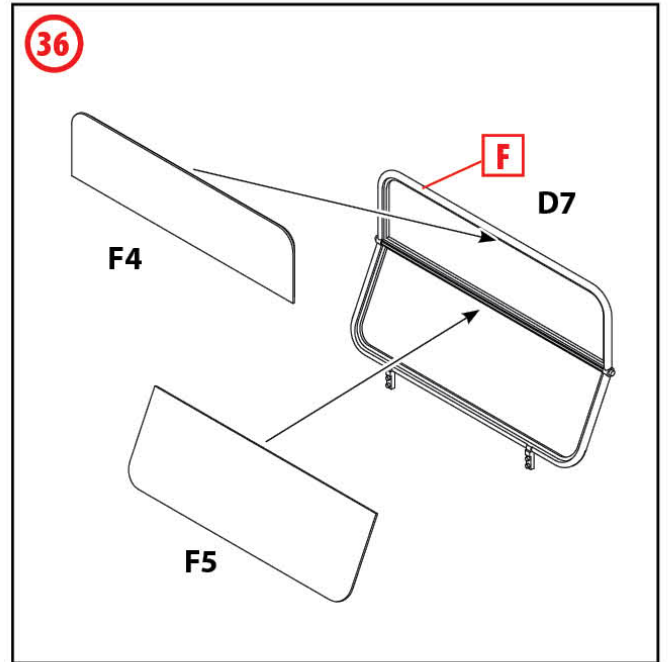
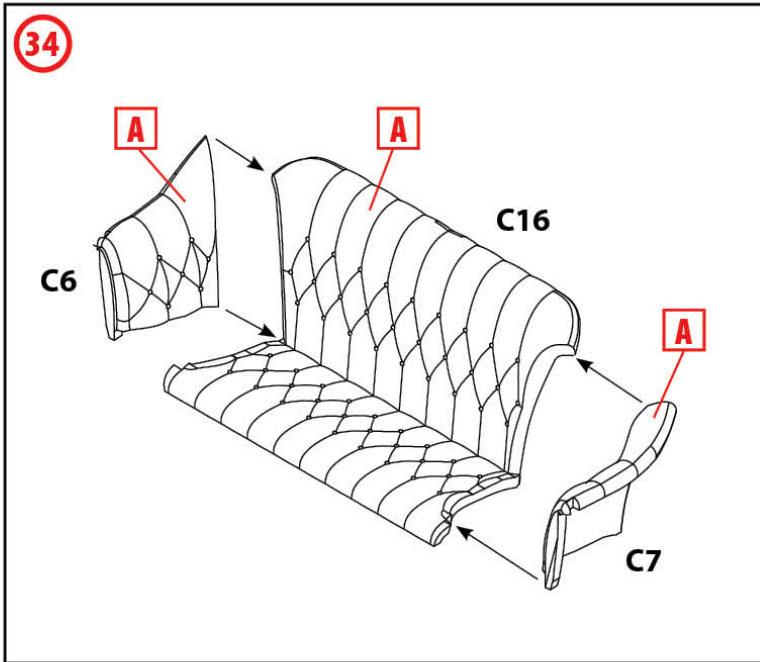

**35**

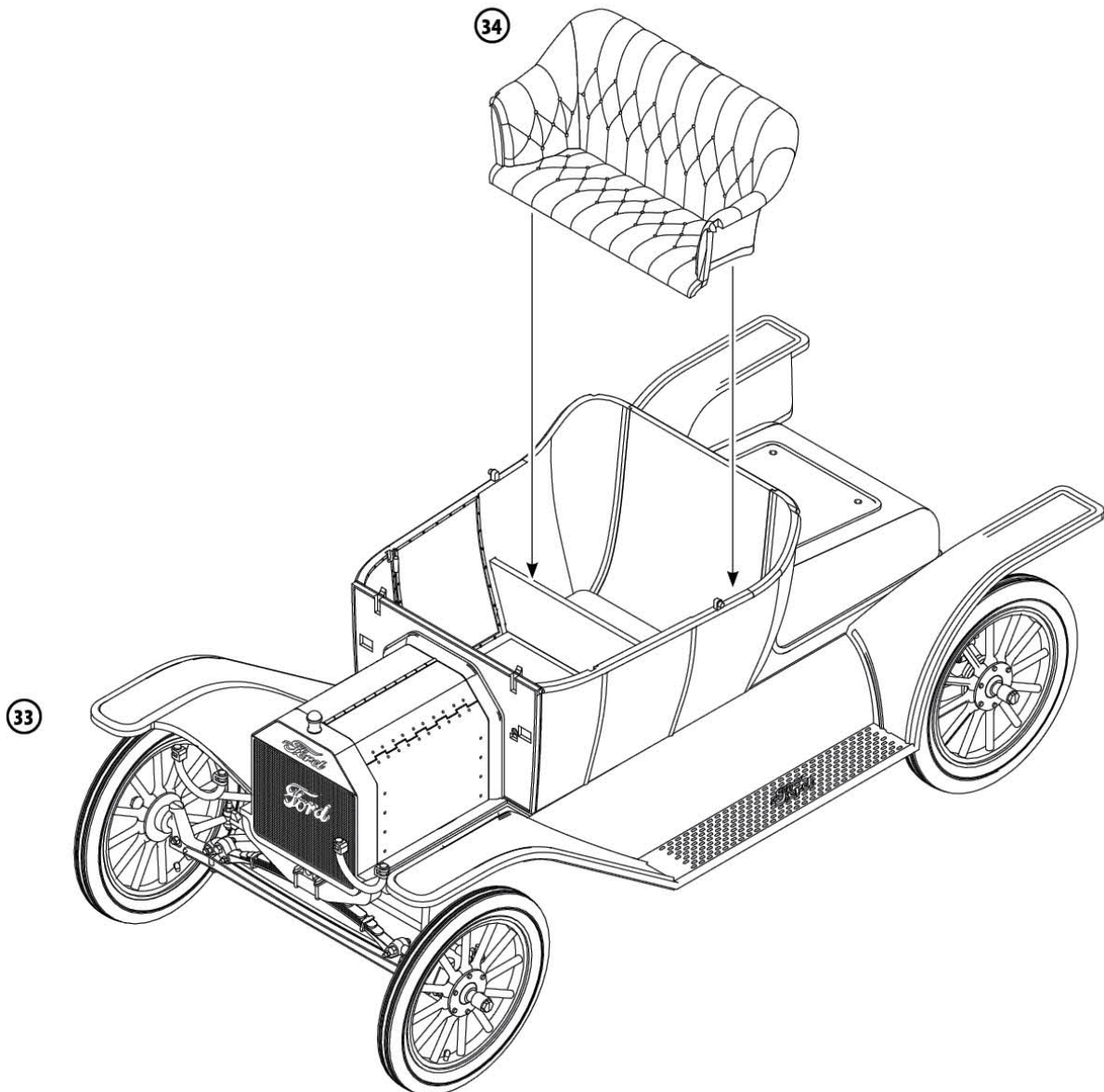

37

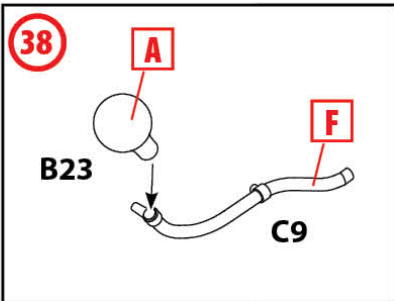
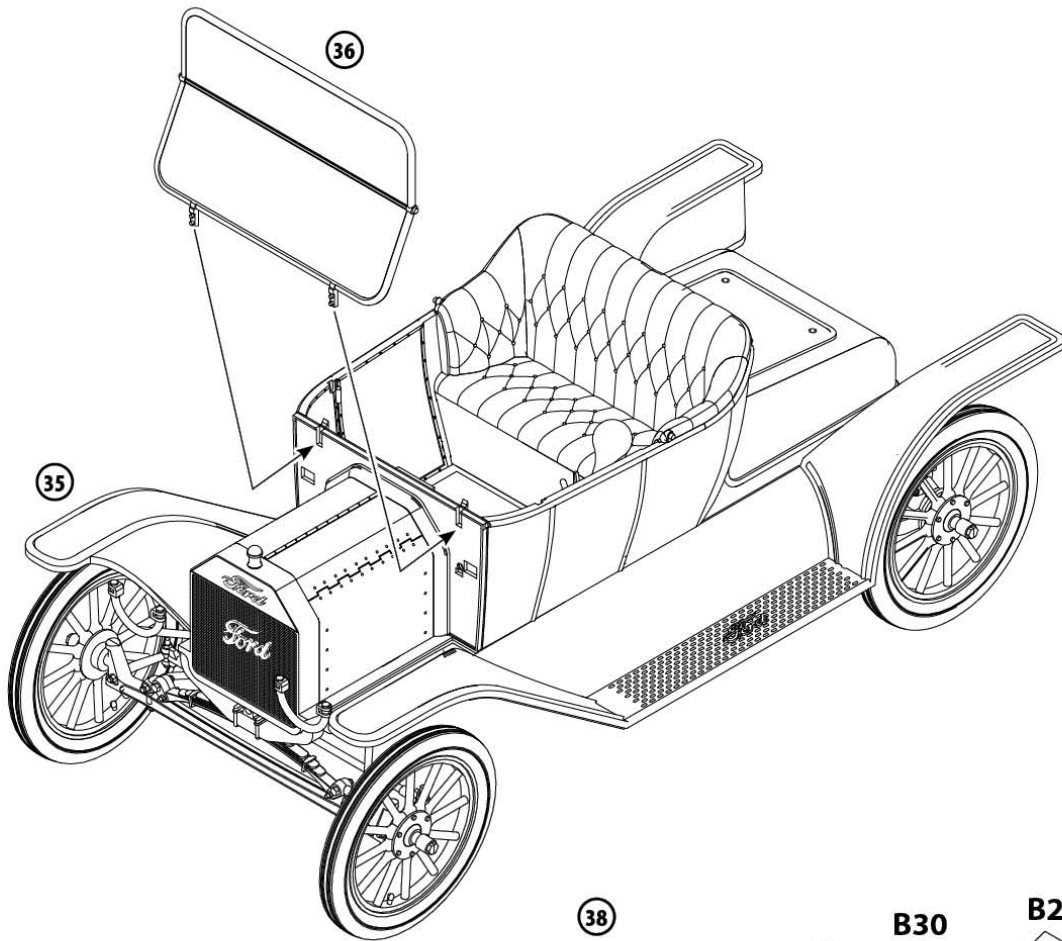

39

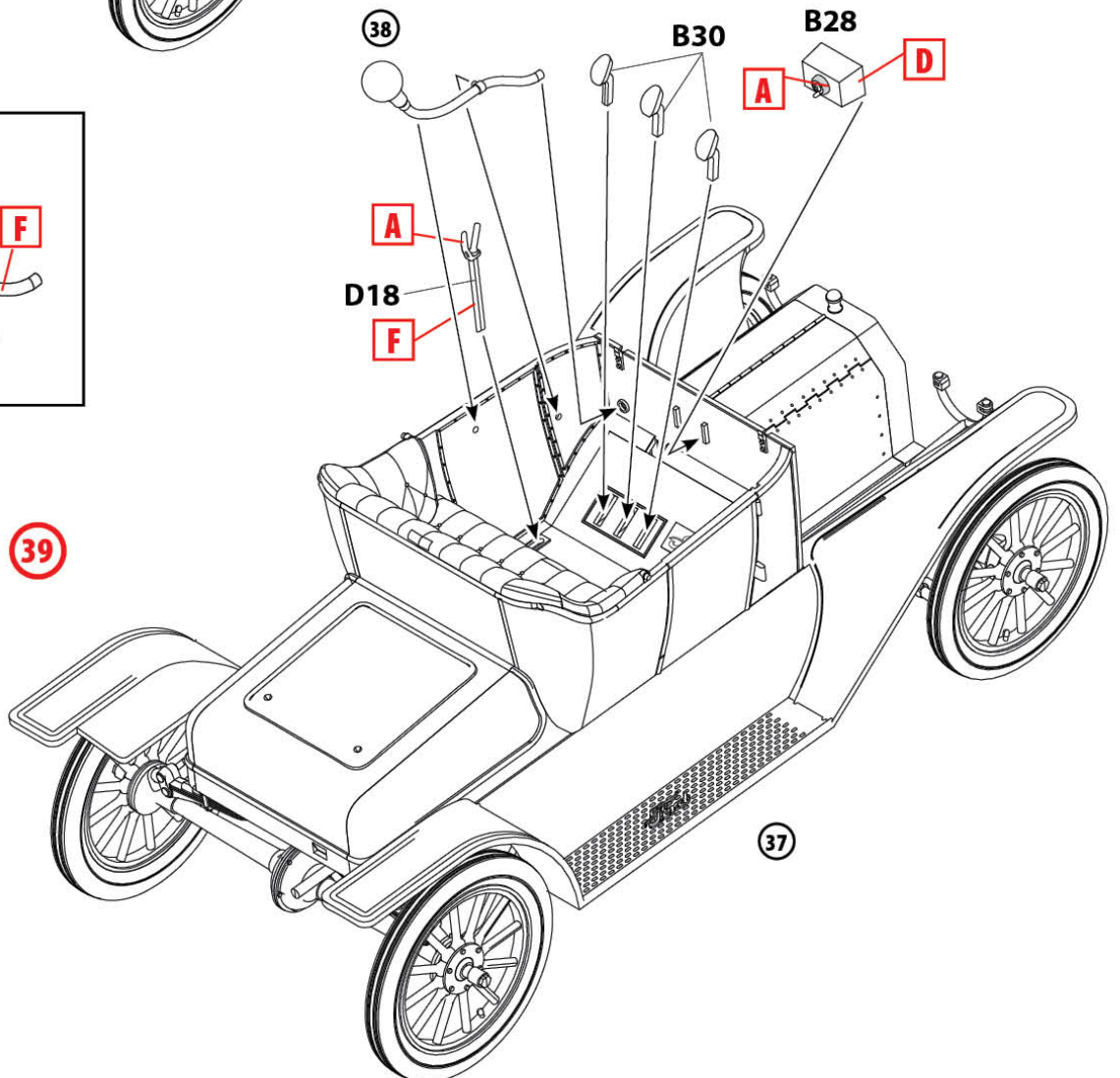

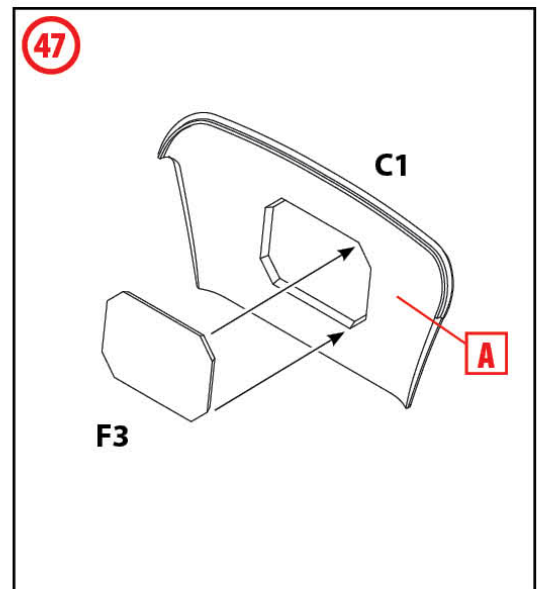
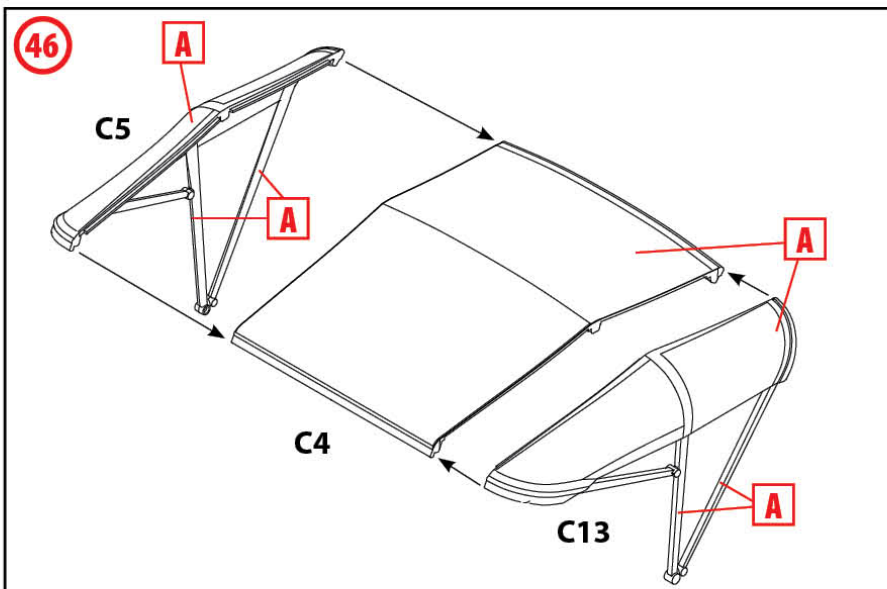
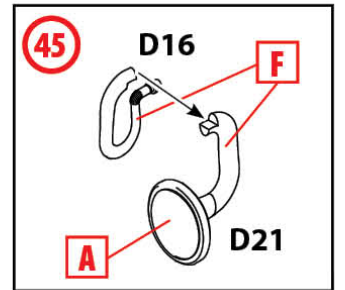
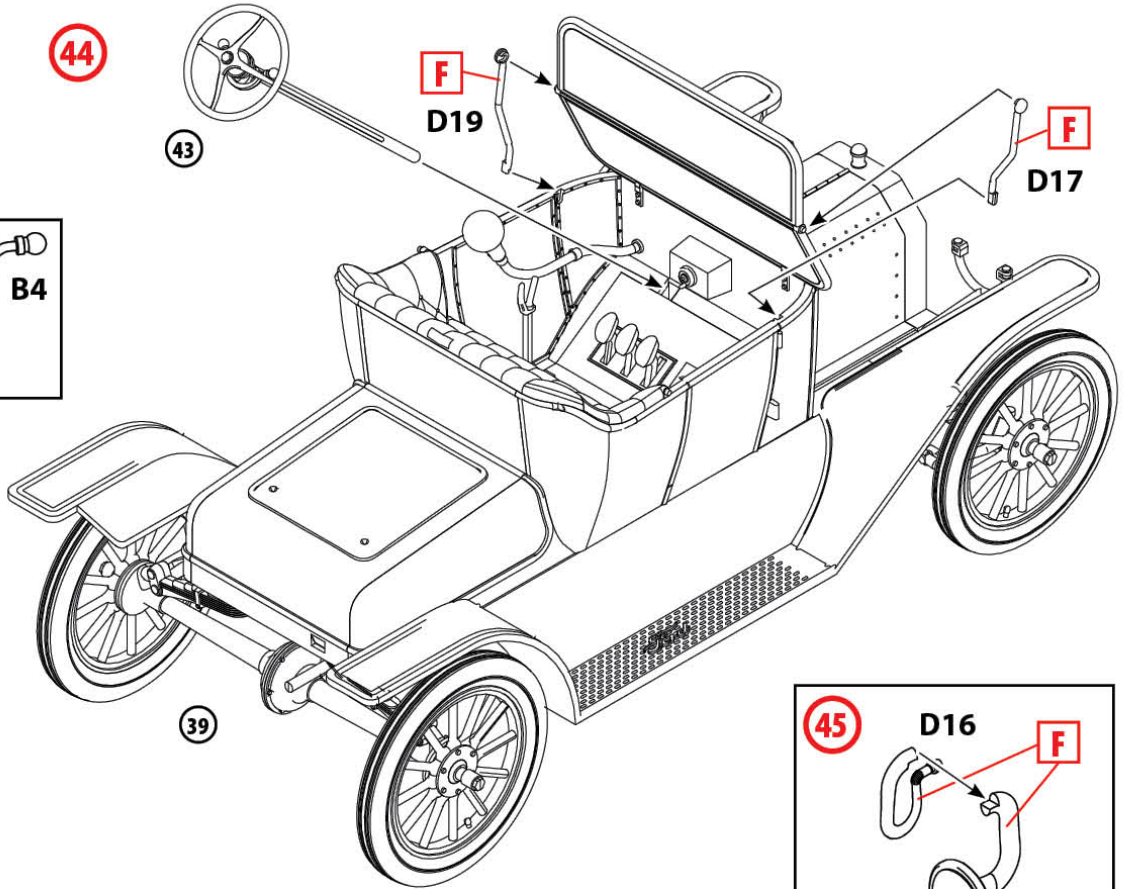
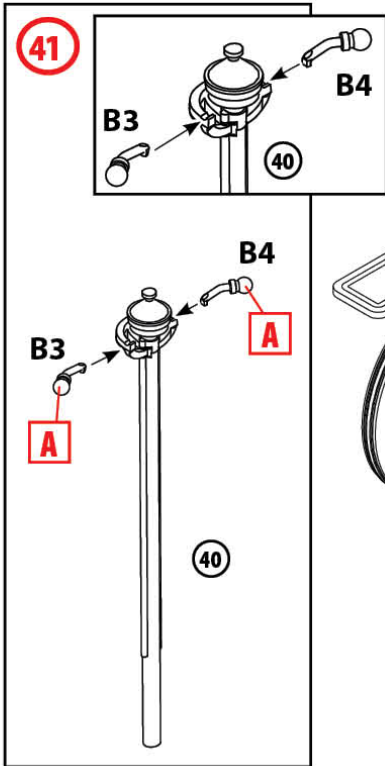
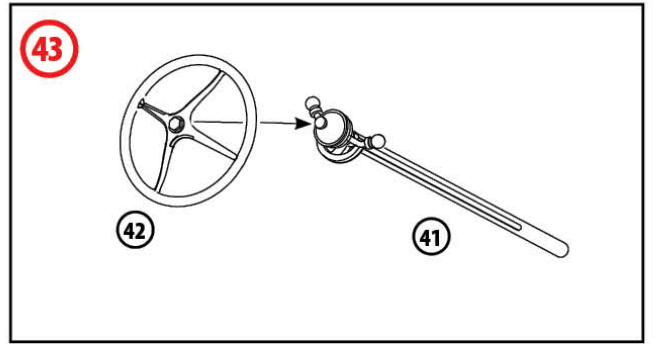
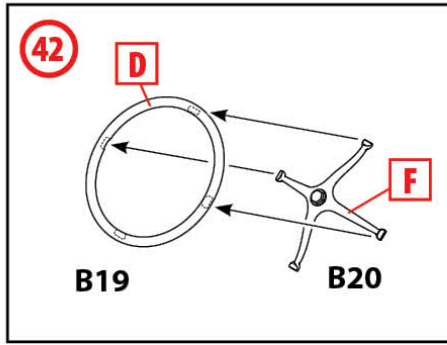
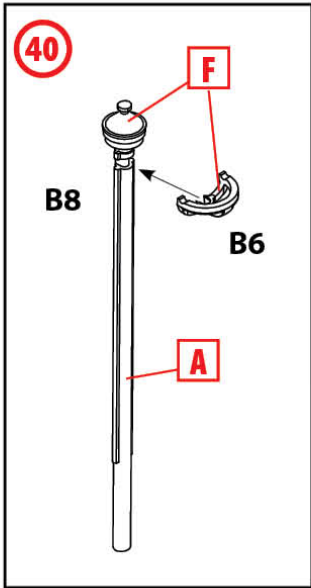

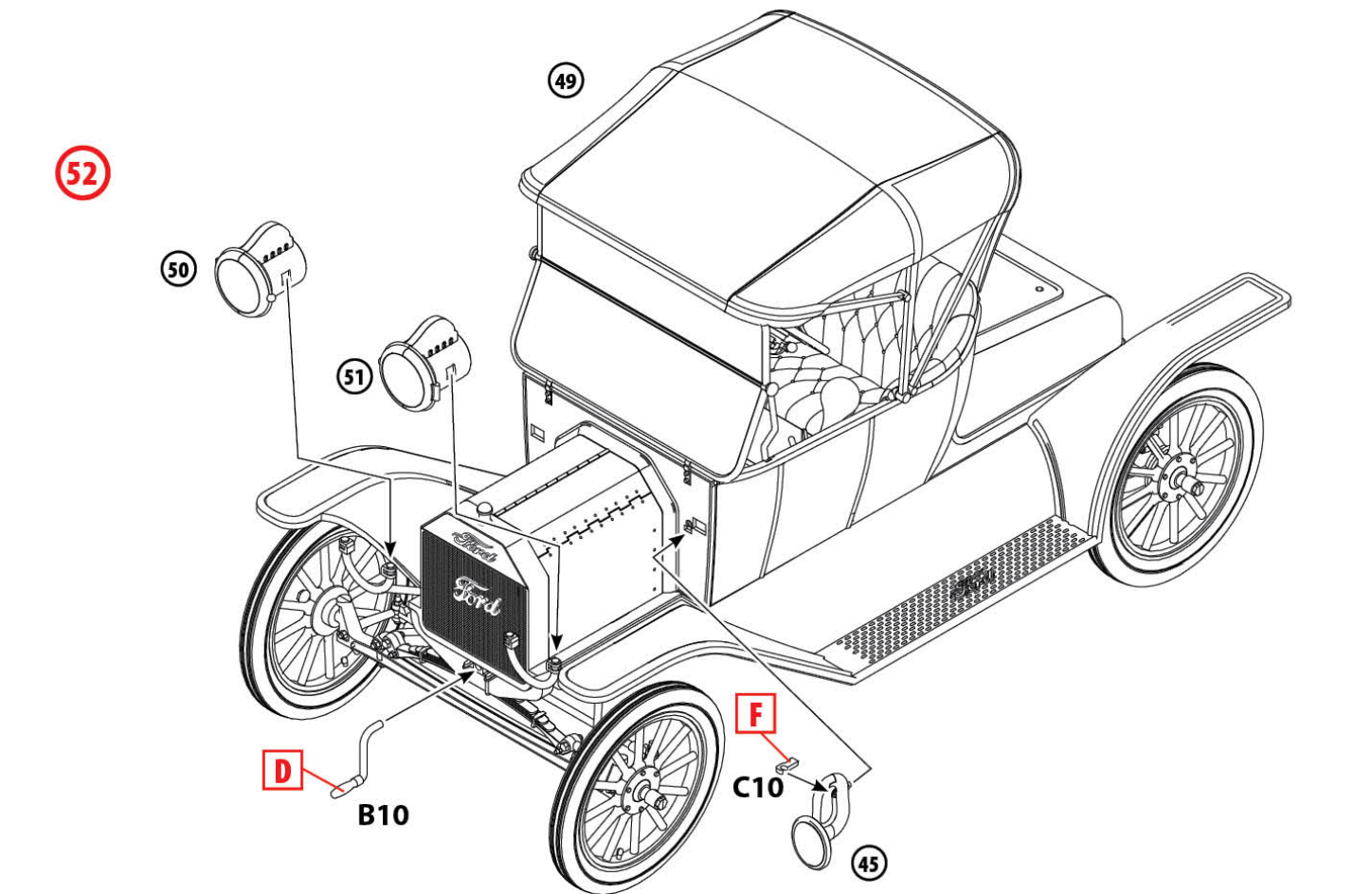
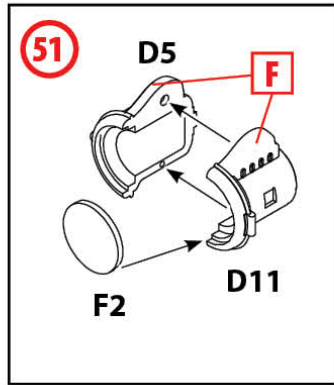
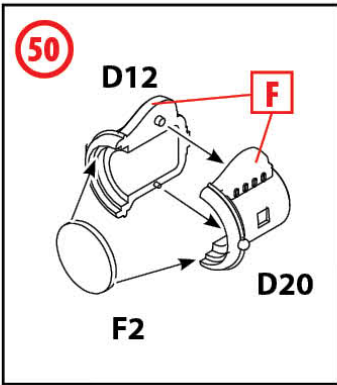
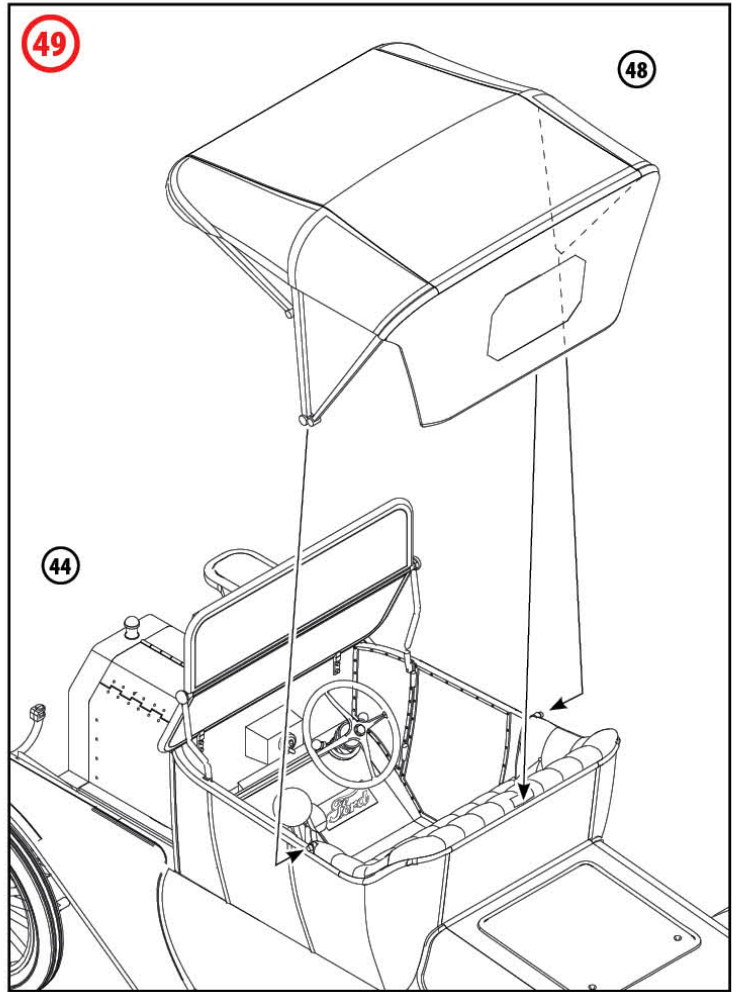
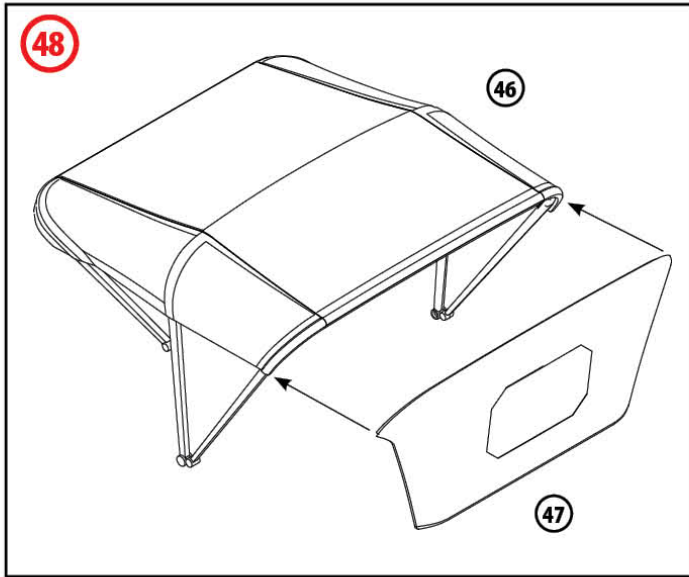

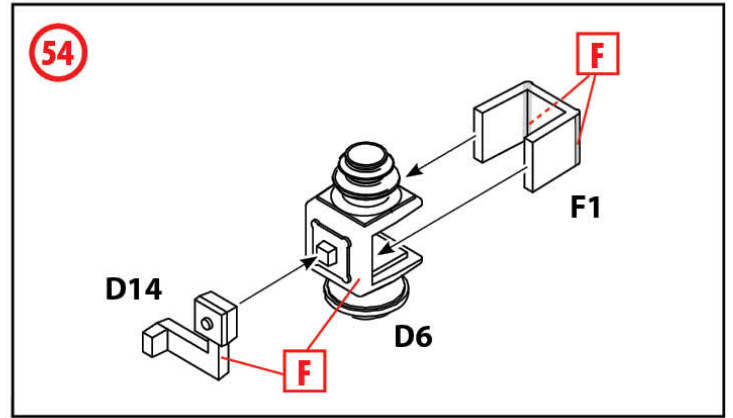
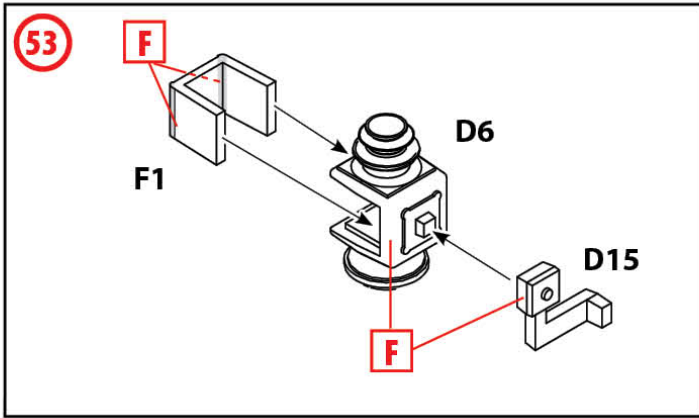

**55**

